



Ajuntament de  
Premià de Mar

CLASSE D'OBRA

**APARCAMENTS**

TÍTOL

**REDACCIÓ DE L'ADEQUACIÓ DE L'ESTUDI DE VIABILITAT PER A LA  
CONCESSIÓ D'OBRA PÚBLICA D'UN APARCAMENT SUBTERRANI A  
LA PLAÇA DELS PAÏSOS CATALANS LA LLEI 20/2007,  
DE 30 D'OCTUBRE, DE CONTRACTES DEL SECTOR PÚBLIC.**

COMARQUES

**MARESME**

TERMES MUNICIPALS

**PREMIÀ DE MAR**

CONSULTOR

**SAEM**

ENGINYERIA  
OFICINA DE PROJECTES

BLAI SERENA VIDAL  
AUTOR DEL PROJECTE

DATA DE REDACCIÓ

**MARÇ 2009**

CLAU

EXEMPLAR NÚM.

**ESTUDI DE VIABILITAT**

## ÍNDEX

A. FINALITAT, JUSTIFICACIÓ I DEFINICIÓ DE LES CARACTERÍSTIQUES ESSENCIALS DE L'OBRA.2	
___ A.1 ANTECEDENTS.....	2
___ A.2 FINALITAT .....	2
___ A.3 JUSTIFICACIÓ.....	2
___ A.4 CARACTERÍSTIQUES ESSENCIALS DE L'OBRA.....	3
B. PREVISIONS DE DEMANDA D'ÚS I INCIDÈNCIA SOBRE LA RENDIBILITAT.....	5
___ B.1 PREVISIÓ DE DEMANDA D'ÚS.....	5
___ B.2 INCIDÈNCIA SOBRE LA RENDIBILITAT.....	10
___ B.3 REPORTATGE FOTOGRÀFIC DELS CARRERS DE LA ZONA.....	11
C. VALORACIÓ DEL PLANEJAMENT SECTORIAL, TERRITORIAL I URBANÍSTIC.....	15
D. ESTUDI D'IMPACTE AMBIENTAL.....	17
E. JUSTIFICACIÓ DE LA SOLUCIÓ ESCOLLIDA.....	22
___ E.1 AFECTACIONS DURANT LES OBRES.....	22
___ E.2 PROPOSTA DE MILLORA DE L'ENTORN.....	22
___ E.3 TERMINI D'EXECUCIÓ DE LES OBRES.....	22
___ E.4 SOLUCIÓ ESCOLLIDA PER A REALITZAR LES OBRES.....	22
F. RISCOS OPERATIUS I TECNOLÒGICS EN LA CONSTRUCCIÓ I EXPLOTACIÓ DE L'OBRA.....	27
___ F.1 RISCOS OPERATIUS I TECNOLÒGICS DURANT L'EXECUCIÓ.....	27
___ F.2 RISCOS OPERATIUS I TECNOLÒGICS DURANT L'EXPLOTACIÓ.....	27
G. COST DE L' INVERSIÓ I SISTEMA DE FINANÇAMENT PROPOSAT.....	29
___ G.1 COST DE LA INVERSIÓ.....	29
___ G.2 PLÀNOLS.....	38
___ G.3 SISTEMA DE FINANÇAMENT PROPOSAT.....	49
ANNEXE 1. CONVENI - AJUNTAMENT DE PREMIÀ DE MAR I L'EMPRESA ESCODA, S.A.....	50
H. ESTUDI DE SEGURETAT I SALUT.....	58
___ H 1 INTRODUCCIÓ.....	58
H. 1.1 Objecte de l'Estudi de Seguretat i Salut.....	59
H. 1.2 Situació de l'obra.....	59
H. 1.3 Descripció dels treballs a realitzar.....	59
H. 1.4 Terminis d'execució.....	59
H. 1.5 Personal previst a l'obra.....	59
H. 1.6 Pressupost de l'estudi de Seguretat i Salut Laboral.....	60
H. 1.7 Interferències i Serveis Afectats.....	60
H. 1.8 Modificacions o canvis a realitzar durant les obres o sistema constructiu.....	60
___ H 2 MEMÒRIA OBRA CIVIL.....	61
___ H 3 MEMÒRIA URBANITZACIÓ.....	190
___ H 4 PLEC DE CONDICIONS.....	231
___ H 5 PRESSUPOST.....	240
___ H 6 PLÀNOLS.....	244

## **A. FINALITAT, JUSTIFICACIÓ I DEFINICIÓ DE LES CARACTERÍSTIQUES ESSENCIALS DE L'OBRA.**

### **A.1 ANTECEDENTS**

L'ajuntament de Premià de Mar a encarregat a SAEM ENGINYERIA, l'estudi de viabilitat per la construcció de l'aparcament soterrat en la zona de la Plaça dels Països Catalans.

La Plaça dels Països Catalans està situada al centre del poble, al costat de la Gran Via, que s'identifica com l'arteria principal de la Vila on circulació i comerç hi conflueixen però trobar-hi un lloc on deixar el cotxe esdevé una tasca impossible.

Aquest eix viari principal del municipi és un sector on tenim gran índex de comerços, oficines, equipaments i edificis residencials amb manca evident d'aparcament alternatiu, amb la construcció d'aquest aparcament es pretén regular com moure's en la zona.

Com s'explicarà més tard només un 29% dels edificis tenen soterrani, amb el que dona una idea de la manca d'aparcament que disposa la zona.

Aquest estudi de viabilitat s'emmarca dins l'estudi de mobilitat que acompanya el nou POUM i que revela que en un termini de 10 anys cal que Premià de Mar disposi de 1.600 noves places.

Per un altre costat, aquest aparcament també vol donar compliment al conveni signat entre l'Ajuntament de Premià de Mar i l'empresa ESCODA, S.A., sobre l'accés que s'ha de realitzar des de l'aparcament projectat fins al futur aparcament a realitzar en el Polígon d'Actuació número 4 (PA 4).

Part d'aquest conveni s'adjunta con un document en l'Annexa 1 d'aquest Estudi de Viabilitat.

### **A.2 FINALITAT**

Durant l'any 2007 s'ha presentat un pla estratègic de desenvolupament local que descriu el model de ciutat que, a mig i llarg termini, es desitja per Premià de Mar, tant des del punt de vista del comerç com de la indústria, de la convivència ciutadana, de la identitat cultural del municipi i dels serveis pels ciutadans.

Una de les directrius d'aquest pla és assolir un urbanisme personalista, basat en la sostenibilitat i la mobilitat de les persones, seguint aquest fil s'ha endegat un pla d'aparcaments, tot atenent a l'estudi de mobilitat que acompanya al nou POUM i l'estudi revela que en un termini de 10 anys cal que Premià de Mar disposi de 1.600 noves places.

És per això, que s'ha destinat, entre d'altres, la zona de la Plaça dels Països Catalans com a un lloc adient on construir un pàrquing que contempli tota la tipologia de possibilitats: venda, lloguer i rotació.

Una segona finalitat és mitjançant la construcció de l'aparcament, donar compliment al conveni citat anteriorment entre l'Ajuntament i l'empresa ESCODA, S.A.

### **A.3 JUSTIFICACIÓ**

Tot centre de ciutats, municipis o pobles, acostumen a ser llocs on estan ubicats els centres de negoci, el comerç, els equipaments, edificis residencials o simples zones on a la gent l'hi agrada passejar i visitar.

Tots aquest aspectes fan que la circulació, la concentració de vehicles i de persones sigui molt elevada i provoquin problemes de circulació. La recerca on deixar el vehicle n'és la principal causa, ja que les zones blaves estan molt atapeïdes i hi ha molts carrers que no poden disposar de zones d'aparcament degut a la seva amplària.

El centre de la ciutat i més en la zona de la Plaça dels Països Catalans no n'és excepció i generen aquest problema. Si afegim a la situació que hem descrit, que no tots els edificis gaudeixen de places d'aparcament pels seus veïns, la problemàtica descrit s'agreuja encara més: resta poc espai disponible al carrer. Tants els veïns del barri com els no residents pateixen aquesta situació. En aquest cas cal afegir a la problemàtica pròpia dels equipaments que hi ha a la zona i les gestions diàries que la gent a de fer en la zona.

Els usuaris ocasionals o habituals, però no residents són aquells que acudeixen als comerços a les oficines, etc i generen una demanda d'aparcament rotacional, en la zona on ens trobem hi ha mancances d'aparcament.

Actualment aquesta modalitat d'estacionament només es troba en àrees blaves, i un aparcament rotacional al Passatge d'en Manent . Però aquestes àrees realment es troben, en molt casos, ocupades pels mateixos veïns del barri que no gaudeixen de places d'aparcament al seu edifici.

L'acumulació de vehicles als carrers provoca un impacte negatiu sobre l'aspecte dels vials públics amb cotxes aparcats sobre les voreres i aprofitant els espais més inversemblants i improvisats.

Incrementant les places d'aparcament, l'Ajuntament podria recuperar part d'aquestes zones actualment ocupades de vehicles i millorar la qualitat de vida al barri.

#### A.4 CARACTERÍSTIQUES ESSENCIALS DE L'OBRA

Es tracta d'un aparcament subterrani de tres plantes, en la part de Gran Via i dues plantes al Carrer Unió, això es degut al desnivell existent entre vials. La capacitat prevista és de 299 places de vehicles i 22 places per a motocicletes, les dimensions de l'espai s'ajustarà a les mides actuals de la plaça Països Catalans.

L'obra engloba l'execució de l'aparcament soterrani i la reurbanització de la superfície de la plaça per afavorir la mobilitat i crear una zona de punt de trobada.

Una de les característiques bàsiques d'aquest Estudi de Viabilitat aprofitant la construcció de l'aparcament, és la realització de l'accés, des del nostre aparcament al futur aparcament que s'executarà en la zona del Polígon d'Actuació núm. 4 (PA 4). Aquest accés s'ha de deixar previst per l'entrada i sortida de vehicles de subministrament amb un gàlib mínim d'alçada de 4,50 m en la última planta.

A continuació fem una breu descripció de les característiques de l'aparcament que és la base fonamental d'aquest Estudi de Viabilitat.

Característiques geomètriques de l'aparcament:

- Superfície total:
  - Planta 1 2293,99 m<sup>2</sup>
  - Planta 2 3614,56 m<sup>2</sup>
  - Planta 3 3614,56 m<sup>2</sup>
- Total = 9523,11 m<sup>2</sup>
- Número de plantes: 3,00 ut.
- Gàlib vertical: 2,40 m (P-1 i 2) i 4,50 m (P-3)
- Amplada dels vials interiors de circulació: 5,00 m mínim
- Pendent màxim de l'accés dels vehicles: del 3 % al 18 %.
- Amplada màxima dels vials d'accés: 3,50 m mínim.

Tenint en compte l'acompliment del reglament d'activitats, l'ordenança de locals destinats a garatges i aparcaments de l'ajuntament de Premià de Mar, el CTE i després d'haver contrastat les dades amb la visita a diferents aparcaments, les dimensions que hem previst són:

- Mida estàndard: 5,00 x 2,40 m. (285 places)\*
- Places adaptades (PMR): 5,00 x 3,50 m. (14 places)



- Places motocicletes: 2,50 x 0,90 m. (22 places)

Tenint en compte la superfície promig aproximada de les places, la ràtio per plaça és inferior a 31,00, m<sup>2</sup> respecte a la superfície total construïda, tenint en compte la part proporcional de les places de motocicletes.

\*Nota: Les places al costat de les parets incrementen en 10 cm la seva amplada, passant de 2,40 a 2,50 m.

## B. PREVISIONS DE DEMANDA D'ÚS I INCIDÈNCIA SOBRE LA RENDIBILITAT.

### B.1 PREVISIÓ DE DEMANDA D'ÚS



Plànol general de tots els districtes de Premià de Mar

La Plaça dels Països Catalans s'ubica en el cor comercial de Premià de Mar, en mig també de la zona d'oficines i comercial del poble, també hi ha equipaments com escoles i el Centre Cívic. És l'àrea que desperta més vitalitat. Per analitzar el impacte d'aquest aparcament hem configurat un polígon que agrupa part del districte 2-1, part del districte 3-1, part del districte 3-2, part del districte 3-3 i el districte 2-2. En aquest sector hi resideixen 7.140 persones, el 26% de la població, que segons dades del padró del 2007 és de 27.590 habitants.



**Figura 1**

Dins el perímetre de l'àrea d'influència hi ha edificis destinats a oficines, a ús residencial, algunes naus industrials i diversos comerços i serveis. Aquesta convivència entre residents fixes i usuaris habituals que acudeixen al barri per gaudir dels diferents comerços i serveis, o bé perquè hi treballen, ha generat sempre problemes a l'hora de compartir les zones

destinades a aparcament, per tal de detectar aquesta demanda d'aparcament i ajustar la tipologia d'ús a les diferents necessitats, s'ha realitzat un estudi de la manca d'aparcament per els diferents districtes de l'àrea d'influència, tenint en compte la informació facilitada per la Diputació de Barcelona i el Padró de Premià de Mar.

En aquests quadres podem veure el número d'habitants que tenen els districtes implicats de Premià de Mar, segons el Padró.

DISTRICTE	SECCIÓ	ILLA	N.HABITANTS
2	2		2406
3	3		1457
3	2		1728
2	1	1	171
2	1	2	401
2	1	3	47
2	1	4	
2	1	5	22
2	1	6	57
2	1	7	13
2	1	8	82
2	1	9	75
2	1	10	51
3	1	1	566
3	1	2	32
3	1	3	32
3	1	4	118

**Figura 2**

En primer lloc s'ha procedit a concretar el nombre d'edificis de la zona i quins d'aquests disposen de soterrani segons dades de l'oficina de Catastre del municipi. S'ha configurat aquesta taula on es fa referència als diferents districtes afectats mantenint la nomenclatura de la figura 1.

	edificis	soterranis	%
part secció 2-1	187,00	58,00	31%
secció 2-2	139,00	21,00	15%
part secció 3-3	57,00	27,00	47%
part secció 3-2	58,00	13,00	22%
part secció 3-1	75,00	31,00	41%
<b>totals</b>	<b>516,00</b>	<b>150,00</b>	<b>29%</b>

**Figura 3**

Com observem només el 29% dels edificis disposen de soterrani destinat a aparcament en forma de propietat o lloguer. Per tal de traspasar aquesta informació a nombre vehicles sense plaça determinada d'estacionament hem utilitzat el factor de conversió: 1,8 vehicles de tracció motor empadronats per cada resident empadronat derivat del següent càlcul:

$$\frac{27.590 \text{ habitants}}{15.309 \text{ vehicles tracció motor}} = 1,8 \text{ persones/vehicles t. m}$$

De la repercussió d'aquest càlcul sobre els habitants de la zona i tenint en compte el nombre d'edificis amb soterrani se'n desprèn la següent taula:

	edificis	soterranis	%	habitants	hab.	vehicles amb plaça	vehicles	mancança
part secció 2-1	187,00	58,00	31%	919,00	285,04	158,35	510,56	352,20
secció 2-2	139,00	21,00	15%	2.406,00	363,50	201,94	1.336,67	1.134,72
part secció 3-3	57,00	27,00	47%	1.457,00	690,16	383,42	809,44	426,02
part secció 3-2	58,00	13,00	22%	1.728,00	387,31	215,17	960,00	744,83
part secció 3-1	75,00	31,00	41%	630,00	260,40	144,67	350,00	205,33
<b>totals</b>	<b>516,00</b>	<b>150,00</b>	<b>29%</b>	<b>7.140,00</b>	<b>1.986,40</b>	<b>1.103,56</b>	<b>3.966,67</b>	<b>2.863,11</b>

Figura 4

La taula reflecteix que dels 7.140 residents només 1.986 viuen a edificis on existeix soterrani, per tant dels 3.966 vehicles que es presumeix hi ha a la zona només 1.103 disposen d'aparcament privat. Així doncs els 2.863 vehicles restants no disposen de plaça d'estacionament.

Tenint en compte que les 118 places de cotxes de la P-2 del futur aparcament s'explostaràn en format de règim rotacional i que el seu ús inicialment està pensat per als clients del supermercat annexat a la plaça, resten 181 places per cotxes i 22 per motos destinades a aparcament.

Aquestes 203 places disponibles només suposen el 7% de la mancança estimada d'estacionament.

Per tant, podem concloure que existeix suficient demanda per a la col·locació de la totalitat del producte tant en règim rotacional com d'aparcament.



Zona d'influència de l'aparcament soterrat de la Plaça Països Catalans.



Figura 5



## B.2 INCIDÈNCIA SOBRE LA RENDIBILITAT

El que qualsevol empresa vol en un negoci és poder treure una rendibilitat a una inversió realitzada, per tal d'aconseguir un producte atractiu per als concessionaris del projecte la rendibilitat ha de ser suggerent.

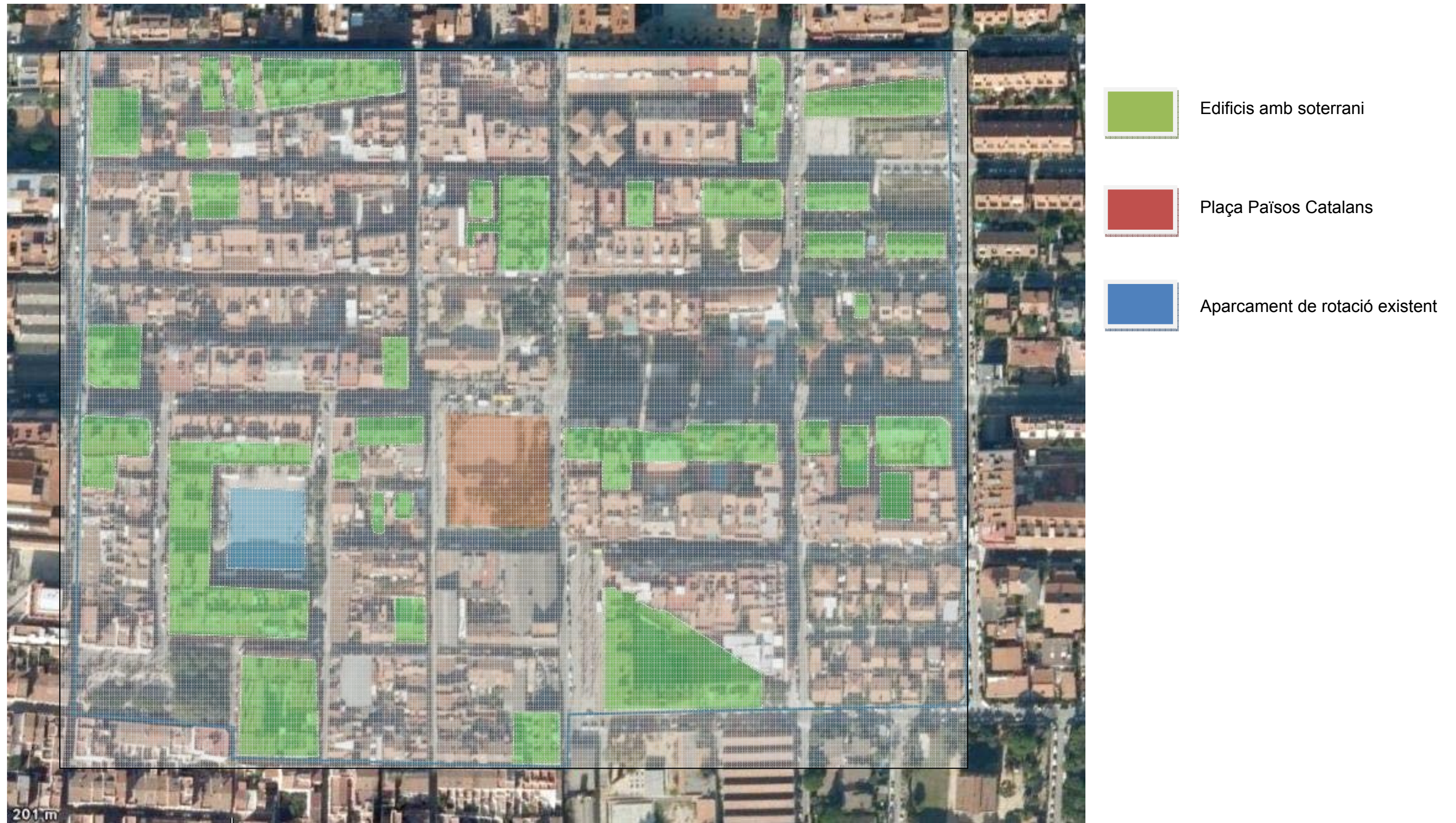
El cost total de l'operació més el marge operatiu desitjat per l'empresa concessionària no pot ser superior al preu de mercat. Pot haver-hi molts sistemes d'explotació, des de la venda de la totalitat de les places, fins a un sistema mixta de venda i rotació. En cas que l'empresa explotadora decidís vendre la totalitat de les places i no en restés en règim rotacional, el seu sistema operatiu vindria indicat per un benefici immediat.

Tot i que aquest marge és subjectiu per cada empresa, l'Ajuntament ha de vetllar per a que hi hagi espai suficient per al benefici de la companyia adjudicatària, evitant exigir una realització massa costosa.

La rendibilitat de l'operació resulta de l'anàlisi de la repercussió del cost total sobre cada plaça d'aparcament, comparant-ho amb el preu de mercat per al que trobarà sortida el producte final.

El cost total de la inversió per la realització de l'aparcament, emana del sumatori dels següents factors:

- Projecte executiu d'instal·lacions: electricitat, aigua, sanejament, ventilació, protecció contra incendis i control d'accessos.
- Projecte de Llicència Ambiental annex II.2.
- Projecte de Legalització Elèctrica de Baixa Tensió.
- Redacció de projecte constructiu.
- Direcció de les obres.
- Pressupost d'execució per contracte.

Tot aquest sumari ens donarà el cost total que ascendeix a 3.395.599,41 €, i podrem deduir la repercussió per plaça

$$\frac{\text{cost total}}{\text{número de places}} = \text{repercussió €/plaça}$$

$$\frac{5.265.514,82 \text{ € cost total}}{304 \text{ places} *} = 17.320,77 \text{ € cost total/plaça}$$

\*S'ha comptat les places de motocicletes un 25 % d'una plaça de cotxe.

Coneixedors que les places que estan en venda per part de l'ajuntament a l'aparcament de Can Farrerons tenen un preu de 21.000,00 € + 4% I.T.P, i de dimensions de 4,80/4,85 m de llargària i 2,30 m d'amplària, quelcom més inferiors que les d'aquest Estudi de Viabilitat, i considerant que la zona de la Plaça dels Països Catalans està ubicada en una zona amb més dinamisme dins el municipi, es demostra amb claredat que existeix suficient marge per a trobar una rendibilitat més que acceptable per part de l'explotador.

Tot i així, procedim a analitzar l'operació:

soterrani	places	règim	%
P-1*	75,00	aparcament	25%
P-2	118,00	rotacional	39%
P-3	111,00	aparcament	37%

P-2	118,00	rotacional	39%
P-1* i P-3	186,00	aparcament	61%

Figura 6

\*S'ha comptat les places de motocicletes un 25 % d'una plaça de cotxe.

Considerant aquests paràmetres, la societat concessionària podria recuperar de forma molt immediata les places que destinés per vendre en forma de concessió. Segons aquest estudi en són 186.

Disposant del marge d'explotació d'aquestes places, és a dir, la diferencia entre el preu de cost i el de venda final, la societat podria amortitzar sense considerar les despeses financeres, aplicant un preu de venda de mercat, el 75% de la inversió amb aquestes 186 places.

El 25% restant, sense considerar despeses financeres, si finalment és destinen 118 places en règim rotacional s'hauria de recuperar mitjançant l'explotació del pàrking. Aquest import correspon a la xifra 1.316.378,50€, que s'hauria de periodificar en els anys que es disposen de concessió. Ja que l'Ajuntament té previst donar la concessió de l'immoble durant 75 anys, la quota anual d'amortització de la inversió es desprèn dels següent càlcul:

$$1.316.378,50 \div 75 = 17.551,71 \text{ € anuals}$$

Aquest estudi es flexible en quant a la dosificació de les places, ja que el rati de despesa anual, venent en forma de concessió el màxim de places possibles, no és molt elevat.

Així es poden incrementar les despeses anual disminuint les places en forma de rotació i destinar més places a la venda obtenint una major liquiditat en la fase inicial del cicle de vida del pàrking.



### B.3 REPORTATGE FOTOGRÀFIC DE LA ZONA.



Foto 1



Foto 3



Foto 2



Foto 4





Foto 5



Foto 7



Foto 6



Foto 8





Foto 9



Foto 11



Foto 10



Foto 12



Amb aquest reportatge fotogràfic de la Plaça dels Països Catalans i dels carrers del voltant es pot veure com és molt difícil trobar aparcament als carrers, fins i tot molt d'ells són tant estrets que no disposen de zona d'aparcament, la resta de zones on es pot aparcar és mitjançant zona blava amb tiquet de control horari. Aquest sistema t'obliga ha estar pendent del rellotge mentre estàs realitzant gestions per la zona.

- Fotografies 1 a 3: Fotos de la Plaça actual.
- Fotografia 4: Naus industrials afectades pel Polígon d'Actuació núm. 4 (PA 4) i que s'ha de comunicar amb el nostre soterrani.
- Fotografies 5 a 8: Zones d'aparcament totalment ocupades sense pràcticament lloc per deixar el vehicle
- Fotografies 9 a 11: Carrers del voltant estrets sense possibilitat d'aparcament.
- Fotografia 12: Al final de la plaça on s'ha proposat realitzar l'entrada de l'aparcament.

## C. VALORACIÓ DEL PLANEJAMENT SECTORIAL, TERRITORIAL I URBANÍSTIC.

La Plaça dels Països Catalans està situada dins del nucli urbà, en el centre del municipal i en una zona molt concorreguda. En aquest sector hi trobem des d'habitatges plurifamiliars, locals comercials de diverses activitats, oficines i entitat bancàries, naus industrials.. , alguns equipaments de la ciutat com són el Centre Cívic, guarderies, etc.

La Plaça està situat en zona de qualificació urbanística núm. 4 que correspon a Espais Lliures Públics. Segons la normativa de l'ajuntament, tant la vigent, com en la nova redacció del POUM, actualment en aprovació inicial, aquesta indica el següent:

### Article 68. Sistema urbanístic d'espais lliures públics (4) i (4P)

- Definició tipus:
  - Comprèn, d'una banda, els parcs i jardins, les zones verdes i els espais per a l'esbarjo, el lleure i l'esport (4) i d'altre les platges (4P).

### ESPAIS LLIURES VERDS (4).

- Ocupació en superfície per edificació:
  - En aquest sols només s'admetran les edificacions obertes o tancades destinades al servei directe de l'ús de l'espai i que ocupin fins un màxim del 5% de la superfície total de l'àmbit, amb un màxim de 200 m<sup>2</sup> de superfície total.
  - En aquests supòsits l'edificació no superarà l'alçada de 3 m i haurà de quedar ben integrada en l'entorn.
- Ocupació en subsòl per l'edificació:
  - Serà públic.
  - No s'ademet en els terrenys de menys de 1.500 m<sup>2</sup> ni en aquells que tinguin massa arbòria qualitativa i consolidada.

- En els terrenys de superfície igual o superior a 1.500 m<sup>2</sup> que no tinguin característiques descrites es pot admetre l'ocupació en subsòl exclusivament per a l'ús d'aparcament en un màxim d'un 80% de la superfície total del sòl així qualificat, sempre garantint que l'espai exterior sigui enjardinat.
- Per sota de la profunditat màxima permesa s'admet la instal·lació de xarxes de serveis que siguin compatibles amb l'ús del sòl.

### ESPAIS LLIURES – PLATGES- (4P).

- No especificarem la normativa d'aquesta subclau 4P ja que afecta el sòl inclòs dins del domini públic marítimo-terrestre, no essent aquest el nostre cas.

Segons la normativa actual vigent de l'Ajuntament de Premià de Mar, aquesta indica quins destins i usos pot tenir el sòl afectat. La normativa que afecta a la Clau 4 correspon als articles 46 i 47 de la normativa vigent.

### Article 46 Espais Lliures Públics

1. En aquest sòl es comprenen espais lliures destinats per a la formació de parcs i jardins en general.
2. Constituiran parcs públics totes les reserves que, per en aquesta finalitat, duu a terme el Pla General i que tingui la consideració de Sistema General. Pel contrari, seran jardins públics els espais lliures previstos en el Pla General que no tinguin la consideració de Sistema General, així com aquells que prevegin els Plans Parcial en compliment de l'Art. 13.2.6 de la Llei del sòl.

### Article 47 Usos admesos en els espais lliures.

1. Compatibilitat amb l'ús d'esbargiment i de descans que tot parc o jardí requereix, s'admeten construccions, instal·lacions i altres usos que no comportin cap perjudici per el gaudiment i utilització públics, així com ocupacions temporals per fires, circs, festes, en espais no enjardinats, on les instal·lacions existents siguin compatibles amb aquestes ocupacions.

2. S'admeten també instal·lacions per a la pràctica esportiva i cultural, sempre i quan no precisin d'edificació, la qual, donat el cas, no podrà mai ultrapassar el 5% de la superfície.
3. No s'admetran, en cap cas, aprofitament privats del subsòl, sòl i volada d'aquest espais, admetent-se, pel contrari, la situació en el subsòl de serveis públics, els quals es podran gestionar directament o indirectament, en quin cas caldrà prèviament redactar un projecte en el que es garanteixi l'enjardinament de les  $\frac{3}{4}$  parts de la seva superfície.
4. Finalment, s'admet la possibilitat de llums i vistes de les finques veïnes sobre els parcs i jardins públics, però no així l'accés immediat, a través d'aquests, a les finques privades.

La valoració i la conclusió que fem tenint en compte la normativa actual i amb el nou POUM, és que la construcció de l'aparcament soterrat sota la plaça compleix perfectament amb el planejament sectorial, territorial i urbanístic de la ciutat en tots i que cadascun dels punts que el poden afectar. La gestió de l'aparcament es realitzarà de forma indirecte mitjançant una concessió administrativa per uns anys d'explotació, retornant el bé a l'Ajuntament al finalitzar la mateixa.

## D. ESTUDI D'IMPACTE AMBIENTAL

Per la redacció de l'adequació de l'estudi de viabilitat per a la concessió d'obra pública d'un aparcament subterrani a la plaça dels Països Catalans a la Llei 30/2007, de 30 d'octubre, de Contractes del sector públic i segons el Règim Jurídic aplicable en el contingut de l'Estudi de Viabilitat (art. 112 LCSP) en el punt D indica "Estudi de Impacte Ambiental".

Per saber la necessitat o no de la redacció de l'Estudi de Impacte Ambiental per la construcció de l'aparcament, degut a la tipologia d'obra o a la seva situació, ens referim al "Real Decreto legislativo 1/2008, de 11 de enero, por lo que se aprueba el texto refundido de la Ley de Evaluación de Impacto Ambiental de proyectos".

Segons aquest Real Decret, per a sotmetre aquesta obra a la realització de l'Estudi de Impacte Ambiental i seguint l'article 3, en ell especifica el següent:

### Artículo 3. Ambito.

1. *Los proyectos, públicos y privados, consistentes en la realización de obras, instalaciones o cualquier otra actividad comprendida en el Anexo I deberán someterse a una evaluación de impacto ambiental en la forma prevista en esta ley.*
2. *Sólo deberán someterse a una evaluación de impacto ambiental en la forma prevista en esta ley, cuando así lo decida el órgano ambiental en cada caso, los siguientes proyectos:*
  - a. *Los proyecto públicos o privados consistentes en la realización de las obras, instalaciones o cualquier otra actividad comprendida en el anexo II.*
  - b. *Los proyectos públicos o privados no incluidos en el anexo I que pueda afectar directa o indirectamente a los espacios de la Red Natura 2000.*

*La decisión, que debe ser motivada y pública, se ajustará a los criterios establecidos en el anexo II.*

*La normativa de las comunidades autónomas podrá establecer, bien mediante análisis caso a caso, bien mediante la fijación de umbrales, y de acuerdo con los criterios del anexo III, que los proyectos a los que se refiere este apartado se sometan a evaluación de impacto ambiental.*

Una vegada seguit el criteri del "Real Decreto legislativo 1/2008, de 11 de enero", i repassat cada un dels punts indicats en els annexes I, II i III, aquest tipus d'obra no està recollida en cap d'aquest tres annexes, i per tant, es conclou que no és necessari realitzar l'Estudi de Impacte Ambiental. De tota manera el document també ens remet a la normativa autonòmica corresponent on s'indica altres aspectes a tenir en compte.

Seguint el Document Guia d'Avaluació del Departament de Medi Ambient, coincideix amb la relació de projectes que s'han de sotmetre a Avaluació, i afegeix que s'han de sotmetre a Informe de Impacte Ambiental o Screening els projectes que requereix una sèrie de característiques o que afectin directa o indirectament a Xarxa Natura 2000 o PEIN i que són els següents:

### PROJECTES QUE REQUEREIXEN AVALUACIÓ D'IMPACTE AMBIENTAL

#### 2. Tipologia de projectes

Agricultura, silvicultura, aqüicultura i ramaderia

- Les primeres repoblacions forestals de més de 50 hectàrees, quan suposin riscos de greus transformacions ecològiques negatives.
- Tala d'arbrat amb la finalitat de canviar el tipus d'ús del sòl, quan no estigui sotmès a plans d'ordenació i afecti una superfície major de 20 hectàrees. No s'inclou la tala de conreus arboris explotats a torn inferior a cinquanta anys.



- Projectes per destinar terrenys erms o àrees semi naturals a l'explotació agrícola intensiva, que impliquin l'ocupació d'una superfície major de 100 hectàrees, o major de 50 hectàrees en el cas de terrenys on el pendent mitjà sigui igual o superior al 20%.
- Projectes de gestió de recursos hídrics per a l'agricultura, amb inclusió de projectes de reg o de drenatge de terrenys, quan afecten una superfície major de 100 hectàrees. No s'inclouen els projectes de consolidació i millora de regadius.
- Primeres repoblacions forestals quan suposin riscos de greus transformacions ecològiques negatives en la xarxa Natura 2000 i els espais d'interès natural. Projectes per destinar terrenys erms o àrees semi naturals a l'explotació agrícola intensiva, que impliquen l'ocupació d'una superfície major de 10 hectàrees en la xarxa Natura 2000 i/o els espais d'interès natural.
- Projectes de gestió de recursos hídrics per a l'agricultura, inclosos els projectes de reg o de drenatge de terrenys, quan afectin una superfície major de 10 hectàrees en la xarxa Natura 2000 i/o els espais d'interès natural.
- Transformacions de l'ús del sòl que impliquin l'eliminació de la coberta vegetal, quan aquestes transformacions afectin superfícies superiors a 10 hectàrees en la xarxa Natura 2000 i/o els espais d'interès natural.
- Concentracions parcel·làries en la xarxa Natura 2000.
- Transformacions de terres ermes als espais d'interès natural de caràcter estèpic.
- Piscifactories que afectin espais d'interès natural.

#### Dragatges

- Dragatges fluvials quan es duguin a terme en trams de lleres o zones humides protegides designades en aplicació de les directives 79/409/CEE i 92/43/CEE, o en zones humides incloses en la llista del Conveni Ramsar i quan el volum extret sigui superior a 20.000 m<sup>3</sup>/any.
- Dragatges marins per a l'obtenció de sorra, quan el volum a extreure sigui superior a 3.000.000 m<sup>3</sup>/any.
- Dragatges en la xarxa Natura 2000 i els espais d'interès natural.

#### Instal·lacions i infraestructures energètiques

- Tubs per al transport de gas i petroli amb un diàmetre de més de 800 mil·límetres i una longitud superior a 40 quilòmetres.
- Construcció de línies aèries per al transport d'energia elèctrica amb un voltatge igual o superior a 220 kV i una longitud superior a 15 quilòmetres.
- Parcs eòlics que tinguin 50 aerogeneradors o més, o que es trobin a menys de 2 quilòmetres d'un altre parc eòlic.
- Canonades per al transport de productes químics i per al transport de gas i petroli, amb un diàmetre de més de 800 mil·límetres i una longitud superior a 10 quilòmetres, que afectin la xarxa Natura 2000.
- Línies aèries per al transport d'energia elèctrica, amb una longitud superior a 3 quilòmetres, que afectin la xarxa Natura 2000.
- Línies aèries per al transport d'energia elèctrica, amb una tensió nominal superior a 66 kV, que afectin espais d'interès natural.
- Parcs eòlics que tinguin més de 10 aerogeneradors que afectin la xarxa Natura 2000 i/o els espais d'interès natural.
- Oleoductes, gasoductes i aqüeductes quan afectin espais d'interès natural.
- Instal·lacions de conducció d'aigua a llarga distància quan la longitud sigui major de 10 quilòmetres i la capacitat màxima de conducció sigui superior a 5 m<sup>3</sup>/s, quan afectin la xarxa Natura 2000.

#### Infraestructures de transport

- Construcció de noves carreteres o modificació de les existents, d'acord amb el que disposa la Llei 7/1993, de 30 de setembre, de carreteres.
- Construcció de línies de ferrocarril per a trànsit de llarg recorregut.
- Construcció d'aeroports amb pistes d'enlairament i aterratge d'una longitud de, com a mínim, 2.100 metres.
- Ports comercials, pesquers o esportius.
- Espigons i pantalans per a càrrega i descàrrega connectats a terra que admetin vaixells d'arqueig superior a 1.350 tones.

- Dics i actuacions de defensa i regeneració del domini públic maritimoterrestre, sempre que el pressupost per contracte superi els 3 milions d'euros.
- Obres costeres destinades a combatre l'erosió i obres marítimes que puguin alterar la costa, per exemple, per la construcció de dics, molls, espigons i altres obres de defensa contra el mar, exclosos el manteniment i la reconstrucció d'aquestes obres, quan aquestes estructures assoleixin una profunditat de, com a mínim, 12 metres respecte a la baixamar màxima viva equinoccial.
- Els circuits específics per a la circulació motoritzada en els termes de la Llei 9/1995, de 27 de juliol, d'accés motoritzat al medi natural.
- Aeròdroms que afectin la xarxa Natura 2000.
- Remuntadors i telefèrics i construccions associades quan afectin la xarxa Natura 2000.

#### Projectes d'enginyeria hidràulica i de gestió de l'aigua

- Preses i altres instal·lacions destinades a retenir l'aigua o emmagatzemar-la permanentment quan el volum nou o addicional d'aigua emmagatzemada sigui superior a 10.000.000 m<sup>3</sup>.
- Projectes per a l'extracció d'aigües subterrànies o la recàrrega artificial d'aqüífers, si el volum anual d'aigua extreta o aportada és igual o superior a 10.000.000 m<sup>3</sup>.
- Projectes per al transvasament de recursos hídrics entre conques fluvials, exclosos els transvasaments d'aigua potable per canonades, en qualsevol dels casos següents:
  - Quan el transvasament tingui per objecte evitar la possible manca d'aigua i el volum d'aigua transvasada sigui superior a 100.000.000 m<sup>3</sup>/any.
  - Quan el flux mitjà plurianual de la conca de l'extracció superi els 2.000.000.000 m<sup>3</sup>/any i el volum d'aigua transvasada superi el 5% del flux esmentat.
  - En tota la resta de casos, quan alguna de les obres que constitueix el transvasament s'hagi de sotmetre a avaluació d'impacte ambiental.
- Plantas de tractament d'aigües residuals la capacitat de la qual sigui superior a 150.000 habitants equivalents.
- Plantas de tractament d'aigües residuals quan afectin la xarxa Natura 2000 o els espais d'interès natural.

- Perforacions profundes per a l'abastament d'aigua quan el volum d'aigua extreta sigui superior a 10.000.000 m<sup>3</sup>.
- Instal·lacions per a la producció d'energia hidroelèctrica quan afectin la xarxa Natura 2000.
- Obres d'endegament i projectes de defensa de cursos naturals quan afectin la xarxa Natura 2000.
- Dics i altres instal·lacions destinades a retenir les aigües o a emmagatzemar-les de manera permanent quan afectin els espais d'interès natural.

#### Altres projectes

- Transformacions de l'ús del sòl que impliquin l'eliminació de la coberta vegetal arbustiva, quan aquestes transformacions afectin superfícies superiors a 100 hectàrees.
- Projectes d'urbanitzacions i complexos hotelers fora de les zones urbanes i construccions associades, inclosa la construcció de centres comercials i d'aparcaments quan afectin la xarxa Natura 2000.
- Pistes d'esquí, remuntadors i telefèrics, i construccions associades quan afectin la xarxa Natura 2000.
- Parcs temàtics quan afectin la xarxa Natura 2000.
- Torres i altres infraestructures de telecomunicació quan afectin espais d'interès natural.
- Recuperació de terres al mar que afectin espais d'interès natural.
- Plans d'ordenació i normes subsidiàries de planejament municipal que estableixin nous sòls urbans o urbanitzables confinats amb espais naturals de protecció especial o a una distància inferior a 1.000 m d'altres espais d'interès natural que tinguin la consideració de zones humides, quan se'n puguin derivar riscos d'afectacions hídriques o de modificacions de la línia litoral.
- Complexos hotelers, recreatius i esportius quan afectin espais d'interès natural.

#### PROJECTES QUE REQUEREIXEN SCREENING

#### Agricultura, silvicultura, aqüicultura i ramaderia

- Les primeres repoblacions forestals de menys de 50 hectàrees, quan suposin riscos de greus transformacions ecològiques negatives.
- Projectes per destinar terrenys erms o àrees semi naturals a l'explotació agrícola intensiva que impliquin l'ocupació d'una superfície menor de 100 hectàrees.
- Projectes de gestió de recursos hídrics per a l'agricultura, amb la inclusió de projectes de reg o de drenatge de terrenys, quan afectin una superfície major de 10 hectàrees (projectes no inclosos en el llistat anterior), o bé projectes de consolidació i millora de regadius de més de 100 hectàrees.
- Instal·lacions per a l'aqüicultura intensiva que tinguin una capacitat de producció superior a 500 tones l'any.
- Concentracions parcel·làries.

#### Dragatges

- Dragatges fluvials quan el volum de producte extret sigui superior a 100.000 m<sup>3</sup>.
- Dragatges marins per a l'obtenció de sorra, quan el volum a extreure sigui inferior a 3.000.000 m<sup>3</sup>/any.

#### Instal·lacions i infraestructures energètiques

- Instal·lacions industrials per al transport de gas, vapor i aigua calenta.
- Instal·lacions per a la producció d'energia hidroelèctrica.
- Línies aèries per al transport d'energia elèctrica amb una longitud superior a 3 quilòmetres.
- Instal·lacions d'oleoductes i gasoductes, excepte en sol urbà, que tinguin una longitud superior a 10 quilòmetres.

#### Infraestructures de transport

- Condicionaments de carreteres inferiors a 10 km.
- Construcció de línies de ferrocarril, d'instal·lacions de transbordament intermodal i de terminals intermodals.

- Construcció d'aeròdroms.
- Tramvies, metros aeris i subterranis, línies suspeses o línies similars d'un determinat tipus, que serveixin exclusivament o principalment per al transport de passatgers.

#### Projectes d'enginyeria hidràulica i de gestió de l'aigua

- Construcció de vies navegables, ports de navegació interior, obres d'endegament i projectes de defensa de lleres i marges quan la longitud total del tram afectat sigui superior a 2 quilòmetres. S'exceptuen aquelles actuacions que s'executin per evitar el risc en zona urbana.
- Preses i altres instal·lacions destinades a retenir l'aigua o emmagatzemar-la, sempre que es doni algun dels supòsits següents:
  - Grans preses segons es defineixen en el Reglament tècnic de seguretat de preses i embassaments, quan no es trobin incloses al llistat anterior.
  - Altres instal·lacions destinades a retenir l'aigua, no incloses a l'apartat anterior, amb capacitat d'emmagatzematge, nou o addicional, superior a 200.000 m<sup>3</sup>.
- Projectes per al transvasament de recursos hídrics entre conques fluvials quan el volum d'aigua transvasada sigui superior a 5.000.000 m<sup>3</sup>. S'exceptuen els transvasaments d'aigua potable per tubs o la reutilització directa d'aigües depurades.
- Instal·lacions de conducció d'aigua a llarga distància quan la longitud sigui major de 40 quilòmetres i la capacitat màxima de conducció sigui superior a 5 m<sup>3</sup>/s.
- Plantes de tractament d'aigües residuals la capacitat de les quals sigui superior a 10.000 habitants equivalents.
- Instal·lacions de dessalació o dessalinització d'aigua amb un volum nou o addicional superior a 3.000 m<sup>3</sup>/dia.
- Extracció d'aigües subterrànies o recàrrega d'aqüífers quan el volum anual d'aigua extreta o aportada sigui superior a 1.000.000 m<sup>3</sup>.

#### Altres projectes

- Projectes d'urbanitzacions i complexos hotelers fora de les zones urbanes i construccions associades, inclosa la construcció de centres comercials i d'aparcaments.
- Projectes de zones industrials.
- Obres d'alimentació artificial de platges quan el volum d'aportació de sorra superi els 500.000 m<sup>3</sup> o bé que requereixin la construcció de dics o espigons.
- Altres pistes permanents de carreres i de proves per a vehicles motoritzats.
- Recuperació de terres al mar.
- Parcs temàtics.
- Campaments permanents per a tendes de campanya o caravanes.
- Pistes d'esquí, remuntadors i telefèrics, i construccions associades.
- Els projectes que s'han de sotmetre a avaluació d'impacte ambiental que serveixen exclusivament o principalment per desenvolupar o assajar nous mètodes o productes i que no s'utilitzin durant més de dos anys.
- En general, tots els projectes que puguin suposar un perjudici per als valors preservats en els espais naturals protegits d'acord amb el que preveu el capítol 3 de la Llei 12/1985, de 13 de juny, d'espais naturals, i que no estiguin inclosos al llistat anterior.
- Urbanitzacions de vacances i complexos hotelers fora d'àrees urbanes i construccions associades.

Una vegada repassats els punts anteriorment indicats en aquest Document Guia del Departament de Medi Ambient i Habitatge, es conclou, definitivament, que en cap cas és necessari realitzar l'Estudi de Impacte Ambiental

#### **Mesures correctores i protectores necessàries.**

Pel tipus d'obra a realitzar, aquesta no tindrà cap impacte mediambiental, ni durant el procés d'execució ni durant el procés de gestió. S'evitarà al màxim les molèsties als veïns i vianants, prenent les mesures correctores adients, com pot ser en el procés d'enderroc amb el reg de les runes per evitar, al màxim, la pols.

Per a realitzar l'obra s'afectarà la vegetació existent a la plaça, es procedirà a replantar el mateix nombre d'arbres afectats i també es realitzarà la protecció d'aquells arbres, que directament no estiguin afectats per les obres, però si estiguin dins de la zona de influència i que poden patir cops degut a la maquinària d'obra utilitzada o per la circulació dels vehicles de càrrega i des càrrega

Tot aquest aspectes es recolliran dins del Projecte Constructiu que s'ha de redactar.

## **E. JUSTIFICACIÓ DE LA SOLUCIÓ ESCOLLIDA**

Durant la realització de l'aparcament soterrani i re urbanització de la Plaça dels Països Catalans, aquesta construcció implica, com es lògic, l'afectació de la mateixa plaça i dels vials del voltant, encara que en diferents fases de l'obra.

### **E.1 AFECTACIONS DURANT LES OBRES**

Com és del tot evident la principal afectació la patiran tots aquells ciutadans, veïns, comerciants que viuen, treballen o simplement passegen pel sector i també al trànsit rodat que circula per la zona, ja que les obres sempre neguitegen pel soroll, la pols i les molèsties, que en general, s'han deriven. Lamentablement aquestes no en seran una excepció però les molèsties seran mínimes i molt concentrades a la zona més propera de als treballs.

Aquesta plaça no es podrà utilitzar en benefici del poble fins aproximadament uns 10 mesos, durant aquest temps la zona romandrà tancada amb una tanca perimetral metàl·lica i opaca de seguretat per evitar l'accés al seu interior.

Les obres les podem separar en dues fases i cada una d'aquestes fases tindrà una afectació diferent, una primera fase on pràcticament s'actuarà en la zona interior del recinte de la Plaça i una segona fase on s'actuarà en la urbanització de la plaça i dels carrers que l'envolten i que més directament estarà lligada al trànsit rodat.

No es preveu que durant la primera fase, que és durant les obres de construcció de l'aparcament, s'afecti al trànsit rodat dels carrers dels voltants de la plaça, i es poden produir afectacions puntuals per desviaments de les instal·lacions existents. En canvi en la segona fase on s'actuarà directament a la urbanització dels carrers, aquest quedaran tallats al trànsit.

Per esmorteir tots aquest afectes es dissenyarà un Pla de Circulació específic entre l'Ajuntament, la Policia Local i el Concessionari.

### **E.2 PROPOSTA DE MILLORA DE L'ENTORN**

Dins de l'estudi general i aprofitant l'afectació de les obres per la construcció de l'aparcament volem indicar quines són les nostres propostes per millora l'entorn. Aquestes propostes són les següents:

Es procedirà a una nova urbanització de la Plaça, modernitzant les instal·lacions, la creació d'un espai d'esbarjo infantil i zona per espectacles, també es donarà més prioritat al vianant en tots els carrers del voltant. En aquest Estudi de Viabilitat no entrarem com serà la projecció d'aquesta nova plaça i ho deixem palès en el caràcter de PROVISIONALITAT de la proposta de la re urbanització, a l'espera de la redacció del Projecte Constructiu on s'especificarà més detalladament el seu disseny.

### **E.3 TERMINI D'EXECUCIÓ DE LES OBRES**

El temps d'execució per a fer l'obra és un punt important a l'hora d'escollir la solució constructiva més adient. Estipulades les obres en 11 mesos per fer l'aparcament soterrani i la re urbanització de la plaça, s'ha optat per buscar les tipologies constructives més industrialitzades possibles on busquem la màxima optimització dels temps, una bona qualitat i tot això amb el mínim de riscos possibles.

### **E.4 SOLUCIÓ ESCOLLIDA PER A REALITZAR LES OBRES**

L'aparcament projectat no ocupa tota la superfície de la plaça. Les seva geometria de secció pràcticament quadrada s'ajusta molt a les dimensions de la plaça.



Per a realitzar el plantejament de les obres s'ha tingut en compte alguns paràmetres que hem de mantenir a l'hora de realitzar la construcció de l'aparcament i la reconstrucció de la plaça:

1. Mantenir les cotes dels vials existents. Les cotes de la plaça poden variar depenent del nou disseny proposat encara que es respectarà la relació actual amb els vials.
2. Complir amb el conveni existent per donar servei des de l'aparcament de la plaça al soterrani resultant del desenvolupament del Polígon d'Actuació 4 (PA4), amb la previsió de connexió entre les últimes plantes soterranis.

Tenint en compte aquestes dues dades, a continuació presentem les solucions constructives escollides per a realitzar l'obra.

#### Desmuntatges i enderrocs.

Abans de iniciar les obres de construcció de l'aparcament hi ha els treballs previs on tenim uns treballs de desmuntatge i enderrocs.

- *Desmuntatges*

En primer lloc, es procedirà al desmuntatge del mobiliari urbà per la seva posterior reutilització.

En segon lloc, es realitzarà el desviament dels serveis existents, com són enllumenat, xarxa clavegueram, etc, que estan ubicat a la plaça i d'aquells serveis que quedin dins del perímetre d'actuació.

- *Enderrocs*

Una vegada realitzada la tasca de desmuntatges i desviaments s'ha de procedir a l'enderroc d'aquells elements impossible de desmuntar, els elements a enderrocar es poden agrupar en:

- Enderrocs petris de formigó, provinents de l'enderroc de murs de formigó, voreres, pèrgoles i possiblement de les graderies existents.

- Enderrocs petris de material ceràmic, provinents de les tanques exterior, de les grades de la plaça i edificacions existents.
- Enderrocs de capes d'aglomerat asfàltic, provinents dels vials afectats per les obres de urbanització.

Una vegada analitzats els materials provinents de l'enderroc s'intentarà la seva reutilització com a material reciclat en base de paviments o similar.

#### Moviment de terres.

L'excavació tindrà una fondària promig aproximada 14,00 m, aquesta fondària variarà depenent de la zona d'actuació degut als diferents pendents de la plaça.

#### Fonaments i estructura.

Els fonaments projectats seran superficials i seran a base de sabates aïllades de formigó armat preparades amb calzes per a rebre els pilars prefabricats.

El perímetre de l'estructura serà a base de murs pantalla que s'hauran de fondària variable segons la seva situació. Els forjats s'uniran a l'estructura dels murs pantalla mitjançant la realització de connectors, tot això s'especificarà en el Projecte Constructiu.

L'estructura prevista és de pilars i jàsseres prefabricades de formigó que suporta un forjat unidireccional a base de plaques alveolars, el gruix de les plaques dependrà de la seva situació. Amb aquest sistema constructiu aconseguim llums amples entre pilar que optimitzem la col·locació de pilars i la realització de fonaments aïllats.

L'objectiu final és que es crea un interior d'aparcament amb un espai molt diàfan, en pocs pilars i col·locats de manera que facilitem l'accés lliure a les places d'aparcament i evitem les típiques rascades dels cotxes. Un altre objectiu que es pretén es buscar un sistema constructiu més àgil i ràpid, amb el que estalviem molt de temps d'execució.

### Tancaments i revestiments.

Aprofitant l'execució dels murs pantalles com a tancament de l'aparcament soterrani, en aquests si faran un tractament de fresat per donar-hi un acabat més adient. Per evitar la filtració d'aigua per les juntes, aquestes es tractaran i no es realitzarà cap envà interior en no creure's necessari, tal i com s'explica en l'apartat de impermeabilitzacions.

El sostre no es realitzarà cap tipus de tractament ja que en utilitzar les plaques alveolars aquetes ja tenen un acabat vist per la part inferior.

Les divisions de la zona de la caseta de control, serveis i magatzem es farà amb paret de bloc de formigó de 40x20x20 cm de color gris acabat vist. Aquestes parets depenen de la zona tindran un tipus de tractament diferent, així les parets de la sala de control s'arrebossaran i pintaran i les dels banys s'arrebossaran i enrajolaran. En cap cas s'utilitzarà l'enguixat en les parets ja que en ser un soterrani tindrà un nivell d'humitat elevat.

### Paviments.

En el paviment de la última planta es realitzarà una capa de graves de 20 cm de gruix, sobre aquesta capa es posarà una capa de paviment de formigó de 20 cm de gruix, amb un acabat lliscat. Per evitar fissures de retracció en el paviment de li posaran fibres enlloc d'una malla electrosoldada per facilitar la seva execució.

La resta de plantes es realitzarà un acabat lliscat a la capa de compressió i posteriorment donarem un acabat amb pintura epoxi on si marcaran els vials, les places d'aparcament i les línies de vianants.

En la zona de la sala de control, del magatzem i serveis es col·locarà un paviment antilliscant, a l'igual que els graons de les sortides de vianants on tindrà un acabat igualment antilliscant.

La zona habilitada com a sortida per a persones de mobilitat reduïda es col·locaran peces de panot especial de tancs o similar.

### Impermeabilitzacions

Per evitar l'entrada d'aigües pluvials o de reg, s'impermeabilitzarà tota la superfície del sostre de l'aparcament, aquesta impermeabilització es realitzarà amb làmines cautxú sintètic EPDM o similar, sempre buscant aquell material que millor s'adapti a una superfície tant gran. Prèviament a aquesta impermeabilització es donarà una capa d'imprimació i geotèxtil sempre que sigui necessari.

Els murs pantalla s'impermeabilitzaran amb sistema PERMASTOP o similar, amb un tractament sobre la superfície del mur pantalla una vegada fresat amb l'aplicació d'aigua d'alta pressió per netejar la superfície i obrir els porus, aplicació de dos capes de morter especial.

Les juntes dels mur pantalla també es tractaran amb la neteja amb pressió d'aigua de la junta, aplicació d'una emulsió aquosa de 15 cm a cada costat de la junta, aplicació de morter de reparació i dos mans de morter elàstic aplicat de 2 mm de gruix.

### Drenatge.

Per l'evacuació de les aigües de pluja o de reg, es col·locarà sobre la llosa, i independentment de la impermeabilització, una làmina nodular impermeabilitzant com a drenatge. D'aquesta forma aconseguirem al màxim d'aigües possible a la xarxa perimetral de recollida i portar-les a la xarxa de desguàs adient.

### Xarxa de sanejament de residuals i pluvials.

En aquest apartat podem diferència entre les aigües residuals i les aigües pluvials.

- *Xarxa d'aigües residuals.*

L'aparcament estarà dotat de serveis que estaran ubicats a la primera planta. Per la orografia de la plaça, es preveu que els serveis desguassin directament per gravetat al carrer de l'Unió, sense que calgui sistema de bombament.

Tota la xarxa de desguàs es realitzarà amb tub de polietilè de doble capa i seguint la normativa de l'ajuntament.



- *Xarxa d'aigües pluvials*

En referència a la xarxa d'aigües pluvials es realitzarà una xarxa de recollida superficial per aconduir-la a la xarxa general del poble.

#### Instal·lacions

Les instal·lacions que s'ha previst a l'hora de projectar aquest aparcaments són:

1. Xarxa elèctrica.
2. Xarxa d'enllumenat.
3. Sistema de ventilació.
4. Sistema de detecció i extinció d'incendis.
5. Xarxa d'aigua potable.

Tenint en compte que el dimensionat correspon a la fase de Projecte Constructiu només farem uns comentaris breus sobre els criteris que s'hauran de tenir en compte a l'hora de fer els càlculs de les diferents xarxes.

1. Xarxa elèctrica

Per a dimensionar la xarxa elèctrica de l'aparcament i vestidors, s'ha seguirà el Reglament de Baixa

Tensió vigent (R.B.T.) i el Codi Tècnic de l'Edificació (C.T.E.). El dimensionat de la xarxa correspon a l'aparcament i els nous vestidors.

Es realitzarà el càlcul de demanda de potencia tenint en compte els diferents equips necessari pel funcionament de l'aparcament, dels seus serveis i de l'enllumenat interior. La potència necessària sortirà dels càlculs efectuats al Projecte Elèctric corresponent.

La resta de serveis de la plaça sortiran de la xarxa actual modificada i actualitzada a la nova normativa.

2. Xarxa enllumenat

La xarxa d'enllumenat de l'aparcament es realitzarà a base de llum tipus fluorescent de baix consum, aquest sistema s'aplicarà en els diferents departaments. Es plantejarà una línia de llums d'emergència amb equips autònoms que indiqui les sortides d'emergència i els recorreguts. Per ajudar a l'estalvi energètic els llums dels magatzems i serveis aniran activats per detectors de presència.

L'enllumenat de la plaça es plantejarà de forma que es pugui reutilitzar els bàculs actuals on s'adequarà la seva lluminària sempre que fos necessari per no complir la normativa vigent referent a l'estalvi energètic i contaminació lumínica.

3. Sistemes de ventilació

La ventilació de l'aparcament es farà mitjançant un sistema de extracció de l'aire interior i renovació amb l'aportació d'aire. Seguint el CTE i la renovació d'aire que s'ha de realitzar cada hora, es faran aquelles línies necessàries amb circuits independents d'extracció i aportació d'aire, aquest tractament és realitzarà independentment per cada planta.

L'aire s'extraurà mitjançant xemeneies verticals cap a la plaça i el càlcul de línies i secció dels conductes estarà indicat en el Projecte Constructiu.

4. Sistemes de detecció i extinció d'incendis

L'aparcament disposarà de sistema de detecció de monòxid de carbó, ruixadors tipus sprinklers, manegues contra incendis i extintors, seguint el CTE i la ordenança de locals destinats a Garatges i Aparcaments del Text Refós de l'ajuntament de Premià de Mar. El càlcul de seccions, número de detectors, de mànegues i extintors es marcaran en el projecte constructiu.

5. Xarxa d'aigua potable

Per la realització de l'aparcament s'ha previst la ubicació de serveis pel usuaris de l'aparcament que s'haurà de dotar del subministrament d'una petita xarxa d'aigua potable.

Aquesta xarxa es realitza amb tub de coure vist, no es preveu la instal·lació d'aigua calenta i les aixetes disposaran de dispositiu d'estalvi i seran mitjançant polsador, els inodors i urinaris tindran un sistema de fluxors.

S'ha optat per a realitzar la instal·lació vista per motius de facilitat de manteniment i reparació i per evitar la realització de les regates a l'obra que sempre resulten problemàtiques en la seva execució.

#### Re urbanització de la plaça i vials.

Aprofitant que queda afectada la totalitat de la Plaça i dels vials es proposa la re urbanització de tot el sector per millorar els seus accessos a persones de mobilitat reduïda i per la resta de vianants.

Amb la nova re urbanització es vol donar preferència al vianant, en el Projecte Constructiu es desenvoluparà el nou disseny de la Plaça.

## F. RISCOS OPERATIUS I TECNOLÒGICS EN LA CONSTRUCCIÓ I EXPLOTACIÓ DE L'OBRA.

### F.1 RISCOS OPERATIUS I TECNOLÒGICS DURANT L'EXECUCIÓ

Per a realitzar les obres de l'aparcament i re urbanització de la Plaça i els vials no hi haurà riscos operatius i tecnològics tret dels riscos que es poden produir una obra convencional.

Degut a la tipologia d'obra, la maquinaria i sistema constructiu utilitzat no es detectat cap dels riscos anteriorment indicats. Per a realitzar els enderrocs s'utilitzarà maquinaria amb martell trencador i camions, per a realitzar els murs pantalla s'utilitzarà maquinaria específica i habitual per aquestes obres i la resta d'activitats també s'utilitzarà maquinaria convencional.

Sobre la possible afectació a edificacions existents, la zona d'actuació és aïllada i no es treballa prop de cap edificació que podem afectar, per tant l'estabilització de les mateixes està assegurada i el perímetre de seguretat és ampli.

Continuant amb el comentari anterior, la solució de realitzar l'aparcament en el centre de la plaça i enretirat de les edificacions és un dels motius que pretén evitar qualsevol risc que pugui comprometre l'estabilitat de les mateixes.

Tots els riscos que poden aparèixer durant les obres estan descrits en l'Estudi de Seguretat i Salut que acompanya aquest Estudi de Viabilitat, en ells s'analitzen i es prenen les mesures adients per eliminar-los o minimitzar-los. Tant els riscos propis com els riscos derivats a terceres persones estan analitzats i amb les mesures de seguretat preses. El constructor redactarà el Pla de Seguretat que serà revisat pel Coordinador de Seguretat designat a l'obra i que contempla tots els mecanismes de seguretat que s'aplicaran a l'obra.

### F.2 RISCOS OPERATIUS I TECNOLÒGICS DURANT L'EXPLOTACIÓ

Els riscos operatius i tecnològics durant l'explotació poden ser des de incendis dels vehicles aparcats, l'emissió de monòxid de carboni amb la conseqüent contaminació de l'aire interior, l'evacuació del soterrani en cas d'algun perill imminent, el robatori interior o inclús els accidents interior entre vehicles i atropellaments.

Tots aquets perills estaran recollits en el projecte constructiu on hi ha dissenyats els sistemes de protecció per evitar cada un d'aquest riscos durant el temps de l'explotació, a continuació fem una breu descripció de les mesures per evitar-los.

- Incendis interiors: S'ha dissenyat un sistema de contra incendis a base de xarxa de sprinklers i manegues tal i com indica la normativa. Amb els sistema de detecció automàtic, davant de qualsevol incidència, aquest posarà en funcionament els sistemes de ruixadors.
- Emissions de monòxids i fums: S'ha dissenyat un sistema de ventilació de circuits independents degut al número de places de l'aparcament tal i com indica el CTE, aquest circuits disposaran del seu ventilador independent amb les renovacions d'aire indicades, per l'extracció del mateix cap a l'exterior. L'aparcament disposarà de detectors volumètrics de monòxid de carboni i detectors de fum connectats a la xarxa de ventilació.
- Evacuació de les instal·lacions: També s'ha previst la realització de sortides d'emergència sectoritzades per l'evacuació ràpida del personal i usuaris de l'aparcament.
- Robatoris a l'interior: Es dissenya una xarxa de càmeres de vigilància a l'interior de l'aparcament pel control de possibles furts i robatoris a l'interior dels vehicles o fins i tot dels propis vehicles. connectat a la cabina de control.
- Accidents interiors: L'aparcament s'ha dissenyat de forma que només tenim un sentit de circulació per evitar encreuaments entre vehicles. La disposició del sentit de

circulació evita qualsevol possibilitat que un vehicle no respecti la direcció marcada i pugui entrar al carril que no li pertoca.

Per facilitar l'entrada i sortida de vehicles a l'aparcament, l'encreuament amb els vehicles de subministrament que en un futur accediran al soterrani del Poligon d'actuació 4 a través de la nostra última planta d'aparcament, es preveu dissenyar un semaforització interior de prioritats d'entrada i sortida. Aquest sistema es desenvoluparà en el Projecte Constructiu.

Amb l'estructura dissenyada on optimitzem el numero de pilars juntament amb la seva col·locació estratègica fa que sigui poc probable qualsevol col·lisió o rascada amb ells.

També s'ha dissenyat circuits dels usuaris, marcats amb ratlles al paviment, per que aquest siguin perfectament visibles pels vehicles en circulació, d'aquesta manera, juntament amb la col·locació de ròtols indicatius, minitzarem els conflictes entre els vianants i els usuaris

## **G. COST DE L'INVERSIÓ I SISTEMA DE FINANÇAMENT PROPOSAT**

### **G.1 COST DE LA INVERSIÓ**

A continuació presentem la valoració econòmica per la realització de l'aparcament soterrat més les despeses corresponents al Projecte de Instal·lacions, Projecte Activitats, Projecte Legalització BT, Projecte Constructiu i Direcció d'Obres.

**PRESSUPOST**

Pàg.: 1

Obra	01	Pressupost PLAÇA
Capítol	02	DESMUNTATGE I ENDERROC D'ELEMENTS SUPERFICIALS
Títol 3	01	MOBILIARI URBA I D'ALTRES ELEMENTS URBANS

NUM. CODI	UA	DESCRIPCIÓ	PREU	AMIDAMENT	IMPORT	
1	E2PA10	U	Desmuntatge de superfície per a jocs infantils i estàtues, inclòs trasllat al magatzem o al lloc indicat per la Direcció Facultativa. (P - 5)	232,20	5,000	1.161,00
2	E2PA20	U	Desmuntatge de papereres de qualsevol tipus i càrrega sobre camió. (P - 6)	1,43	10,000	14,30
3	E2PA30	U	Desmuntatge de bancs de qualsevol tipus, inclòs desancoratge i trasllat al magatzem o al lloc indicat per la Direcció Facultativa. (P - 7)	25,38	10,000	253,80
4	E21R1010	u	Arrencada d'arbre incloses les arrels i càrrega dels materials sobre camió o contenidor (P - 11)	112,22	25,000	2.805,50
<b>TOTAL</b>	<b>Títol 3</b>		<b>01.02.01</b>		<b>4.234,60</b>	

Obra	01	Pressupost PLAÇA
Capítol	02	DESMUNTATGE I ENDERROC D'ELEMENTS SUPERFICIALS
Títol 3	02	ENDERROCS

NUM. CODI	UA	DESCRIPCIÓ	PREU	AMIDAMENT	IMPORT	
1	F2194JG5	m2	Demolició de paviment de panots col.locats sobre formigó, de fins a 15 cm de gruix i més de 2 m d'amplària amb retroexcavadora amb martell trencador i càrrega sobre camió (P - 62)	4,64	3.999,100	18.555,82
2	E211U010	m3	Enderroc complet de volum aparent d'edificació fins a cota de fonamentació o soleres, amb estructura d'obra de fàbrica, inclòs instal.lacions i canalitzacions existents, amb mitjans manual i mecanic, sense classificació del residu, carrega sobre camió o contenidor, transport i descarrega a l'abocador controlat (P - 8)	12,66	166,300	2.105,36
3	G219Q105	m	Tall amb serra de disc de paviment de mesclures bituminoses o formigó, fins a una fondària de 20 cm (P - 71)	3,52	300,000	1.056,00
4	E2135353	m3	Enderroc de mur de contenció de formigó armat, a mà i amb martell trencador sobre retroexcavadora i càrrega manual i mecànica de runa sobre camió (P - 10)	93,49	115,080	10.758,83
5	E2R45065	m3	Càrrega amb mitjans mecànics i transport de terres a monodipòsit o centre de reciclatge, amb camió de 12 t, amb un recorregut de més de 2 i fins a 5 km (P - 13)	2,73	1.851,388	5.054,29
<b>TOTAL</b>	<b>Títol 3</b>		<b>01.02.02</b>		<b>37.530,30</b>	

Obra	01	Pressupost PLAÇA
Capítol	03	MOVIMENT DE TERRES
Títol 3	01	EXCAVACIO

NUM. CODI	UA	DESCRIPCIÓ	PREU	AMIDAMENT	IMPORT	
1	E221F222	m3	Excavació de terres per a buidada de soterrani, de fins a 3 m de fondària, en terreny fluix, amb mitjans mecànics i càrrega mecànica sobre camió (P - 12)	3,46	43.736,616	151.328,69
<b>TOTAL</b>	<b>Títol 3</b>		<b>01.03.01</b>		<b>151.328,69</b>	

Obra	01	Pressupost PLAÇA
Capítol	04	ESTRUCTURA
Títol 3	01	PANTALLES

euros

**PRESSUPOST**

Pàg.: 2

NUM. CODI	UA	DESCRIPCIÓ	PREU	AMIDAMENT	IMPORT
-----------	----	------------	------	-----------	--------

1	E3GB3000	kg	Acer en barres corrugades B 500 S de límit elàstic >= 500 N/mm2, per a l'armadura de pantalles (P - 22)	1,22	58.276,745	71.097,63
2	E3G5661J	m2	Perforació de pantalla en terreny compacte, de 60 cm de gruix i formigonament amb formigó HA-25/F/20/IIa, de consistència fluida i grandària màxima del granulat 20 mm, amb >= 350 kg/m3 de ciment (P - 21)	100,05	4.044,300	404.632,22
3	E3GZ1000	u	Desplaçament, muntatge i desmuntatge a obra de l'equip de perforació (P - 23)	4.660,00	1,000	4.660,00
4	E3GZKGB	m	Doble muret guia de 25 cm de gruix i 70 cm d'alçària, amb formigó HA-25/P/20/I, de consistència plàstica i grandària màxima del granulat 20 mm, encofrat amb tauler de fusta de pi i armat amb acer B 400 S (P - 25)	148,11	241,400	35.753,75
5	E2135352	m3	Enderroc de mur de contenció de formigó armat, a mà i amb martell trencador sobre retroexcavadora i càrrega mecànica de runa sobre camió (P - 9)	76,47	48,280	3.691,97
6	14531A6G	m3	Biga de formigó armat de cantell, amb encofrat per a revestir, amb una quantia de 5 m2/m3, formigó HA-25/B/10/I, abocat amb bomba i acer en barres corrugades B 500 S amb una quantia de 150 kg/m3 (P - 1)	435,37	144,840	63.058,99
7	E2R54269	m3	Transport de residus a centre de reciclatge, a monodipòsit, a abocador específic o a centre de recollida i transferència, amb camió de 12 t i temps d'espera per a la càrrega a màquina, amb un recorregut de fins a 15 km (P - 14)	5,09	106,216	540,64
8	E2RA6110	m3	Disposició controlada a centre de reciclatge de residus de formigó o aglomerat (residus inerts) (P - 15)	4,37	106,216	464,16
9	E3GZUS01	m2	Sanejament de la superfície interior de les pantalles de contenció amb màquina fresadora i carrega de runa sobre camió o contenidor (P - 27)	3,99	2.168,630	8.652,83
10	E3GZU500	u	Ancoratge i tesat d'ancoratge de mur pantalla (P - 26)	101,89	150,000	15.283,50
11	E3GZA800	m	Enderroc de coronament de pantalla, de 80 cm d'amplària (P - 24)	62,54	236,600	14.796,96
<b>TOTAL</b>	<b>Títol 3</b>		<b>01.04.01</b>		<b>622.632,65</b>	

Obra	01	Pressupost PLAÇA
Capítol	04	ESTRUCTURA
Títol 3	02	FONAMENTACIO

NUM. CODI	UA	DESCRIPCIÓ	PREU	AMIDAMENT	IMPORT	
1	E3Z112Q1	m2	Capa de neteja i anivellament de 10 cm de gruix de formigó HM-20/P/40/I, de consistència plàstica i grandària màxima del granulat 40 mm, abocat des de camió (P - 28)	10,61	3.471,160	36.829,01
2	E3C515H4	m3	Formigó per a lloses de fonaments, HA-25/B/20/IIa, de consistència tova i grandària màxima del granulat 20 mm, abocat amb bomba (P - 19)	88,19	2.603,370	229.591,20
3	E3CBMAJJ	m2	Malla electrosoldada de barres corrugades d'acer, elaborada a l'obra i manipulada a taller ME 15 x 15 D: 12 - 12 B 500 SD 6 x 2,2 UNE 36092, per a l'armadura de lloses (P - 20)	12,27	3.471,160	42.591,13
4	E32515H4	m3	Formigó per a murs de contenció de 3 m d'alçària com a màxim, HA-25/B/20/IIa de consistència tova i grandària màxima del granulat 20 mm i abocat amb bomba (P - 16)	92,21	80,052	7.381,59
5	E32B400PBQW	kg	Acer en barres corrugades B 500 SD de límit elàstic >= 500 N/mm2, per a l'armadura de murs de contenció, d'una alçària màxima de 3 m. Article: ref. C5SD/12 de la sèrie CELSAFER de CELSA (P - 17)	1,19	3.220,900	3.832,87
6	E32D1A23	m2	Muntatge i desmuntatge d'una cara d'encofrat amb plafó metàl.lic de 250x50 cm, per a murs de contenció de base rectilínia encofrats a dues cares, d'una alçària <=3 m, per a deixar el formigó vist (P - 18)	21,89	293,340	6.421,21

euros

**PRESSUPOST**

<b>TOTAL</b>	<b>Títol 3</b>	<b>01.04.02</b>	<b>326.647,01</b>
--------------	----------------	-----------------	-------------------

Obra	01	Pressupost PLAÇA
Capítol	04	ESTRUCTURA
Títol 3	03	PILARS I SOSTRES

NUM. CODI	UA	DESCRIPCIÓ	PREU	AMIDAMENT	IMPORT	
1	14LVF5JM	m2	Formació de sostre 45+5 cm amb lloses alveolars de formigó pretesat de 44 a 45 cm d'alçària i 100 cm d'amplària, amb junt obert superiorment, de 385,36 a 462,2 kNm de moment flector últim, per a una sobrecàrrega (ús+permanents) 400 a 600 kg/m2 per a una llum màxima de 12 m, acer B 500 T en malles electrosoldades de 15x30, 6 i 6 mm de diàmetre, i una quantia de 0,092 m3/m2 de formigó HA-25/P/10/I, abocat amb cubilot (P - 4)	85,36	8.924,530	761.797,88
2	145BU030	m2	Sostre nerrat reticular de 30+5 cm, amb una quantia de 0,61 m2 de cassetons de morter de ciment/m2 de sostre, intereixos 0,8 m, amb una quantia de 12 kg/m2 d'acer B 500 S en barres corrugades per a armadures, acer B 500 T en malles electrosoldades de 15x15 cm, 5 i 5 mm de D i 0,167 m3/m2 de formigó HA-25/B/20/I abocat amb cubilot (P - 2)	62,00	607,030	37.635,86
3	E4P21459	m	Jàssera prefabricada de formigó armat del tipus T invertida, de 40 cm d'amplària del nervi, 50 cm d'alçària del taló i 70 cm d'alçària total, amb un moment flector màxim entre 800 i 910 kNm, col.locada (P - 30)	144,26	916,300	132.185,44
4	E4P11643	u	Pilar prefabricat de formigó armat de secció rectangular massissa de 40x40 cm, de 4 m d'alçària lliure màxima, per anar vist, amb dues mènsules a dues cares i a nivell, col.locat amb grua (P - 29)	314,72	60,000	18.883,20
5	145CAA62	m2	Llosa de formigó armat inclinada de 15 cm de gruix, amb encofrat per a revestir, amb una quantia de 1,4 m2/m2, formigó HA-25/B/10/I, abocat amb bomba i acer en barres corrugades B 500 S amb una quantia de 15 kg/m2 (P - 3)	92,49	46,800	4.328,53

<b>TOTAL</b>	<b>Títol 3</b>	<b>01.04.03</b>	<b>954.830,91</b>
--------------	----------------	-----------------	-------------------

Obra	01	Pressupost PLAÇA
Capítol	05	TANCAMENTS, REVESTIMENTS I PAVIMENTS
Títol 3	01	TANCAMENTS

NUM. CODI	UA	DESCRIPCIÓ	PREU	AMIDAMENT	IMPORT	
1	E612B51K	m2	Paret de tancament recolzada de gruix 14 cm, de maó calat, HD, categoria I, segons la norma UNE-EN 771-1, de 290x140x100 mm, per a revestir, col.locat amb morter mixt 1:2:10 amb ciment CEM II (P - 35)	32,95	835,915	27.543,40
2	E614MP1E	m2	Envà recolzat de tancament de 7 cm de gruix, de supermaó de 600x250x70 mm, LD, categoria I, segons la norma UNE-EN 771-1, per a revestir, col.locat amb morter ciment 1:4 (P - 36)	13,89	16,385	227,59

<b>TOTAL</b>	<b>Títol 3</b>	<b>01.05.01</b>	<b>27.770,99</b>
--------------	----------------	-----------------	------------------

Obra	01	Pressupost PLAÇA
Capítol	05	TANCAMENTS, REVESTIMENTS I PAVIMENTS
Títol 3	02	REVESTIMENTS

NUM. CODI	UA	DESCRIPCIÓ	PREU	AMIDAMENT	IMPORT	
1	E81131D1	m2	Arrebossat reglejat sobre parament vertical interior, a 3,00 m d'alçària, com a màxim, amb morter de ciment 1:6, elaborat a l'obra amb formigonera de 165 l, deixat de regle (P - 38)	16,11	42,720	688,22

**PRESSUPOST**

2	E82112JP	m2	Enrajolat de parament vertical interior a una alçària <=3 m, amb rajola ceràmica comuna d'elaboració mecànica de 28x14 cm, col.locada amb morter de ciment 1:4, elaborat a l'obra amb formigonera de 165 l i rejuntat amb beurada CG1 (UNE-EN 13888) (P - 39)	19,30	42,720	824,50
3	E84133AA	m2	Cel ras de plaques d'escaiola de cara vista, preu alt, de 60x60 cm sistema desmuntable amb entramat vist i suspensió autoanivelladora de barra roscada (P - 40)	17,63	64,500	1.137,14
4	E8989240	m2	Pintat de parament vertical interior de ciment, amb pintura plàstica amb acabat llis, amb una capa de fons diluïda, i dues d'acabat (P - 41)	4,09	3.324,185	13.595,92
5	E81121K2	m2	Arrebossat a bona vista sobre parament vertical interior, a 3,00 m d'alçària, com a màxim, amb morter mixt 1:2:10, elaborat a l'obra amb formigonera de 165 l, remolinat (P - 37)	16,55	1.022,925	16.929,41

<b>TOTAL</b>	<b>Títol 3</b>	<b>01.05.02</b>	<b>33.175,19</b>
--------------	----------------	-----------------	------------------

Obra	01	Pressupost PLAÇA
Capítol	05	TANCAMENTS, REVESTIMENTS I PAVIMENTS
Títol 3	03	PAVIMENTS

NUM. CODI	UA	DESCRIPCIÓ	PREU	AMIDAMENT	IMPORT	
1	F9K1VC00	m2	Tractament superficial amb pintura bicomponent de resines epoxi via aigua, de color a escollir, aplicat a dues capes, la 1a. capa de segellat i la 2a. capa d'acabat, aplicat amb pistola a pressió, amb una dotació de 0,60 kg/m2 i escampat de carborundum, neteja del ferm inclosa (P - 66)	10,86	9.114,490	98.983,36
2	E9V22AQK	m	Esglaó de terratzo amb relleu de gra petit, de dues peces frontal i estesa, col.locat a truc de maceta amb morter mixt 1:2:10, elaborat a l'obra amb formigonera de 165 l (P - 44)	55,48	60,000	3.328,80
3	E9U21AAD	m	Sòcol de terratzo llis de gra petit, preu alt, de 10 cm d'alçària, col.locat a truc de maceta amb morter de ciment 1:6, elaborat a l'obra amb formigonera de 165 l (P - 43)	7,90	79,200	625,68
4	E9C11321	m2	Paviment de terratzo llis de gra petit, de 30x30 cm, preu alt, col.locat a truc de maceta amb morter de ciment 1:6, elaborat a l'obra amb formigonera de 165 l, sobre capa de sorra de 2 cm de gruix, per a ús interior normal (P - 42)	24,43	75,427	1.842,68

<b>TOTAL</b>	<b>Títol 3</b>	<b>01.05.03</b>	<b>104.780,52</b>
--------------	----------------	-----------------	-------------------

Obra	01	Pressupost PLAÇA
Capítol	05	TANCAMENTS, REVESTIMENTS I PAVIMENTS
Títol 3	04	COBERTES

NUM. CODI	UA	DESCRIPCIÓ	PREU	AMIDAMENT	IMPORT	
1	E511PJFB	m2	Acabat de terrat amb paviment format per dues capes de rajola ceràmica, una de ceràmica comuna i una de mecànica amb acabat fi, de color vermell i de 28x14 cm, col.locades la 1a amb morter asfàltic i la 2a amb morter mixt 1:2:10, elaborat a l'obra amb formigonera de 165 l (P - 31)	31,40	39,000	1.224,60
2	E5Z15S20	m2	Formació de pendents amb morter de perlita i ciment de densitat 350 kg/m3, de 10 cm de gruix mitjà (P - 32)	15,26	39,000	595,14
3	E5Z2DH0K	m	Minvell contra parament, de rajola de ceràmica amb trencaigües, col.locada amb morter mixt 1:2:10, elaborat a l'obra amb formigonera de 165 l (P - 34)	11,90	27,100	322,49

<b>TOTAL</b>	<b>Títol 3</b>	<b>01.05.04</b>	<b>2.142,23</b>
--------------	----------------	-----------------	-----------------

Obra	01	Pressupost PLAÇA
Capítol	06	IMPERMEABILITZACIO I DRENATGE



**PRESSUPOST**

Pàg.: 5

NUM. CODI	UA	DESCRIPCIÓ	PREU	AMIDAMENT	IMPORT	
1	G7821110	m2	Pintat sobre formigó en parament horitzontal amb 1 kg/m2 d'emulsió bituminosa catiònica tipus ECR-1 i 6 kg/m2 de betum asfàltic B-60/70 (P - 72)	10,53	3.399,910	35.801,05
2	E5Z26D30	m2	Capa de protecció de morter de ciment 1:6, elaborat a l'obra amb formigonera de 165 l, de 3 cm de gruix (P - 33)	9,19	3.399,910	31.245,17
<b>TOTAL</b>	<b>Titul 3</b>		<b>01.06.01</b>		<b>67.046,22</b>	

Obra	01	Pressupost PLAÇA
Capítol	07	SANEJAMENT I DRENATGE INTERIOR

NUM. CODI	UA	DESCRIPCIÓ	PREU	AMIDAMENT	IMPORT	
1	ENN2U010	u	Estació de bombeig de tipus estacionària composta per 2 bombes submergibles (servei i reserva) amb un diàmetre de pas de l'impulsor de 55 mm, motor de 1,2 Es per a un cabal de 2 l/s a una altura d'elevació de 6 m, proveïdes amb 10 m de cable elèctric especial submergible cadascuna, sòcols de descàrrega i acoblament de les bombes, trapa de doble d'accés i jocs de tubs-guia, instal.lada (P - 61)	2.646,25	1,000	2.646,25
2	EZ0171	U	Partida alçada d'abonament íntegre per al subministrament i instal.lació de la valvuleria i sondes de nivell de l'estació de bombeig. S'inclou el conjunt de 3 reguladors de nivell, 2 vàlvules de retenció a bola i 2 vàlvules de comporta, cargoleria, brides, juntes i petit material, totalment connectat i provat. (P - 0)	1.194,55	1,000	1.194,55
3	EZ0172	U	Construcció de pou de connexió a clavaguera, amb paret de maó arrebossat i lliscat interiorment, solera de 20 cms de gruix de formigó HM-20, tapa de fosa dúctil tipus D-400, graons de baixada de polipropilè, inclòs excavació en terres de qualsevol tipus, càrrega sobre camió, apuntament i estrebats necessaris, transport a l'abocador, tub de PEAD DN400 fins enllaçar amb la clavaguera general, connexió a clavaguera, reblliment de sauló i connexió dels tubs d'impulsió, totalment acabat. (P - 0)	1.696,36	1,000	1.696,36
4	EZ0170	U	Construcció de pou per a la recollida d'aigües pluvials, inclòs excavació, encofrats, armat, formigó, pericó d'entrada, pericó de claus de pas, tapes, arrebossat impermeabilitzant, passamurs, connexions. Tot acabat. (P - 0)	6.201,19	1,000	6.201,19
5	EZ0173	U	Partida alçada d'abonament íntegre per a la realització de la xarxa de sanejament interior formada per: clavegueres de PVC, pericons de connexió, buneres, reixes de drenatge, baixants de PVC protegits, totalment acabada segons especificacions dels plànols i de la D.O. (P - 0)	16.815,66	1,000	16.815,66
<b>TOTAL</b>	<b>Capítol</b>		<b>01.07</b>		<b>28.554,01</b>	

Obra	01	Pressupost PLAÇA
Capítol	08	SENYALITZACIO I PINTURES

NUM. CODI	UA	DESCRIPCIÓ	PREU	AMIDAMENT	IMPORT	
1	EBA1G130	m	Pintat sobre paviment d'una faixa contínua de 10 cm, amb pintura no reflectora, amb mitjans manuals (P - 51)	2,73	2.301,100	6.282,00
2	EBEB01	U	Partida alçada d'abonament íntegre en concepte de la senyalització horitzontal i vertical en tot el recinte de l'aparcament, inclou el pintat amb pintura plàstica del nº de plantes a les parets, pintat amb pintura de poliuretà de fletxes de direcció i d'altres senyals horitzontals i l'instal.lació de les plaques de senyalització vertical, totalment acabat. (P - 0)	6.869,39	1,000	6.869,39

euros

**PRESSUPOST**

Pàg.: 6

TOTAL	Capítol	01.08	13.151,39
Obra	01	Pressupost PLAÇA	
Capítol	09	SERRALLERIA	

NUM. CODI	UA	DESCRIPCIÓ	PREU	AMIDAMENT	IMPORT	
1	EARAAGA5	u	Porta basculant articulada de dues fulles, de 5,6 m d'amplària i 3 m d'alçària de llum de pas, amb bastiment i estructura de perfils d'acer galvanitzat, acabada amb planxa d'acer galvanitzat, compensada amb contrapès lateral protegit dins de caixa registrable, amb guies i pany, ancorada amb morter de ciment 1:4, elaborat a l'obra amb formigonera de 165 l (P - 46)	1.104,95	2,000	2.209,90
2	EAW81411	u	Automatisme oleodinàmic per a porta basculant d'una o dues fulles de 4 m d'amplària màxima, monofàsic a 230 V de tensió, amb barres de transmissió, braços telescòpics i accessoris de muntatge, fixat a la porta (P - 48)	946,24	2,000	1.892,48
3	EASAU010	u	Porta tallafocs de material metàl.lica, EI2-C 60 d'una fulla batent per a una llum de 100x205 cm, preu alt amb tanca antipànic, amb espiell de 30 cm de diàmetre amb vidre antifoc, col.locada (P - 47)	420,66	19,000	7.992,54
4	EABGU030	u	Porta d'acer, d'una fulla batent per a un buit d'obra de 80x215 cm, amb bastidor de tub d'acer de 40x20x1,5 mm, dues planxes d'acer esmaltades d'1 mm de gruix i bastiment galvanitzat i esmaltat de planxa d'acer conformada en fred, col.locada (P - 45)	159,21	5,000	796,05
5	EB1518AM	m	Barana d'acer inoxidable austenític de designació AISI 304, amb passamà, travesser inferior, muntants cada 100 cm i brèndoles cada 10 cm, de 100 cm d'alçària, fixada mecànicament a l'obra amb tac d'acer, volandera i femella (P - 49)	195,56	257,250	50.307,81
6	EB1528AE	m	Barana d'acer inoxidable austenític amb molibdè de designació AISI 316, amb passamà, travesser inferior, muntants cada 100 cm i brèndoles cada 10 cm, de 100 cm d'alçària, ancorada a l'obra amb morter (P - 50)	244,53	128,000	31.299,84

TOTAL	Capítol	01.09	94.498,62
Obra	01	Pressupost PLAÇA	
Capítol	10	INSTAL.LACIONS	
Titul 3	01	INSTAL.LACIONS ELECTRIQUES I D'ENLLUMENAT	

NUM. CODI	UA	DESCRIPCIÓ	PREU	AMIDAMENT	IMPORT	
1	EZ01	U	Partida alçada a justificar per a la realització de les instal.lacions elèctriques. Inclou l'execució de les escameses, armaris elèctrics, tomes de terra, instal.lació interior de força i enllumenat i instal.lació d'un grup electrògen, totalment acabat i provat. (P - 0)	120.918,85	1,000	120.918,85

TOTAL	Titul 3	01.10.01	120.918,85
Obra	01	Pressupost PLAÇA	
Capítol	10	INSTAL.LACIONS	
Titul 3	02	VENTILACIO	

NUM. CODI	UA	DESCRIPCIÓ	PREU	AMIDAMENT	IMPORT	
1	EEM24H2H	u	Ventilador centrífug trifàsic per a 400 V de tensió, de 20000 m3/h de cabal màxim d'aire, de pressió mitjana i muntat sobre bancada (P - 55)	2.902,47	10,000	29.024,70
2	EEK11G21	u	Reixeta d'impulsió o retorn, d'una filera d'aletes fixes horitzontals, d'alumini anoditzat platejat, de 500x75 mm, d'aletes separades 16/12,5 mm, de secció recta i fixada al bastiment (P - 53)	21,90	80,000	1.752,00

euros

**PRESSUPOST**

3	EEM22D1H	u	Ventilador centrífug monofàsic per a 230 V de tensió, de 3000 m3/h de cabal màxim d'aire, de pressió baixa i muntat sobre bancada (P - 54)	461,41	8,000	3.691,28
4	EEPA10	U	Instal.lació dels conductes i reixetes del sistema de ventilació per a la creació de subpressió als vestíbuls de les escales. Inclou conducte circular d'acer galvanitzat, diam 125 i diam 300, els elements de fixació i muntatge i plaques de silicats per a protecció RF-120 en els trams que transcorri per les naus de l'aparcament i les reixetes de planxa d'acer d'impulsió i extracció de lames fixes. Tot segons la D.F., els plànols i els plec de condicions tècniques. Totalment instal.lat i verificat. (P - 0)	5.163,19	1,000	5.163,19
5	EEPA20	U	Subministrament i col.locació de silenciador acústic rectangular de 0.98x0.72x1.47 construït en planxa d'acer galvanitzat amb lames verticals de fibres acústiques absorbents disposades de forma paral.lela al flux d'aire, mesures d'acord amb les caixes de ventilació i els conductes i annex càlculs, tot segons la D.F., els plànols i el plec de condicions tècniques. Tot inclòs. Totalment instal.lat i verificat. (P - 52)	1.201,14	10,000	12.011,40

<b>TOTAL</b>	<b>Títol 3</b>	<b>01.10.02</b>	<b>51.642,57</b>
--------------	----------------	-----------------	------------------

Obra	01	Pressupost PLAÇA
Capítol	10	INSTALL.LACIONS
Títol 3	03	INSTALL.LACIONS CONTRAINCENDIS

NUM. CODI	UA	DESCRIPCIÓ	PREU	AMIDAMENT	IMPORT	
1	EM131221	u	Sirena electrònica per a instal.lació convencional i analògica, nivell de potència acústica 100 dB, amb senyal lluminós i so multità, grau de protecció IP-54, fabricada segons la norma UNE-EN 54-3, col.locada a l'interior (P - 57)	68,37	2,000	136,74
2	EM31351J	u	Extintor manual de diòxid de carboni, de càrrega 5 kg, amb pressió incorporada, pintat, amb suport a paret (P - 59)	127,06	11,000	1.397,66
3	EM23134R	u	Boca d'incendis amb enllaç de 25 mm de diàmetre, BIE-25, amb mànega de 20 m, amb armari, muntada superficialment a la paret (P - 58)	369,28	13,000	4.800,64
4	EM31U006	u	Extintor automàtic de pols seca polivalent ABC de 6 kg de capacitat i una eficàcia de 13A-89B, amb manòmetre, percussor tèrmic i possibilitat de dispar manual, inclosos els suports per a penjar del sostre, instal.lat (P - 60)	88,24	32,000	2.823,68
5	EZCI30	U	Partida alçada a justificar per a la instal.lació del sistema de detecció d'incendis. Inclou el subministrament i instal.lació dels detectors termovelocimètrics, la central de detecció d'incendis per a 4 zones, el cablejat amb cable de 1 mm2 unipolar de coure amb passacables d'acer M-20, caixes de derivació i les connexions necessàries. Totalment acabada i preparada pel seu funcionament. (P - 0)	11.617,81	1,000	11.617,81
6	EZCI31	U	Partida alçada a justificar per a la instal.lació de sistema de detecció de concentració de CO. Inclou el subministrament i instal.lació dels detectors de CO+gas, la central de detecció de CO per a 4 zones, el cablejat amb cable de 1,5 mm2 unipolar de coure amb passacables d'acer M-25, caixes de derivació i les connexions necessàries. Totalment acabada i preparada pel seu funcionament. (P - 0)	6.640,39	1,000	6.640,39
7	EZCI32	U	Partida alçada a justificar per a la realització de l'escomesa d'aigua contraincendis des de xarxa, amb arqueta de companyia, incloent-hi els accessoris necessaris per a la seva correcta instal.lació. Realització de la xarxa interior d'aigua per a la connexió de les boques d'inceni, inclou vàlvules i conductes de l'instal.lació d'aigua i petit material necessari per a deixar la instal.lació totalment acabada. (P - 0)	8.670,76	1,000	8.670,76

<b>TOTAL</b>	<b>Títol 3</b>	<b>01.10.03</b>	<b>36.087,68</b>
--------------	----------------	-----------------	------------------

Obra	01	Pressupost PLAÇA
------	----	------------------

**PRESSUPOST**

Capítol	10	INSTALL.LACIONS
Títol 3	04	INSTALL.LACIONS D'AIGUA

NUM. CODI	UA	DESCRIPCIÓ	PREU	AMIDAMENT	IMPORT	
1	EZ02	U	Partida alçada d'abonament íntegre per a la realització dels WC i altres, inclou el subministrament i muntatge dels lavabos, inodors, dutxes i abocador i l'execució de la instal.lació de fontaneria necessària per al seu funcionament. Tot segons els plànols i les indicacions de la D.F. (P - 0)	4.553,98	1,000	4.553,98

<b>TOTAL</b>	<b>Títol 3</b>	<b>01.10.04</b>	<b>4.553,98</b>
--------------	----------------	-----------------	-----------------

Obra	01	Pressupost PLAÇA
Capítol	10	INSTALL.LACIONS
Títol 3	05	ASCENSORS

NUM. CODI	UA	DESCRIPCIÓ	PREU	AMIDAMENT	IMPORT	
1	EL69318N	u	Ascensor elèctric d'adherència per a minusvàlids, per a 8 persones (600 kg), 1 m/s, sistema d'accionament de 2 velocitats, 3 parades (6 m), maniobra universal simple, portes d'accés de maniobrabilitat corredissa automàtica d'amplària 80 cm i alçada 200 cm d'acer inoxidable, cabina amb portes de maniobrabilitat corredissa automàtica d'acer inoxidable i qualitat d'acabats mitjana (P - 56)	19.590,08	1,000	19.590,08

<b>TOTAL</b>	<b>Títol 3</b>	<b>01.10.05</b>	<b>19.590,08</b>
--------------	----------------	-----------------	------------------

Obra	01	Pressupost PLAÇA
Capítol	11	URBANITZACIÓ
Títol 3	01	JARDINERIA

NUM. CODI	UA	DESCRIPCIÓ	PREU	AMIDAMENT	IMPORT	
1	FZ0120	U	Partida alçada a justificar per a la formació de la zona verda a construir sobre el parking soterrani, en la mançana dels carrers del Nord, de la Unió, Joan Prim i Gran Via. Inclou la formació de la plaça, col.locació làmina geotextil sobre impermeabilització sostre parking, l'aportació de terra vegetal adobada i garbellada, la sembra amb barreja de plantes herbàcies i la plantació d'arbusts de h=0.1-0.6 mts, segons condicions a definir per la D.F. (P - 0)	724.632,72	1,000	724.632,72

<b>TOTAL</b>	<b>Títol 3</b>	<b>01.11.01</b>	<b>724.632,72</b>
--------------	----------------	-----------------	-------------------

Obra	01	Pressupost PLAÇA
Capítol	11	URBANITZACIÓ
Títol 3	02	MOBILIARI I D'ALTRES ELEMENTS URBANS

NUM. CODI	UA	DESCRIPCIÓ	PREU	AMIDAMENT	IMPORT	
1	FQ13N022	u	Banc de formigó armat, acabat polit hidrofugat i aresta bisellada, de 400x70x40 cm, amb suports de xapa d'acer inoxidable AISI 316 de 8 mm de gruix acabat polit brillant a les parts visibles, tiges roscades de diàmetre 10 mm soldades al suport, junt de neoprè i ancoratges d'alta resistència mitjançant cargols d'acer inoxidable M10x80, collat a la solera (P - 67)	1.725,83	10,000	17.258,30
2	FQ213112	u	Paperera trabucable de 45 cm de diàmetre, de planxa pintada d'1 mm de gruix, amb base perforada i suports de 50x20x1,5 mm, ancorada amb dos daus de formigó de 30x30x30 cm (P - 68)	108,79	10,000	1.087,90

**PRESSUPOST**

Pàg.: 9

3	FQA2A043	u	Gronxador doble de troncs de fusta tractada, amb 4 daus d'ancoratge de formigó de 40x40x40 cm (P - 69)	927,32	1,000	927,32
4	FQA2K1PP	u	Balanci sobre molla amb dues siluetes de contraplacat de fusta pintada per a 1 infant, amb 1 peu d'ancoratge soterrat (P - 70)	669,48	2,000	1.338,96

<b>TOTAL</b>	<b>Titel 3</b>		<b>01.11.02</b>			<b>20.612,48</b>
--------------	----------------	--	-----------------	--	--	------------------

Obra	01	Pressupost PLAÇA
Capítol	11	URBANITZACIÓ
Titel 3	03	REPOSICIÓ DE PAVIMENTS

NUM. CODI	UA	DESCRIPCIÓ	PREU	AMIDAMENT	IMPORT	
1	F9E15204	m2	Paviment de panot per a vorera gris de 25x25x2,5 cm, classe 1a, preu alt, col.locat a l'estesa amb sorra-ciment de 200 kg/m3 de ciment pòrtland i beurada de ciment pòrtland (P - 65)	20,05	60,000	1.203,00
2	F9851609	m	Gual de peces de formigó, monocapa, 25x28 cm, col.locat sobre base de formigó HM-20/P/40/l de 20 a 25 cm d'alçària i rejuntat amb morter mixt 1:2:10 amb pòrtland amb filler calcari, elaborat amb formigonera de 165 l (P - 64)	31,76	20,000	635,20
3	F97422AE	m	Rigola de 20 cm d'amplària amb peces de morter de ciment de color blanc, de 20x20x4 cm, col.locades amb morter mixt 1:2:10, elaborat a l'obra amb formigonera de 165 l (P - 63)	9,33	20,000	186,60

<b>TOTAL</b>	<b>Titel 3</b>		<b>01.11.03</b>			<b>2.024,80</b>
--------------	----------------	--	-----------------	--	--	-----------------

Obra	01	Pressupost PLAÇA
Capítol	12	SERVEIS AFECTATS I IMPREVISTOS

NUM. CODI	UA	DESCRIPCIÓ	PREU	AMIDAMENT	IMPORT	
1	EZ0140	U	Partida alçada a justificar per la reposició, manteniment i/o desplaçament dels serveis afectats a la zona. (P - 0)	14.535,00	1,000	14.535,00
2	EZ0141	U	Partida alçada a justificar per imprevistos d'obra durant l'execució de les mateixes. (P - 0)	13.965,00	1,000	13.965,00

<b>TOTAL</b>	<b>Capítol</b>		<b>01.12</b>			<b>28.500,00</b>
--------------	----------------	--	--------------	--	--	------------------

Obra	01	Pressupost PLAÇA
Capítol	13	CONTROL DE QUALITAT

NUM. CODI	UA	DESCRIPCIÓ	PREU	AMIDAMENT	IMPORT	
1	J060M614	u	Estudi teòric i comprovació d'una dosificació de formigó, elaboració de provetes, cura, recapçament i assaig a compressió d'una sèrie de tres provetes cilíndriques de 15x30 cm a dues edats, segons la norma UNE-EN 12390-1, UNE-EN 12390-2 i UNE-EN 12390-3 (P - 73)	1.265,83	55,000	69.620,65

<b>TOTAL</b>	<b>Capítol</b>		<b>01.13</b>			<b>69.620,65</b>
--------------	----------------	--	--------------	--	--	------------------

Obra	01	Pressupost PLAÇA
Capítol	14	SEGURETAT I SALUT

NUM. CODI	UA	DESCRIPCIÓ	PREU	AMIDAMENT	IMPORT	
1	EZ0160	U	Partida alçada d'actuacions previstes de seguretat i salut recollides a l'annex corresponent de projecte. (P - 0)	69.539,36	1,000	69.539,36

**PRESSUPOST**

Pàg.: 10

<b>TOTAL</b>	<b>Capítol</b>		<b>01.14</b>			<b>69.539,36</b>
--------------	----------------	--	--------------	--	--	------------------



**RESUM DE PRESSUPOST**

Pàg.: 1

NIVELL 3: Títol 3			Import
Titul 3	01.02.01	MOBILIARI URBA I D'ALTRES ELEMENTS URBANS	4.234,60
Titul 3	01.02.02	ENDERROCS	37.530,30
<b>Capítol</b>	<b>01.02</b>	<b>DESMUNTATGE I ENDERROC D'ELEMENTS SUPERFICIALS</b>	<b>41.764,90</b>
Titul 3	01.03.01	EXCAVACIO	151.328,69
<b>Capítol</b>	<b>01.03</b>	<b>MOVIMENT DE TERRES</b>	<b>151.328,69</b>
Titul 3	01.04.01	PANTALLES	622.632,65
Titul 3	01.04.02	FONAMENTACIO	326.647,01
Titul 3	01.04.03	PILARS I SOSTRES	954.830,91
<b>Capítol</b>	<b>01.04</b>	<b>ESTRUCTURA</b>	<b>1.904.110,57</b>
Titul 3	01.05.01	TANCAMENTS	27.770,99
Titul 3	01.05.02	REVESTIMENTS	33.175,19
Titul 3	01.05.03	PAVIMENTS	104.780,52
Titul 3	01.05.04	COBERTES	2.142,23
<b>Capítol</b>	<b>01.05</b>	<b>TANCAMENTS, REVESTIMENTS I PAVIMENTS</b>	<b>167.868,93</b>
Titul 3	01.06.01	FORJAT	67.046,22
<b>Capítol</b>	<b>01.06</b>	<b>IMPERMEABILITZACIO I DRENATGE</b>	<b>67.046,22</b>
Titul 3	01.10.01	INSTAL.LACIONS ELECTRIQUES I D'ENLLUMENAT	120.918,85
Titul 3	01.10.02	VENTILACIO	51.642,57
Titul 3	01.10.03	INSTAL.LACIONS CONTRAINCENDIS	36.087,68
Titul 3	01.10.04	INSTAL.LACIONS D'AIGUA	4.553,98
Titul 3	01.10.05	ASCENSORS	19.590,08
<b>Capítol</b>	<b>01.10</b>	<b>INSTAL.LACIONS</b>	<b>232.793,16</b>
Titul 3	01.11.01	JARDINERIA	724.632,72
Titul 3	01.11.02	MOBILIARI I D'ALTRES ELEMENTS URBANS	20.612,48
Titul 3	01.11.03	REPOSICIO DE PAVIMENTS	2.024,80
<b>Capítol</b>	<b>01.11</b>	<b>URBANITZACIO</b>	<b>747.270,00</b>
			<b>3.312.182,47</b>

NIVELL 2: Capítol			Import
Capítol	01.02	DESMUNTATGE I ENDERROC D'ELEMENTS SUPERFICIALS	41.764,90
Capítol	01.03	MOVIMENT DE TERRES	151.328,69
Capítol	01.04	ESTRUCTURA	1.904.110,57
Capítol	01.05	TANCAMENTS, REVESTIMENTS I PAVIMENTS	167.868,93
Capítol	01.06	IMPERMEABILITZACIO I DRENATGE	67.046,22
Capítol	01.07	SANEJAMENT I DRENATGE INTERIOR	28.554,01
Capítol	01.08	SENYALITZACIO I PINTURES	13.151,39
Capítol	01.09	SERRALLERIA	94.498,62
Capítol	01.10	INSTAL.LACIONS	232.793,16
Capítol	01.11	URBANITZACIO	747.270,00
Capítol	01.12	SERVEIS AFECTATS I IMPREVISTOS	28.500,00
Capítol	01.13	CONTROL DE QUALITAT	69.620,65
Capítol	01.14	SEGURETAT I SALUT	69.539,36
<b>Obra</b>	<b>01</b>	<b>Pressupost PLAÇA</b>	<b>3.616.046,50</b>

euros

**RESUM DE PRESSUPOST**

Pàg.: 2

NIVELL 1: Obra				Import
				<b>3.616.046,50</b>
Obra	01	Pressupost PLAÇA		3.616.046,50
				<b>3.616.046,50</b>

euros

**PRESSUPOST D'EXECUCIÓ PER CONTRACTE**

Pàg. 1

PRESSUPOST D'EXECUCIÓ MATERIAL .....	3.616.046,50
13,00 % Despeses generals SOBRE 3.616.046,50.....	470.086,05
6,00 % Benefici industrial SOBRE 3.616.046,50.....	216.962,79
<b>Subtotal</b>	<b>4.303.095,34</b>
16,00 % IVA SOBRE 4.303.095,34.....	688.495,25
<b>TOTAL PRESSUPOST PER CONTRACTE</b> €	<b>4.991.590,59</b>

Aquest pressupost d'execució per contracte puja a

( QUATRE MILIONS NOU-CENTS NORANTA-UN MIL CINC-CENTS NORANTA EUROS AMB CINQUANTA-NOU CENTIMS )

Mataró, març de 2009

L'autor del projecte,

Blai Serena i Vidal  
E.C.C.P.

**Pressupost pel coneixement de l'administració**

<b>Concepte</b>	<b>Import</b>
Pressupost d'excució per contracte	4.303.095,33 €
Projecte executiu d'instal·lacions: electricitat, aigua, sanejament, ventilació, protecció contra incendis i control d'accessos	28.800,00 €
Projecte de Llicència Ambiental annex II.2	7.200,00 €
Projecte de Legalització Eléctrica de Baixa Tensió	5.400,00 €
Redacció Projecte Constructiu	92.570,79 €
Direcció de les obres	102.170,79 €
Subtotal	4.539.236,91 €
16% I.V.A.	726.277,91 €
<b>Pressupost pel coneixement de l'administració</b>	<b>5.265.514,82 €</b>

## **G.2 PLÀNOLS**



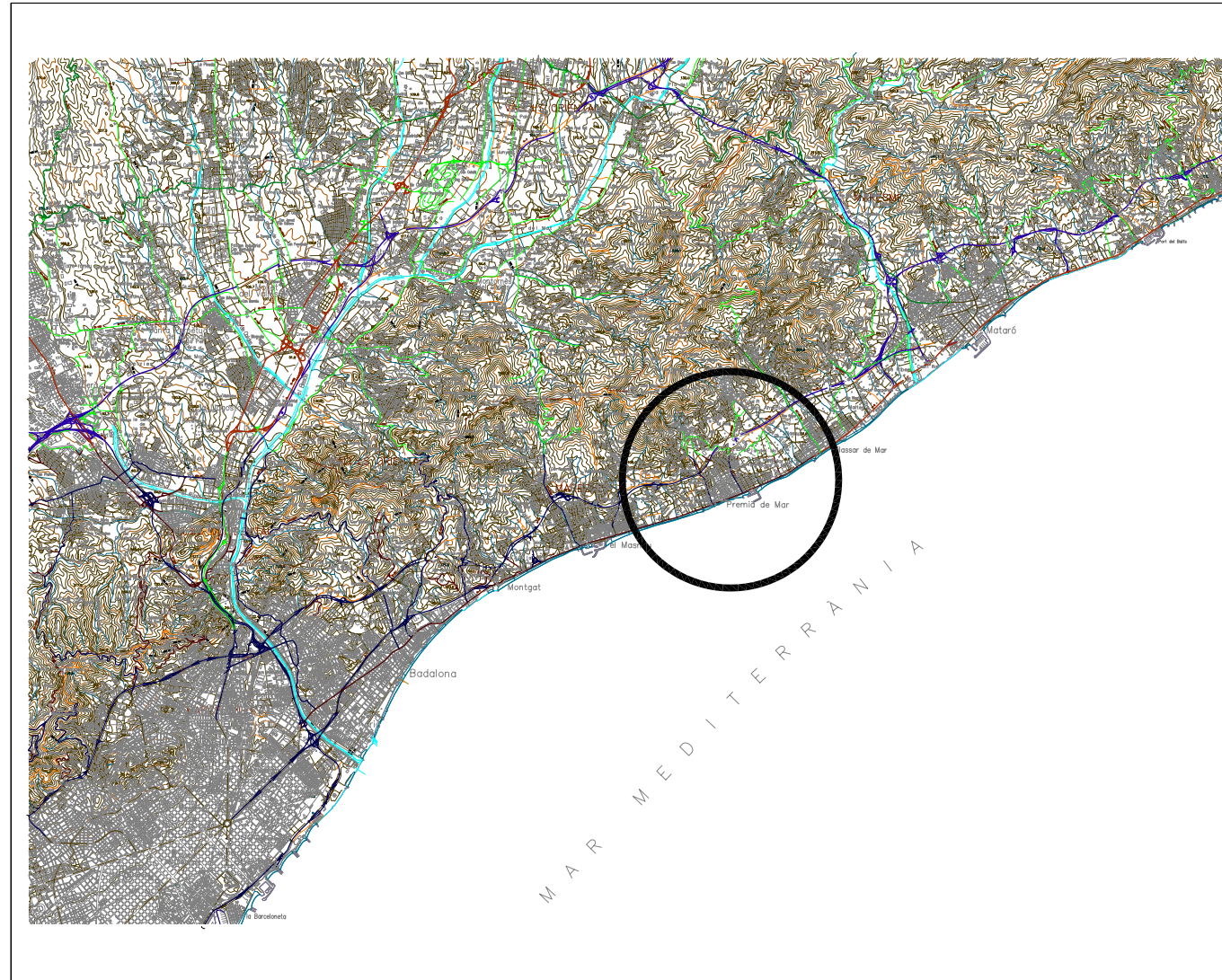

PLANTA DE SITUACIÓ

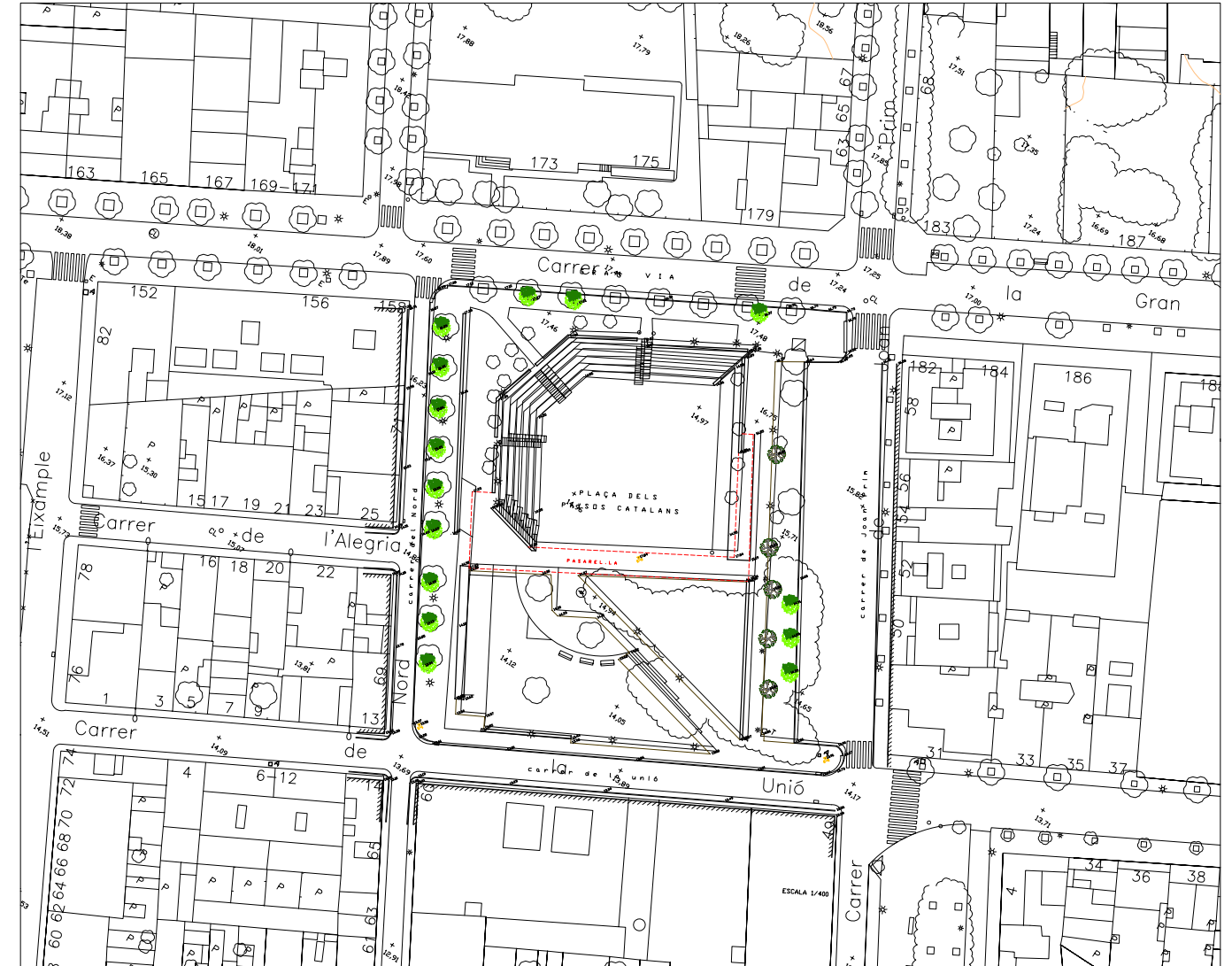

PLANTA EMPLAÇAMENT

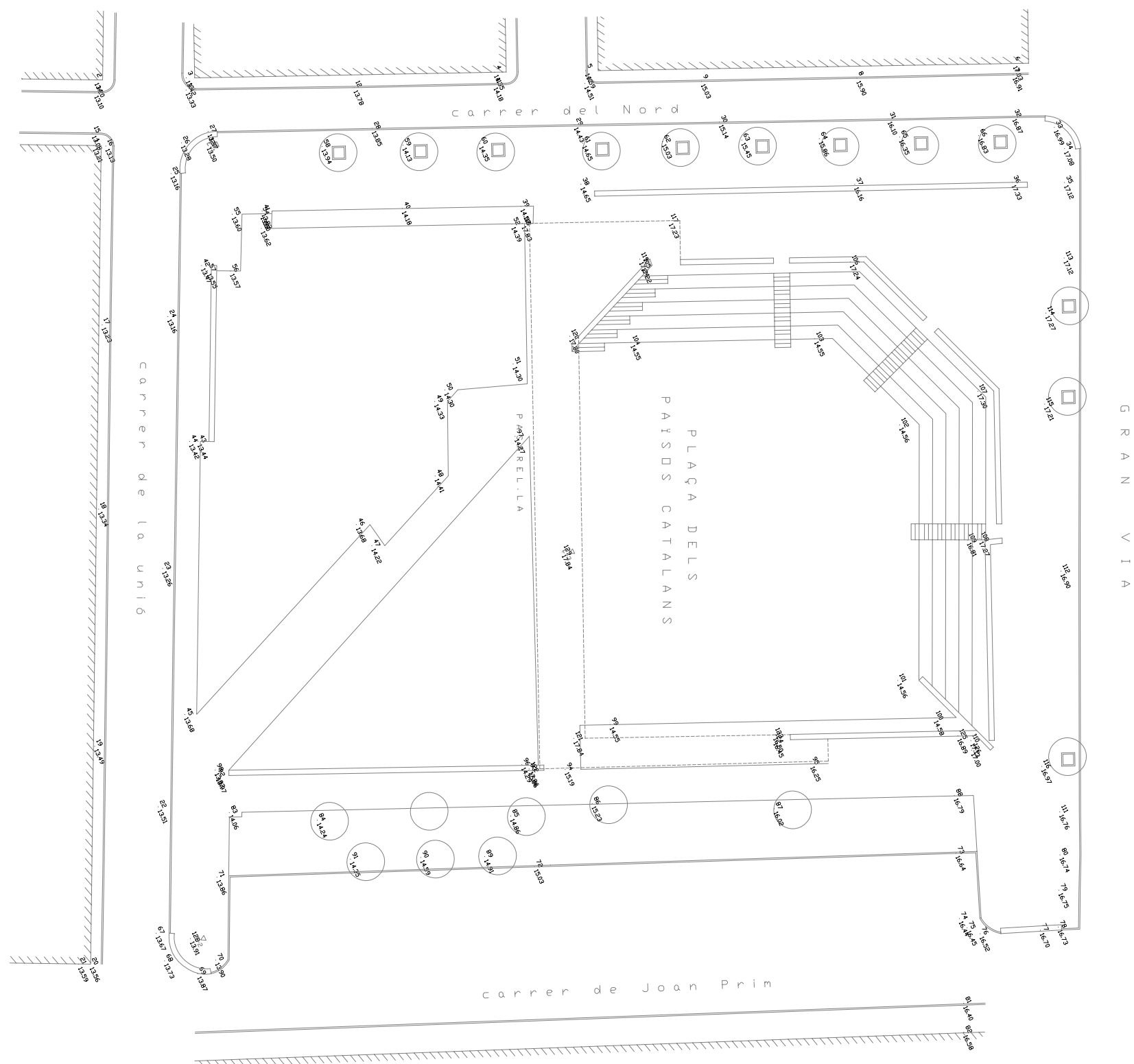



PLANTA -1 DISTRIBUCIÓ



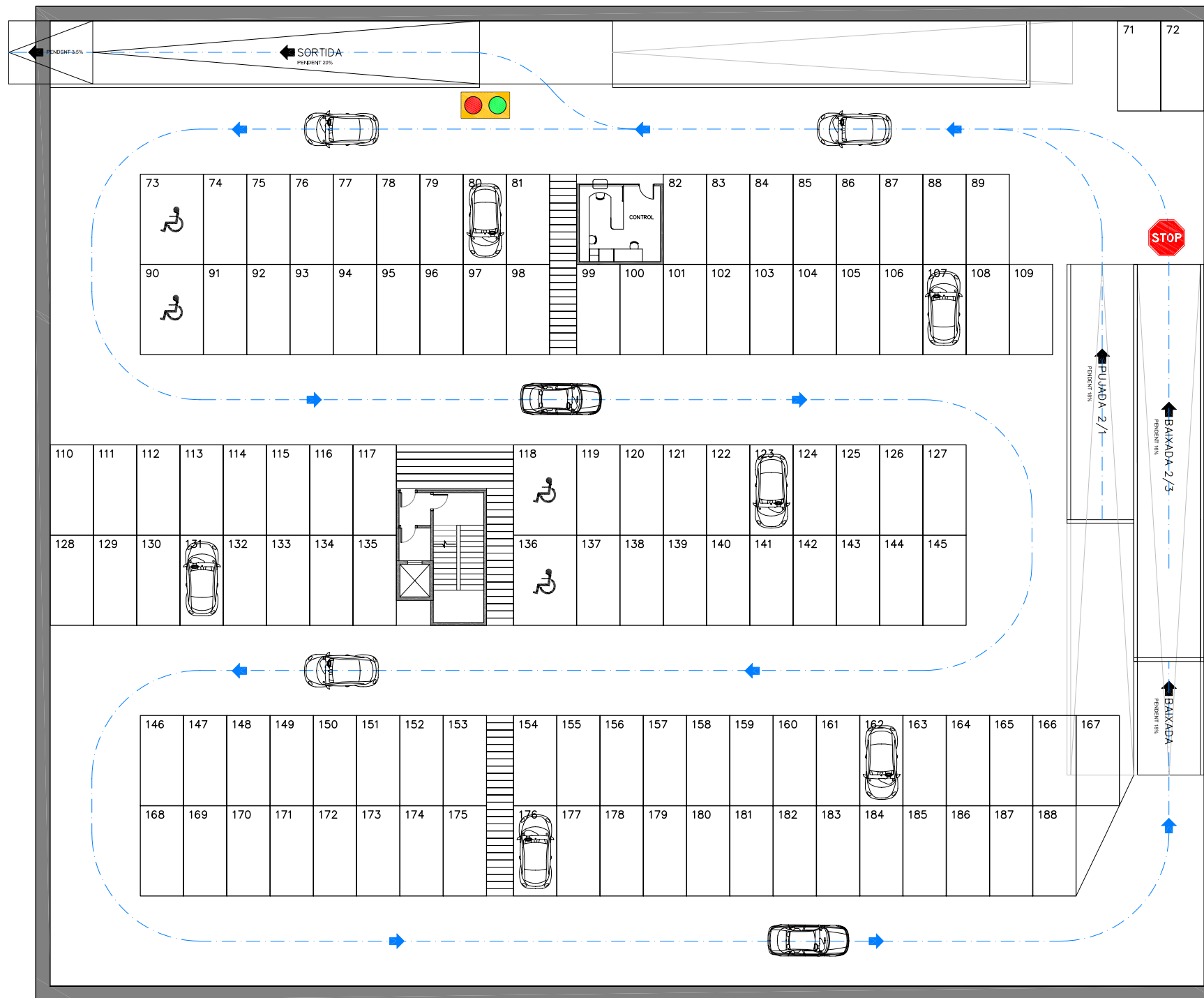

PLANTA -2 DISTRIBUCIÓ

ACCES AL SOTERRANI DEL FUTUR PA4 (POLIGON D'ACTUACIÓ 4)

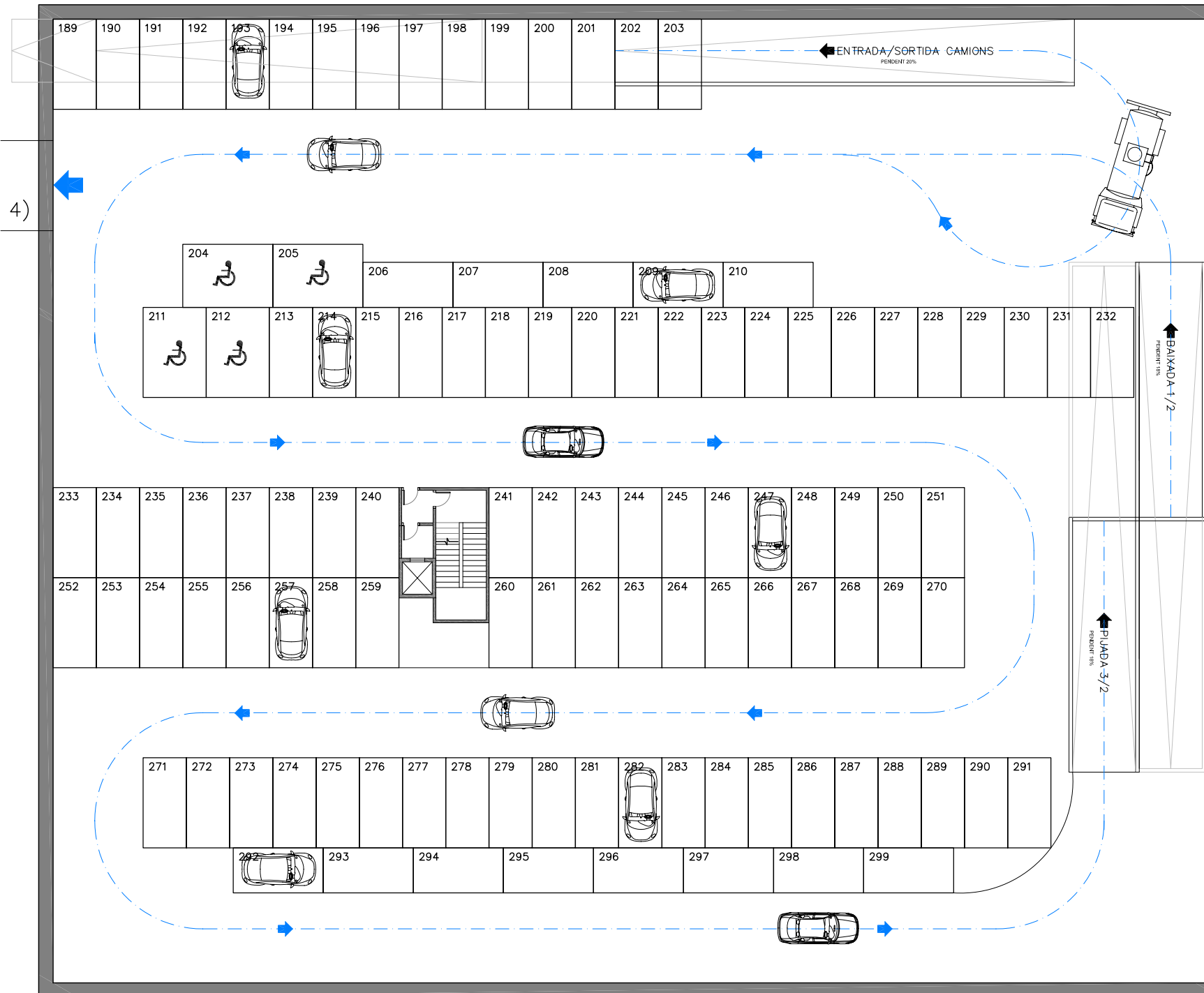

PLANTA -3 DISTRIBUCIÓ

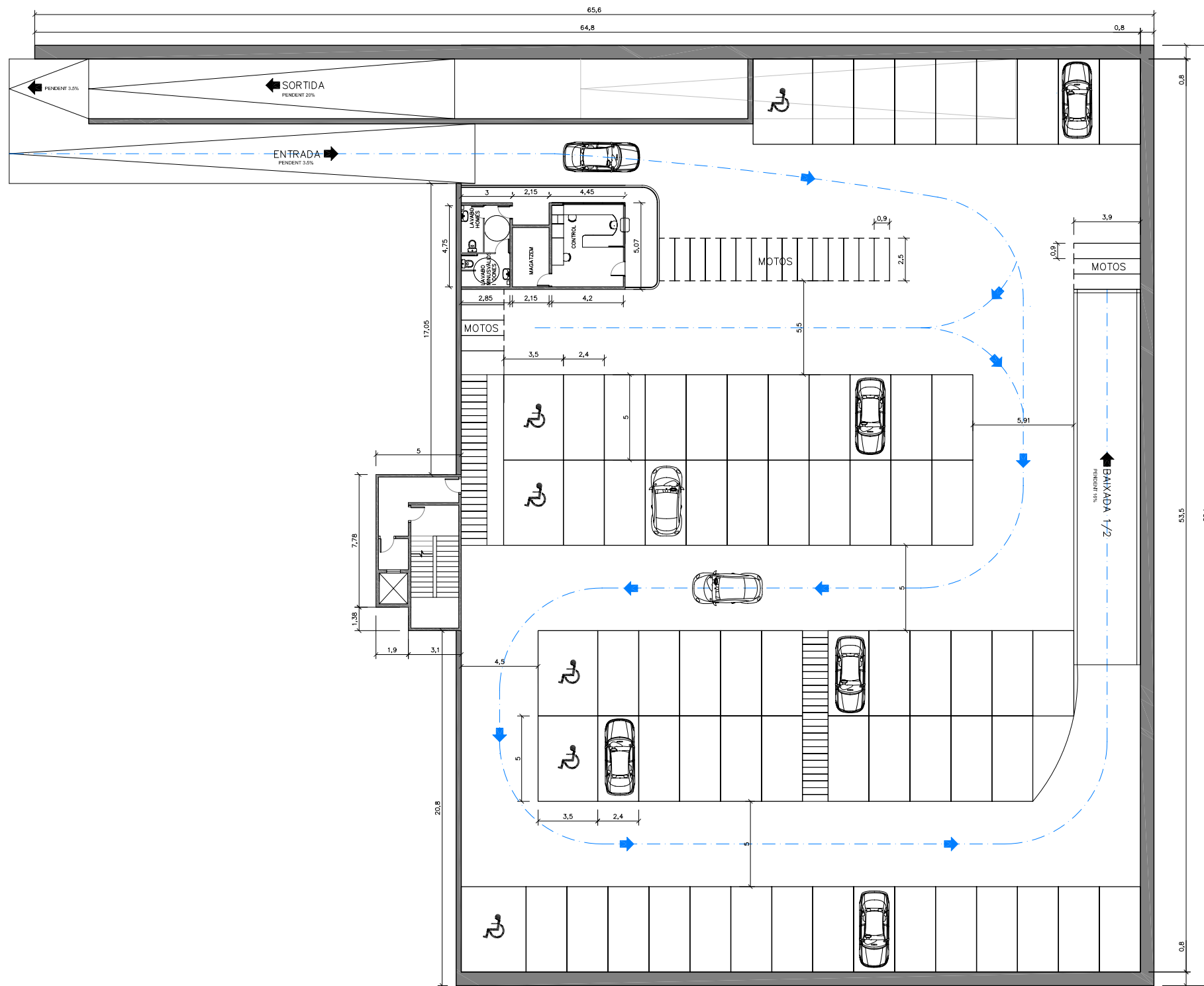

PLANTA -1 COTES



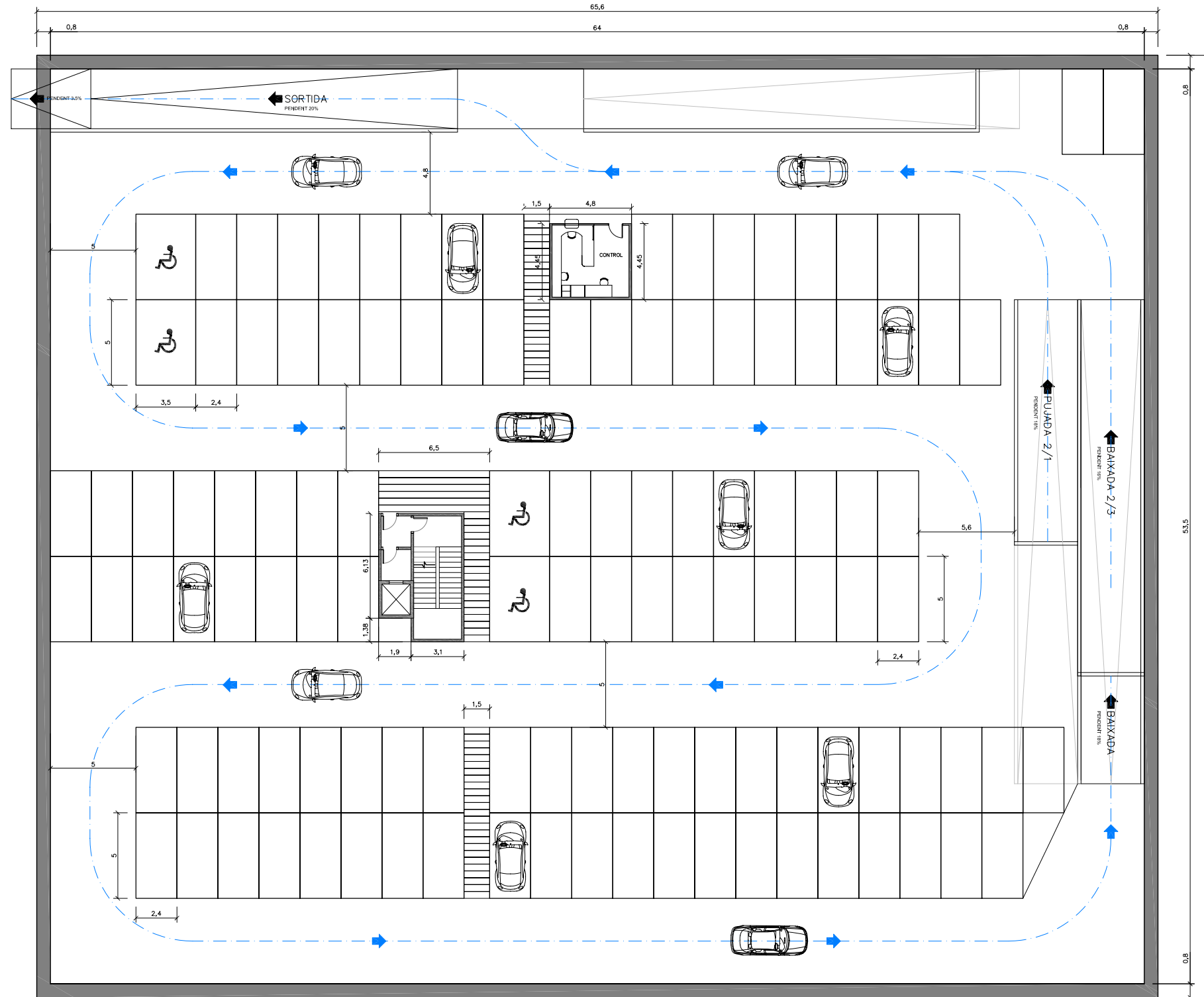

PLANTA -2 COTES

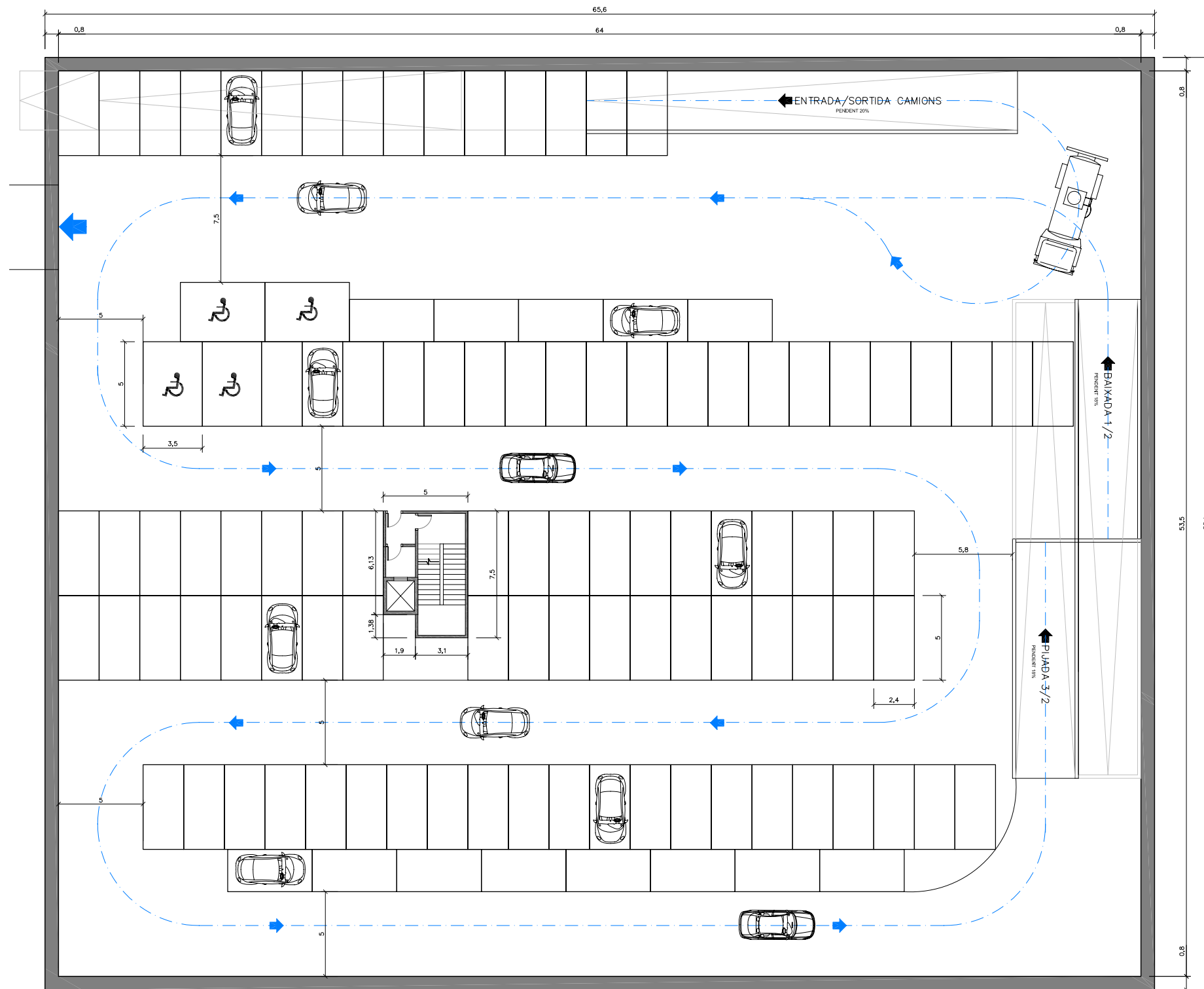

PLANTA -3 COTES

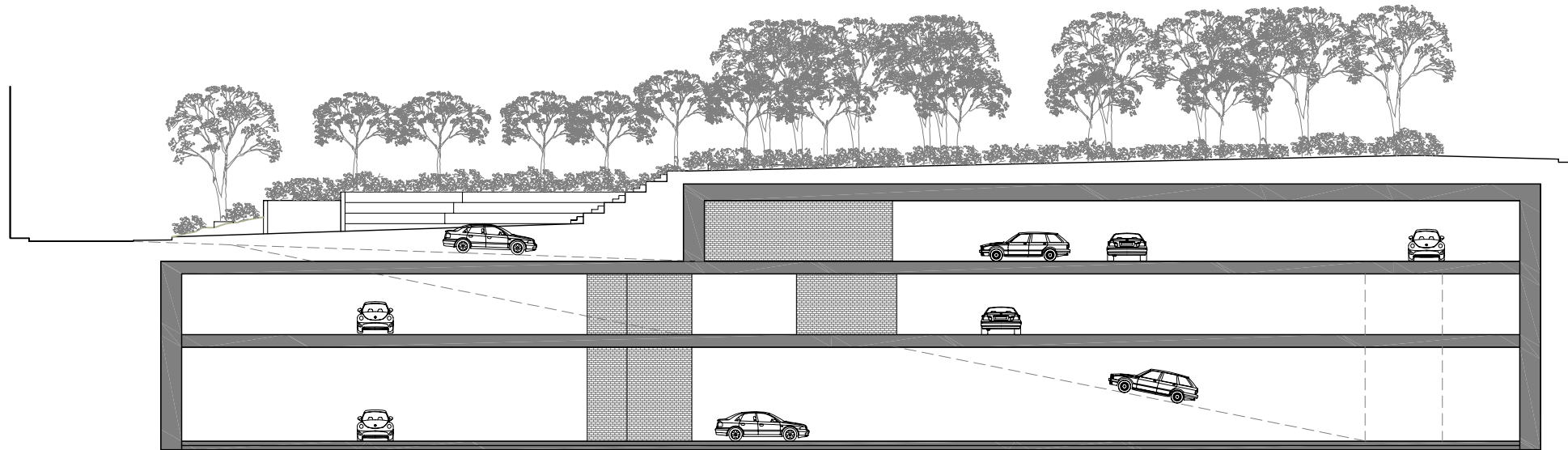

SECCIÓ LONGITUDINAL

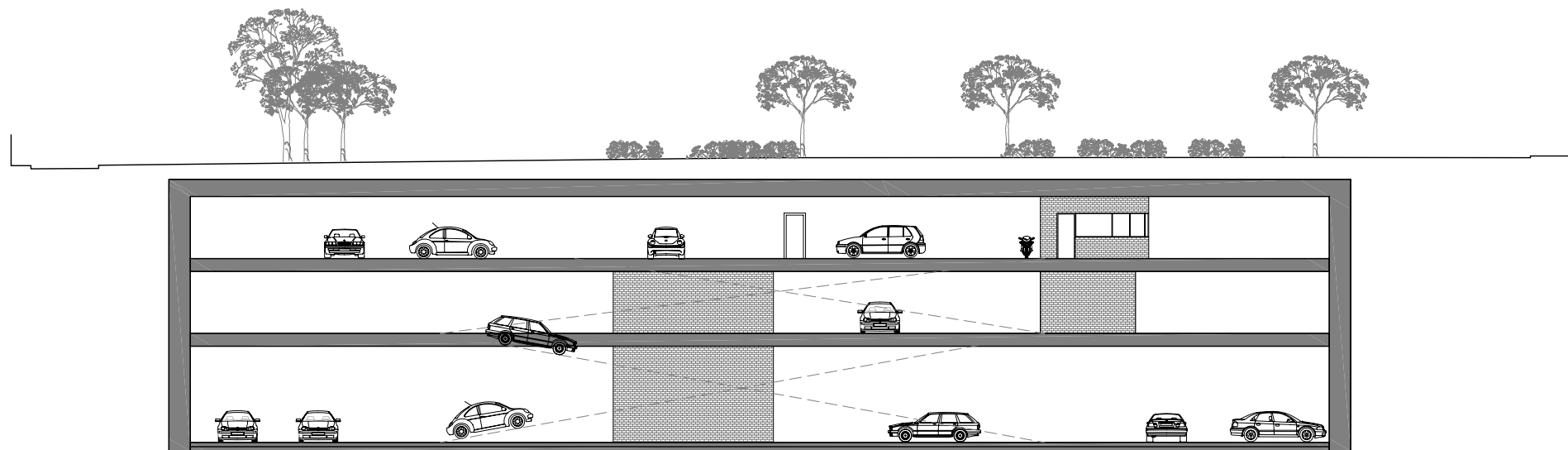

SECCIÓ TRANSVERSAL

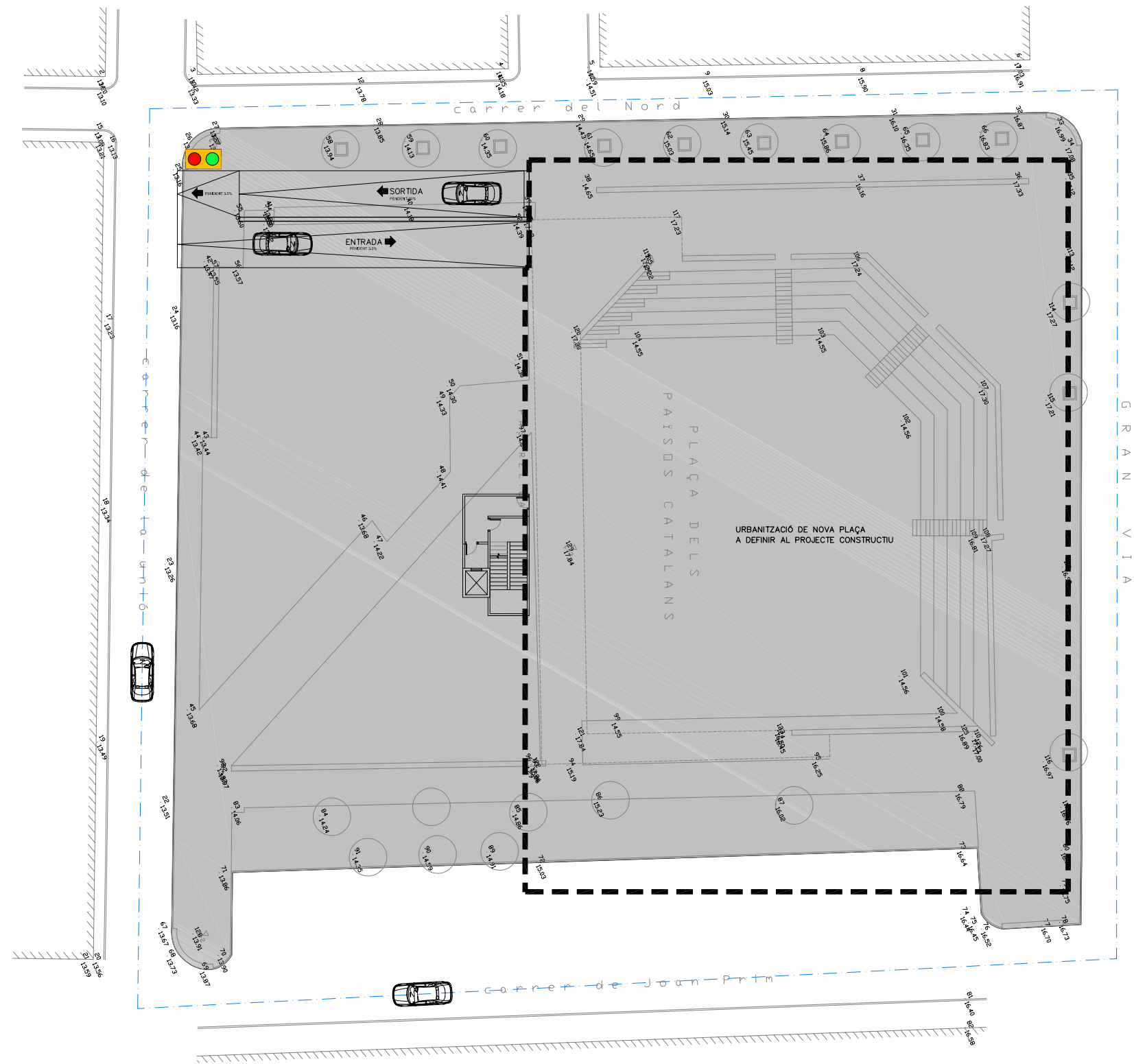

PLANTA PLAÇA



### **G.3 SISTEMA DE FINANÇAMENT PROPOSAT**

L'Ajuntament, amb la intenció de propulsar el pla estratègic per millorar la vila i per tal de no haver de sacrificar recursos propis ha de donar sortida a aquest projecte mitjançant concessió administrativa adjudicada mitjançant el corresponent concurs.

L'empresa concessionària haurà de desenvolupar les obres i posteriorment explotar les places de la forma que cregui més convenient. Per a que esdevingui un producte més interessant per a l'usuari final s'ha previst una concessió de 75 anys, venciment en el que s'haurà de retornar el bé a l'Ajuntament.

A Mataró març de 2009

L'autor de l'Estudi de Viabilitat.

Blai Serena i Vidal  
Enginyer de Camins, Canals i Ports

**ANNEXE 1. CONVENI - AJUNTAMENT DE PREMIÀ DE MAR I  
L'EMPRESA ESCODA, S.A.**

En aquest annexa s'adjunta la part del conveni entre l'Ajuntament de Premià de Mar i l'empresa Escoda, S.A. on s'indiquen els Pactes, entre els quals s'ha de realitzar un accés des de l'aparcament de la Plaça fins el soterrani de la futura realització del Polígon d'Actuació núm. 4 (PA )

DILIGENCIA: Faig constar que la present fotocopia es fidel reproducció del seu original.

Premià de Mar 09 JUNY 2006

Ajuntament de Premià de Mar Secretari.

- a) la necessitat municipal d'obtenir nou sostre destinat a usos d'equipament públic, especialment en el centre del municipi,
- b) la necessitat de traslladar l'activitat industrial a un altre emplaçament, adequat a aquest ús, amb l'interès de que es mantingui dins del terme municipal, i per tant, la necessitat d'establir uns usos adients a la centralitat de l'edifici que facin possible aquest trasllat.
- c) la necessitat de creació de noves places d'aparcament en el centre del municipi, tant d'ús privat com de rotació.
- d) l'interès de reordenar la Plaça dels Països Catalans i el seu entorn.

V.- Que l'Ajuntament de Premià de Mar està redactant la Revisió del Pla d'Ordenació Urbanística Municipal de Premià de Mar.

En el marc dels esmentats treballs, es considera convenient:

- a) atorgar a la finca una qualificació urbanística que reculli els usos adequats per a garantir, d'una banda, el trasllat de la indústria i d'altra la implantació d'usos públics municipals.
- b) possibilitar el trasllat de l'activitat industrial existent al solar propietat de l'Ajuntament situat en el Polígon Industrial "Torrent Malet" de Premià de Mar, i això mitjançant una permuta, previ concurs, del dit solar per la titularitat del sostre amb destí a usos d'equipament públic que s'ubicarà en el futur edifici a construir en la finca de referència.
- c) promoure la construcció d'un aparcament en el subsòl de la plaça dels Països Catalans i vials annexes en règim de concessió administrativa per donar resposta al dèficit de places d'aparcament actual en aquest sector de la població.
- d) reurbanitzar la Plaça dels Països Catalans i els vials del seu entorn amb l'objectiu d'optimitzar el seu ús a nivell de la Gran Via com a eix viari principal del municipi.

Que a aquests efectes les parts han decidit, de comú acord, subscriure el present Conveni, que subjecten els següents,

#### PACTES:

**PRIMER.**- L'Ajuntament de Premià de Mar es compromet a incloure en la Revisió del Pla d'Ordenació urbana Municipal, que es troba en tramitació, les següents determinacions urbanístiques:

DILIGENCIA: Faig constar que la present fotocopia és fidel reproducció del seu original.

Premià de Mar 09 JUNY 2006

Ajuntament de Premià de Mar Secretari.

- A) Establiment d'un polígon d'actuació en sòl urbà no consolidat (P. 11c2) delimitat pel carrer Unió, carrer Joan Prim, carrer del Nord i per la zona antic del carrer Esperança, amb els següents objectius:

- A.1) Construcció d'un aparcament soterrani fora de l'àmbit del polígon en règim de concessió administrativa de com a mínim 2.500 m<sup>2</sup> per a cada una de les plantes (amb un mínim de 200 places en total) que ocupi part del subsòl de l'espai lliure públic (Plaça dels Països Catalans) i vials annexes i vinculat a l'aparcament contigu de la planta soterrani de la finca propietat d'ESCODA, SA inclosa en el polígon. La redacció del projecte i l'execució de les obres es farà en la forma prevista en el PACTE TERCER.

La primera planta d'aquest aparcament (P-1) haurà de ser amb caràcter rotatori per donar servei a l'àrea comercial central del municipi.

- A.2) Reurbanització de l'espai lliure públic i dels vials de l'entorn amb l'objectiu de crear dos àmbits diferenciats: un a nivell de la Gran Via, optimitzant el seu ús des de l'eix viari més important de la ciutat i l'altre a nivell del carrer Unió, a quins efectes es presentarà el corresponent projecte tècnic vinculat a la concessió administrativa prevista en el PACTE TERCER.

L'execució del polígon d'actuació queda vinculada a l'obligació, per part d'ESCODA, SA, de presentació en el concurs per a l'adjudicació de les obres de construcció de l'aparcament i urbanització de la Plaça dels Països Catalans i vials llinants o qui el substitueixi en la titularitat de la finca.

- A.3) Atorgar a la finca privada una nova qualificació urbanística, corresponent a 11c2 volumetria definida, amb dos tipologies d'usos:

A.3.1 - Usos privats :

	Superfície	Sostre edificable
P.B. Comercial i de serveis.....	1.329,00 m <sup>2</sup> .....	1.329,00 m <sup>2</sup>
P-1 Comercial i de serveis.....	1.329,00 m <sup>2</sup> .....	1.329,00 m <sup>2</sup>
P-2 Aparcament .....	1.329,00 m <sup>2</sup> .....	1.329,00 m <sup>2</sup>

més tots aquells previstos en la zona 11c, amb excepció de l'ús residencial.

En el cas de què els establiments comercials que es vulguin implantar estiguin subjectes al Pla Territorial Sectorial d'Equipaments Comercials i la normativa sectorial d'equipaments comercials, hauran d'ajustar-se estrictament a les seves previsions

A.3.2 - Usos d'equipament públic:

	Superfície	Sostre edificable
P+1 Usos d'equipament.....	1329,00m <sup>2</sup> .....	685m <sup>2</sup>
P+2 Usos d'equipament.....	.....	685m <sup>2</sup>
P+3 Usos d'equipament.....	.....	260m <sup>2</sup>

- A.4) Ampliació de la vorera del carrer del Nord fins a 10 metres d'amplada de carrer i la corresponent cessió



DILIGENCIA: Faig constar que la present fotocòpia és fidel reproducció del seu original.

Premià de Mar, 9 JUNY 2006

Ajuntament de Premià de Mar  
El Secretari.

DILIGENCIA: Faig constar que la present fotocòpia és fidel reproducció del seu original.

Premià de Mar, 9 JUNY 2006

Ajuntament de Premià de Mar  
El Secretari.

POLÍGON D'ACTUACIÓ NÚM.4	
Superfície àmbit	1649,00 m2
Qualificació urbanística:	
- Zona 9, vials	320,00 m2
- Zona 11c2, volumetria definida	1329,00 m2
Sostre	
P.B. Comercial i serveis.....	1.329,00 m2
P-1 Comercial i serveis.....	1.329,00 m2
P-2 Aparcament.....	1.329,00 m2
P1 Usos d'equipaments .....	685,00 m2
P2 Usos d'equipaments.....	685,00 m2
P3 Usos d'equipaments.....	260,00 m2

Aquests usos es troben vinculats a l'obligació, per part d'ESCODA, SA. o qui el substitueixi en la titularitat de la finca, de presentació al concurs per a la concessió administrativa de construcció de l'aparcament soterrani i urbanització de la Plaça dels Països Catalans i vials annexes en les condicions establertes en el present conveni (s'adjunta plànol núm.2).

B) Manteniment de la classificació com a sòl urbà consolidat de la part de finca que llinda amb el carrer Esperança de 682 m2 de sòl, amb la qualificació urbanística de zona 10, casc antic.

**SEGON.-** L'Ajuntament de Premià de Mar i ESCODA,SA, quant a l'interès mutu de traslladar la indústria d'emplaçament i obtenir un sostre per a usos d'equipament per part del municipi per a destinar-lo a usos socials, acorden permutar els 1573,00 m2 de sostre propietat de l'Ajuntament situats en el Polígon Industrial "Torrent Malet" de Premià de Mar, per la titularitat de 1.608,00 m2 de sostre i el dret exclusiu sobre el vol ambdós lliures de càrregues i gravamens amb destí a usos d'equipament públic a situar en les plantes 1, 2 i 3 del nou edifici a construir i que es concreta en els següents paràmetres bàsics:

P1 Usos municipals .....	685,00 m2/ sostre
P2 Usos municipals .....	685,00 m2/ sostre
P3 Usos municipals .....	260,00 m2/ sostre
Dret de vol de la totalitat de l'edifici	

La finca municipal constitueix la C2 resultant del projecte de reparcel·lació del Pla Parcial "Torrent Malet" amb la següent descripció:

PROPIETARI	PARTICIPACIÓ	CIF/NIF
Ajuntament de Premià de Mar	100%	P-0817100A

SUPERFÍCIE REGISTRAL: 1.284,69 m2 SUPERFÍCIE AMIDADA: 1.284,69 m2

TÍTOL: Per cessió obligatòria i gratuïta.

**DESCRIPCIÓ:** Urbana situada a Premià de Mar al Sector Torrent Malet, d'ús industrial. Llinda: al Nord, amb finca núm.6 dels Germans Triginer; al Sud, amb la Gran Via; a l'Est, amb finques núm.1, de l'Imprempta l'Abecedari i núm.2 de Futurpen Gestió SL; i a l'Oest, amb el carrer de la metal·logènia.

Càrregues: sense.

S'adjunta plànol com a annex núm.3.

Aquest sostre industrial objecte de permuta es troba lliure de càrregues d'urbanització.

Als efectes de la permuta es considera que el valor del sostre industrial és de 707.850,00€ i el valor del sostre destinat a usos d'equipament és de 868.400,00€, manifestant ESCODA, SA la seva conformitat malgrat la diferència de valor, per la reducció de despeses de trasllat de l'activitat dins del mateix municipi.

Aquesta finca objecte de permuta forma part del Patrimoni municipal del sòl i d'acord amb el que disposa l'article 153.2 i 4 del Decret 1/2005, de 26 de juliol, pel qual s'aprova el Text refós de la Llei d'urbanisme, s'ha de destinar a una sèrie de finalitats determinades entre les que hi figura "preveure, posar en marxa i desplegar, tècnicament i econòmicament, l'expansió de les poblacions i la millora de la qualitat de vida"

La permuta es tramitarà mitjançant el procediment legalment previst, permuta previ concurs, dins del termini d'un mes a partir de l'executivitat del Pla d'ordenació Urbana Municipal ESCODA, SA es compromet a presentar-se al concurs amb l'oferta mínima de la totalitat del sostre destinat a usos d'equipament previst en el Polígon d'Actuació número 4 descrit anteriorment.

En el cas de què per a poder tramitar la permuta fos necessari aprovar prèviament el projecte de reparcel·lació ESCODA, SA, o qui la substitueixi en la titularitat de la finca, es compromet a presentar-lo dins el termini màxim d'un mes a partir de l'executivitat del POUM. Una vegada aprovat definitivament el projecte de reparcel·lació l'ajuntament es compromet a tramitar el procediment de permuta en el termini màxim d'un mes.

Els drets obtinguts mitjançant la permuta passaran a formar part del Patrimoni Municipal del sòl.

En el cas de que ESCODA, SA no resultés adjudicatari en el procediment, aquest sostre destinat a usos d'equipament serà cedit a l'ajuntament en concepte de l'equivalent al 10% d'aprofitament mig més el valor de la servitud de pas de l'aparcament públic al privat atesa la impossibilitat de materialització en una parcel·la per les característiques de l'edifici a construir.

DILIGENCIA: Faig constar que la present fotocòpia és fidel reproducció del seu original.

Premià de Mar, 09 JUNY 2006

El Secretari.

TERCER.- En el cas de resultar adjudicatària en l'expedient de permuta, i per tant, l'ajuntament ja ser titular del sostre destinat a usos d'aparcament, el 10% d'aprofitament mig corresponent al sostre comercial i d'aparcament obligatòria i gratuïta dins de l'àmbit del polígon d'actuació núm.4 més el valor de la servitud de pas es substituirà pel seu equivalent econòmic quantificat en 856.035,00€, i materialitzat en la construcció de, com a màxim, 40m2 en planta baixa per accessos, la planta 1 que dona front al carrer Unió/Nord (425 m2/sostre) i les plantes 1 i 2 que donen front al carrer Joan Prim/Unió (260+260m2/sostre) de l'edifici amb els corresponents accessos des del carrer Unió i el carrer Joan Prim al marge de l'accés mitjançant passarel·la des de la Gran Via d'acord amb el plànol orientatiu annex (Doc. núm.4) destinades a usos d'equipament públic. L'oportunitat de construir el sostre municipal destinat a usos socials simultàniament amb l'obra corresponent a l'aprofitament privat permet aconseguir uns costos més baixos de construcció i, en conseqüència, a igualtat de valor, obtenir una major superfície edificada pel municipi. L'ajuntament no participarà en la part proporcional de costos d'urbanització corresponents a aquest aprofitament els quals aniran en la seva totalitat a càrrec del promotor del polígon núm.4.

A aquests efectes, el promotor haurà de redactar el corresponent projecte d'obres i d'activitats tant dels usos privats com dels usos d'equipament que s'hagin establert per part de l'ajuntament i sol·licitar les corresponents llicències, en el benentès que d'acord amb la normativa vigent les llicències d'activitats han de ser prèvies o simultànies a les d'obres.

En cas de què les obres d'urbanització es vulguin fer simultànies a les d'edificació s'haurà de sol·licitar i complimentar els requisits establerts a la normativa vigent.

L'edificació corresponent als usos d'equipament s'haurà de lliurar claus en mà (amb un pressupost de 900 euros/m2 a actualitzar en el moment de la seva execució) i amb les activitats fixades per l'ajuntament totalment legalitzades. A aquest efectes l'ajuntament haurà de definir els usos d'aquests equipaments en el termini màxim de tres mesos després de la data d'executivitat del POUM. En cas contrari, es lliurarà únicament l'edificació sense ús específic

En qualsevol cas, no s'atorgarà l'acta de comprovació favorable de les activitats que permeti el seu inici fins que s'hagi lliurat l'edificació i activitats corresponents als equipaments públics en les condicions pactades. L'activitat d'aparcament situada a sota l'edifici queda vinculada a la resta de l'aparcament quant a l'acta de comprovació corresponent.

Aquest bé immoble una vegada lliurat a l'ajuntament s'incorporarà també al Patrimoni Municipal del Sòl.

Aquesta obligació de construcció de l'edificació i les instal·lacions corresponents a les activitats públiques quedarà garantida amb la corresponent càrrega real sobre la finca de titularitat privada (la qual inclourà també els costos corresponents a la construcció de les obres estructurals necessàries per a la construcció de les plantes destinades a equipaments), procedint-se a la seva inscripció en el Registre de la Propietat. Sense aquesta inscripció no es concedirà cap llicència ambiental, comercial o d'obres.

DILIGENCIA: Faig constar que la present fotocòpia és fidel reproducció del seu original.

Premià de Mar, 09 JUNY 2006

En el cas de què, en el termini màxim de quatre anys a partir de la formalització de la permuta no s'hagin iniciat les obres corresponents a la totalitat de l'edifici, l'ajuntament podrà executar la càrrega real. També ho podrà fer en el supòsit de què s'iniciïn en els últims sis mesos abans de la finalització del termini de quatre anys i no es finalitzin dins del termini establert a la llicència d'obres.

QUART.- En execució del present conveni, l'Ajuntament de Premià de Mar farà pública licitació de la concessió d'obra pública d'un aparcament soterrani de dues plantes, una, la primera, destinada a aparcament rotatori de vehicles sotmès a règim tarifari aprovat per l'administració, i la segona, destinada a concessió de l'ús privatiu de cadascuna de les places d'aparcament resultants, a residents. Aquesta última vinculada a la planta P-2 de l'edifici privat destinada a aparcament.

El promotor del Polígon núm.4 s'obliga a presentar-se a la licitació en les condicions proposades per l'ajuntament que es concretaran en el corresponent Plec de clàusules, quines característiques generals són les següents:

a) **Construcció:** El concessionari d'obra pública haurà de construir un aparcament soterrani d'un mínim de 2500 m2 per a cada una de les plantes d'aparcament (amb un mínim de 200 places d'aparcament) en el subsòl de part de la Plaça dels Països Catalans i vials annexes, vinculat a l'aparcament privat que es construirà en el subsòl de l'edifici que s'ha de construir, per tal d'optimitzar el nombre de places d'aparcament, amb les següents característiques:

- El concessionari disposarà de com a mínim dues plantes soterranis, cadascuna amb un mínim de 100 places ( $\pm 5\%$ ), totalitzant entre les dues, el mínim indicat de 200 places.
- Cada planta estarà a un nivell compatible amb la corresponent edificació i haurà de garantir l'accés de camions a l'aparcament privat contigu fins a una alçada màxima de quatre metres cinquanta centímetres. La presentació de proposició obligarà a l'adjudicatari en la mateixa mesura que al promotor part en aquest conveni, a harmonitzar tots dos projectes.
- Tot el soterrani, inclòs el pertanyent a l'àmbit d'actuació privat, constituirà una unitat constructiva, a l'efecte de l'harmonització esmentada.

El concessionari haurà de sol·licitar conjuntament amb el promotor del polígon núm.4 la llicència corresponent a l'activitat d'aparcament que ha de ser única i prèvia a l'edificació. No es podrà iniciar l'activitat fins a l'obtenció de l'acta de comprovació favorable i l'acta de recepció de les obres d'urbanització corresponents a la reurbanització de la plaça i vials annexes.

b) **Urbanització:** Així mateix, haurà d'executar la urbanització de la plaça del Països Catalans i dels vials llindants i amb les característiques que es fixaran en el plec de clàusules de la concessió administrativa i les condicions establertes en el mateix, que en cap cas podran ser superiors, pel que fa a qualitats i preus els estàndards.

c) **Concessió d'obra pública:** La naturalesa del contracte que vincularà el concessionari de la planta primera soterrani, per un termini de 40 anys, amb la possibilitat de pròrroga

DILIGENCIA: Faig constar que la present fotocòpia és fidel reproducció del seu original.

Premià de Mar, 9 JUNY 2006  
Secretari.

fins el límit legal de 60 anys com a màxim, amb l'Ajuntament de Premià de Mar, com a concessionari, d'obra pública, segons el disposat a l'article 220 i següents del Text Refós aprovat per Real Decret Legislatiu 2/2000, pel qual s'aprova el text refós de la Llei de contractes de les administracions públiques.

Tota la primera planta soterrani es dedicarà a l'activitat de servei públic en règim de concessió administrativa d'obra pública, d'aparcament rotatori, per fraccions de temps, limitades, amb règim de tarifes aprovades periòdicament per l'administració, que no podran ser inferiors al promig de les tarifes del conjunt d'aparcaments públics i privats del centre de la Vila.

En aquesta primera planta soterrani de l'aparcament, no tindrà cap altre ús, ni que tècnicament sigui compatible, ni de caràcter complementari, llevat dels Serveis Tècnics necessaris i per tant el concessionari no podrà realitzar cap activitat econòmica dintre de l'aparcament, llevat la pròpia descrita.

d) **Concessions demaniales:** La naturalesa del contracte que vincularà els concessionaris de la planta segona soterrani, per un termini de 75 anys com a màxim, amb l'Ajuntament de Premià de Mar, com a concessionari, d'obra pública, segons el disposat a l'article 91 i següents de la Llei 33/2003, de 3 de novembre, del patrimoni de les administracions públiques.

El concessionari d'obra pública estarà facultat per a transmetre i concedir a tercers el dret individualitzat i exclusiu de l'ús privatiu de cadascuna de les places d'aparcament resultants a la planta segona soterrani de l'obra executada pel concessionari, el que obligatòriament es formalitzarà davant d'un notari de Premià de Mar i serà inscrit en el Registre de la Propietat. Mentre no es formalitzi la transmissió de la concessió abans esmentada sobre les places d'aparcament resultants de l'obra executada, el concessionari també estarà facultat per a llogar a tercers el dret individualitzat i exclusiu de l'ús privatiu de les referides places d'aparcament, si bé amb les limitacions que es diran.

En aquesta segona planta soterrani de l'aparcament, no tindrà cap altre ús, ni que tècnicament sigui compatible, ni de caràcter complementari, i per tant el concessionari no podrà realitzar cap activitat econòmica dintre de l'aparcament, llevat la pròpia d'aparcament de vehicles, i en particular no podrà exercir l'activitat d'aparcament per fracció de temps i negocis anàlegs, no només perquè l'objecte d'aquesta segona planta no és la prestació de serveis, sinó perquè la finalitat és únicament l'ús privatiu per part dels concessionaris particulars a qui l'adjudicatari transmeti la corresponent plaça d'aparcament o per part dels arrendataris de les places.

e) **Comunitats o persones que en formaran part de la Comunitat de comunitats a constituir:** Seran les següents:

- La comunitat de propietaris de l'aparcament situat sota la propietat del promotor part en el present conveni, o el promotor en el supòsit que en retengui la propietat íntegra de la totalitat de les places.
- L'adjudicatari del contracte de concessió d'obra pública de la planta primera soterrani.

DILIGENCIA: Faig constar que la present fotocòpia és fidel reproducció del seu original.

Premià de Mar, 9 JUNY 2006  
Secretari.

- La comunitat de concessionaris d'ús privatiu de domini públic, de la planta soterrani.

La comunitat de comunitats o amb la denominació que se li doni, es formarà integrant per les anteriors, determinant-se els coeficients en funció de la suma dels m2 de la totalitat de les places de totes les comunitats i persones que la formin.

f) **Servituds i concessions administratives, complementàries i gratuïtes:**

Tant l'Ajuntament de Premià de Mar, com el promotor, parts en el present conveni, així com el concessionari d'obra pública, aquest darrer com a titular del servei públic en relació a les places de la primera planta soterrani afectes al servei públic, i prèviament a l'inici de la transmissió de les places en règim de concessió d'ús privatiu de domini públic, s'obligaran a constituir les concessions administratives de domini públic (estrictament les necessàries) pel termini màxim legal de 75 anys servituds (ventilació, edicles, pas, etc), i servituds instrumentals necessàries, amb caràcter gratuït, en tot cas

La no presentació al concurs d'acord en les condicions fixades facultarà a l'ajuntament per a no tramitar cap llicència dins del polígon excepte que la construcció de l'aparcament hagi estat adjudicada a un tercer i s'hagin dipositat les garanties corresponents.

**CINQUÈ.-** La mercantil PROMOINMO SL dona plena conformitat als acords i obligacions que s'assumeixen per les parts en el present Conveni, i s'obliga a l'exercitar el contracte de promesa de compra-venda que té actualment formalitzat en document privat sobre l'esmentada finca, a respectar-les en la seva integritat.

**SISÈ.-** El present conveni urbanístic, que té naturalesa administrativa, s'incorporarà amb caràcter normatiu a les determinacions del POUM i es sotmetrà a informació pública conjuntament amb aquest instrument de planejament general, prèvia la seva aprovació per part del Ple de l'Ajuntament de Premià de Mar, restant condicionada la seva eficàcia, en tot cas, a l'aprovació definitiva del POUM per part de la Comissió Territorial d'Urbanisme de Barcelona.

En tot cas quedarà resolt i sense efecte en el supòsit que la Comissió Territorial d'Urbanisme de Barcelona no aprovés definitivament el Pla d'Ordenació Urbanística Municipal (POUM), recollint íntegrament el seu contingut pel que fa a la classificació i usos acordats per a la finca descrita en l'expositiu anterior.

**SETÈ.-** El present Conveni podrà ser inscrit en el Registre de la Propietat a petició d'alguna de les parts una vegada aprovat definitivament el POUM en els termes indicats en el pacte cinquè.

**VUITÈ.-** Pel cas que procedeixin a transmetre la propietat dels terrenys objecte d'aquest Conveni, ESCODA,SA s'obliga a comunicar-ho a l'Ajuntament i a fer constar

DILIGENCIA: Faig constar que la present fotocòpia és fidel reproducció del seu original.

Premià de Mar, 09 JUNY 2006

aquest Conveni de forma expressa en el corresponent document de transmissió, Secretari.  
Ajuntament de Premià de Mar

**NOVÈ.-** El present conveni té naturalesa administrativa, per la qual cosa qualsevol conflicte que pogués sorgir sobre el compliment del mateix i la seva interpretació serà resolt per la jurisdicció contenciosa-administrativa.

**DESE.**- L'eficàcia del present Conveni queda condicionada a la seva aprovació pel ple de l'Ajuntament

I, perquè així consti, una vegada llegida i trobada conforme pels compareixents, signen per triplicat exemplar al lloc i a la data de l'encapçalament.

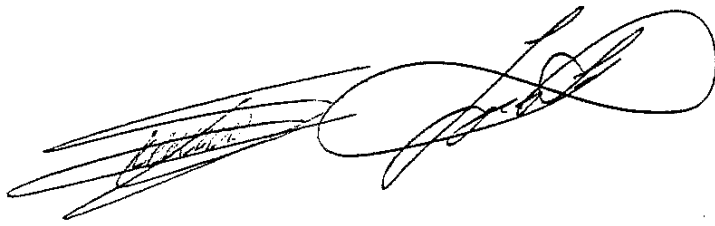

Aprobat provisionalment pel Ple de l'Ajuntament  
el dia 08 OCT. 2006  
El Secretari,

Ajuntament de  
Premià de Mar



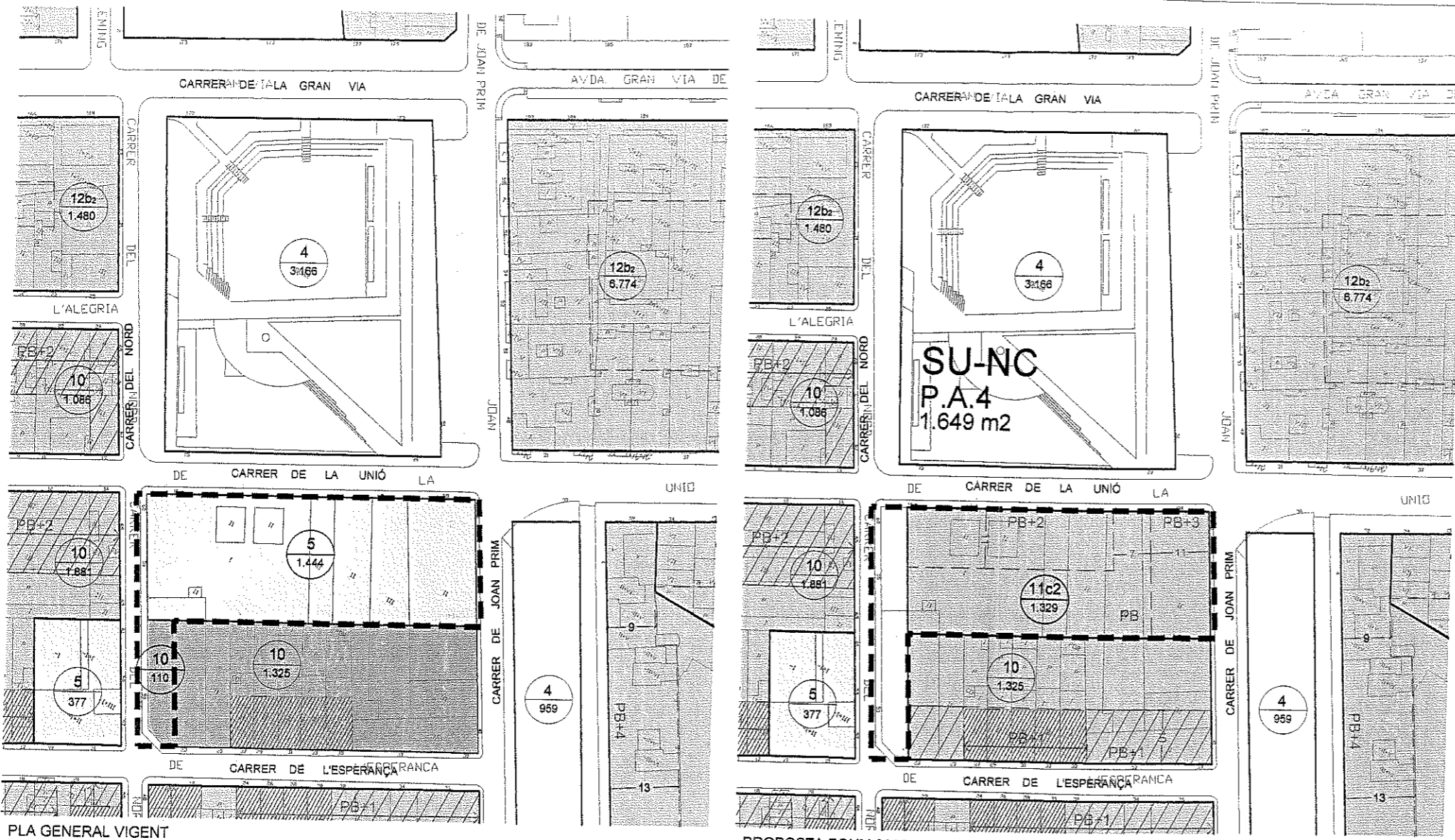

SÒL URBÀ NO CONSOLIDAT (Nº) ~~Provat provisionalment pel Pla de l'Ajuntament~~  
 P.A. 4 (Polígon d'Actuació nº4)  
 Escoda  
 al dia 8 OCT. 2009  
 El Secretari,

**1. Àmbit**

- Delimitat per el carrer Unió, el carrer de Joan Prim, el carrer del Nord, i per la zona de nucli antic del c. de l'Esperança, números 21-39.
- Correspon a les instal·lacions de l'antiga fàbrica Escoda i a la Plaça de la Foneria.

Superfície 1.649 m2

**2. Objectius**

- Ampliar la vorera del carrer del Nord, nou ample de carrer: 10 m.
- Possibilitar l'existència d'usos d'equipaments.
- Permetre la construcció d'un aparcament públic sota la plaça (200-250 places).

**3. Condicions d'ordenació, edificació i ús:**

- Zona volumetria definida (11c2):
  - I.E.N. 2,3 m2st/m2sòl
  - Sostre màxim edificable: 1.329 x 2,3 = 3.057 m2st.
  - Ocupació del 100% en planta baixa i soterrani.
  - Ordenació segons volumetria definida.
  - Nombre de plantes i alçada reguladora màxima:
    - PB+2 (10,90), façana carrer de la Unió.
    - PB+3 (13,90), façana carrer Joan Prim.
- Usos admesos:
  - usos d'equipament públic en plantes pis,
  - comercial i de serveis en planta baixa i soterrani.
  - aparcament en plantes soterrani.
- Sostre proposta:
 

P3 Usos d'equipament:	260 m2
P2 Usos d'equipament:	685 m2
P1 Usos d'equipament:	685 m2
PB comercial:	1.329 m2
<b>Total:</b>	<b>2.959 m2</b>

**4. Cessions**

- La vialitat esmentada en l'apartat 2 ( 225 m2 - 14% sup. total).
- Cessió del 10% de l'aprofitament urbanístic del sector. ( Veure conveni)

**5. Condicions de gestió i execució**

- Reparcel·lació per compensació bàsica.

**6. Règim transitori d'edificació i usos**

- Volum disconforme i fora d'ordenació.

7. "Els sòls que hagin estat objecte en el passat d'alguna de les activitats potencialment contaminants recollides en l'annex I del Reial Decret 9/2005, de 14 de gener, pel qual s'estableix la relació d'activitats potencialment contaminants del sòl i els criteris estàndards per la declaració dels sòls contaminants, estan subjectes a les previsions de l'article 3.5 de l'esmentat Reial Decret, per la qual cosa els seus propietaris hauran de presentar a l'Agència de residus de Catalunya un informe de situació amb caràcter previ a la seva utilització."

SECCIÓ VOLUMÈTRICA 1:500

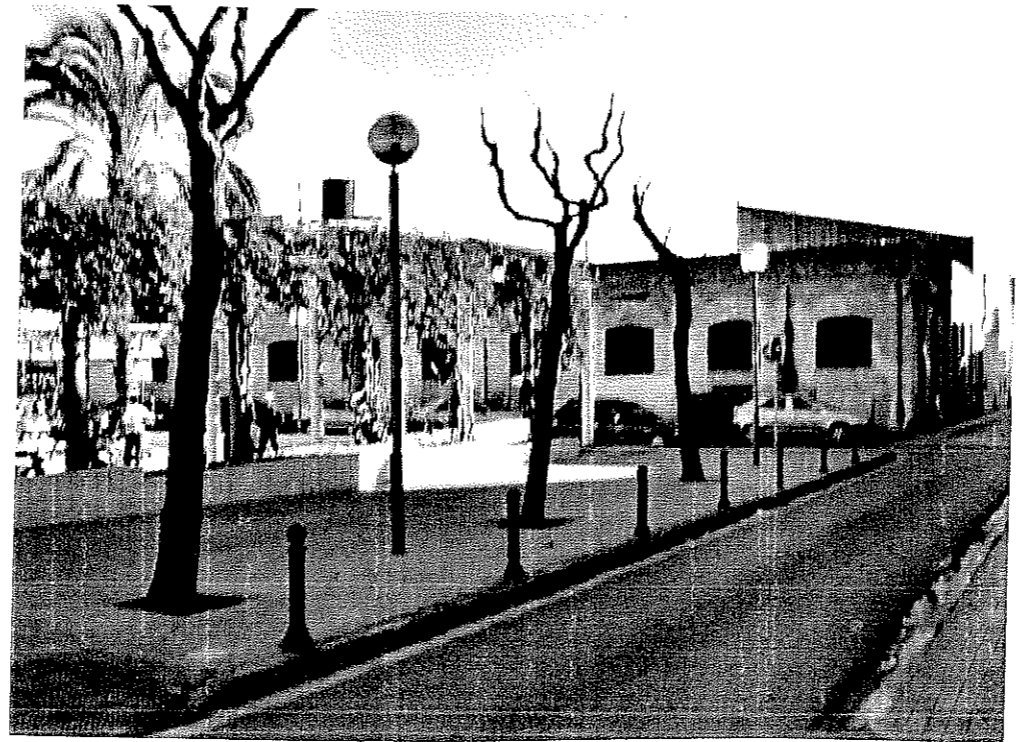
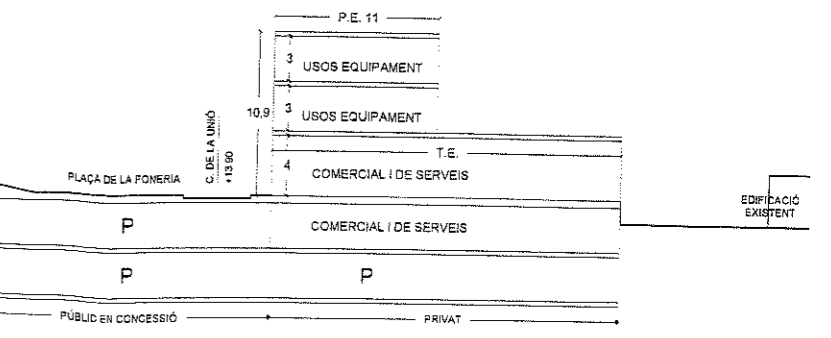

**H. ESTUDI DE SEGURETAT I SALUT.**  
**H. 1 INTRODUCCIÓ**

### H. 1.1 Objecte de l'Estudi de Seguretat i Salut

Aquest estudi de seguretat i salut està realitzat seguint la normativa actual i vigent en compliment del R.D. 1627/1997, de 24 d'octubre. Amb l'estudi es pretén posar les bases per executar correctament, amb totes les mesures de seguretat, aquelles unitats d'obra que consta el projecte.

Aquestes bases quedaran verificades i aprovades amb el Pla de seguretat i Salut Laboral redactat i presentat pel Contractista i que només serà vàlid per a realitzar les obres corresponent a: **“CONTRACTES DE CONCESSIÓ D'OBRA PÚBLICA DE L'APARCAMENT SUBTERRANI A LA PLAÇA DELS PAÏSOS CATALANS A LA LLEI 30/2007, DE 30 D'OCTUBRE, DE CONTRACTES DEL SECTOR PÚBLIC”**, a la plaça dels Països Catalans de Premià de Mar.

En aquest document, s'indicaran les diferents tasques generals que es preveu realitzar, per poder portar a terme correctament les obres, seguint les mesures de seguretat adients i que són:

1. Construcció d'un l'aparcament soterrani
2. Re urbanització de la Plaça i dels vials.

Cada una d'aquestes tasques té associades unes activitats que s'han explicat àmpliament en l'Estudi de viabilitat.

### H. 1.2 Situació de l'obra.

L'obra està situada a la Plaça dels Països Catalans del municipi de Premià de Mar província de Barcelona.

### H. 1.3 Descripció dels treballs a realitzar.

En aquest apartat farem una breu descripció de les tasques que s'hauran de realitzar per fer la construcció de l'aparcament. Davant del l'Estudi de Viabilitat redactat, l'Estudi de Seguretat s'ha plantejat de forma conjunta encara que l'obra estigui dividida clarament en tres tasques generals clarament diferenciades.

1. Construcció d'un l'aparcament soterrani  
S'ha de realitzar la construcció d'un aparcament soterrani sota la Plaça dels Països Catalans de 299 places de vehicles i 22 places per a motocicletes, amb un total de tres plantes d'aparcament soterrat, la construcció serà mitjançant estructura prefabricada, murs pantalla, etc tal i com s'especifica en els apartats corresponents de l'Estudi de Viabilitat.
2. Re urbanització de la Plaça i dels vials  
Aprofitant les obres i afectació de la plaça, es re urbanitzarà i els vials del voltant per millorar l'accés, i donar més protagonisme al vianant.

### H. 1.4 Termini d'execució

El termini d'execució per a realitzar tot el procés és de 11 mesos aproximadament.

### H. 1.5 Personal previst a l'obra.

Es preveu que el número màxim d'operaris previst a l'obra que siguin coincidents en un dia serà de 15 treballadors. Aquest número pot variar en funció de la metodologia utilitzada pel Contractista i que en el Pla es concretarà amb més precisió.

#### **H. 1. 6 Pressupost de l'estudi de Seguretat i Salut Laboral.**

L'autor de l'Estudi de Seguretat i Salut.

El pressupost d'execució material previst per implantar i realitzar les mesures de seguretat necessàries en tot el procés és de:

69.539,36 € (Seixanta-nou mil cinc-cents trenta-nou euros amb trenta-sis cèntims).

#### **H. 1.7 Interferències i Serveis Afectats.**

Blai Serena i Vidal  
Enginyer de Camins, Canals i Ports

Abans del inici de qualsevol treball es procedirà a demanar a les companyies els plànols de localització dels seus subministres per evitar l'afectació als mateixos. Si fos necessari es procediria a demanar el desmuntatge de línies aèries afectades i l'anul·lació dels subministres a les construccions. Només es podrà disposar dels subministres dels provisionals d'obra, sempre que aquest es creguin necessaris.

#### **H. 1.8 Modificacions o canvis a realitzar durant les obres o sistema constructiu.**

L'Estudi de Seguretat i Salut Laboral està redactat seguint els plànols de l'Estudi de viabilitat, l'empresa constructora realitzarà el pla de seguretat seguint aquest Estudi de Seguretat i l'adaptarà segons sistema o mètodes de treball propis.

Qualsevol modificació que s'hagi de realitzar a l'obra o unitat d'obra que no es contempli en aquest Estudi, s'haurà de indicar en la Pla de Seguretat presentat pel Contractista adjudicatari, s'haurà de documentar correctament i serà presentat a la Direcció Facultativa per la seva aprovació.

A Mataró març de 2009



## **H. ESTUDI DE SEGURETAT I SALUT.**

### **H. 2 MEMÒRIA OBRA CIVIL**

## DEMOLICIONS

### 1.-Introducció.

#### 1.1 Definició:

La demolició consisteix en aconseguir la total desaparició de l'edifici o element a enderrocar.

#### 1.2 Diferents mètodes de demolició:

- Demolició manual (mètode clàssic).
- Demolició per mètodes mecànics:
  - demolició per arrossegament.
  - demolició per empenta.
  - demolició per entibament.
  - demolició per bola.
- Demolició per explosius (voladura controlada).
- Altres sistemes: perforació tèrmica, perforació hidràulica, tascó hidràulic, tall, etc.

#### 1.3 Observacions generals:

Atenent a criteris de seguretat la demolició d'un edifici és una operació extremadament delicada, per aquest motiu necessita sempre un projecte de demolició, realitzat per un tècnic competent.

A la memòria d'aquest projecte, s'haurà de reflectir:

- Un examen previ del lloc, observació de l'entorn, fent referència a las vies de circulació, instal·lacions o conduccions alienes a la demolició (serveis afectats), també s'haurà de fer referència a les preses de gas, electricitat i aigua que hi hagi en l'edifici a demolir i incidint de manera especial en els dipòsits de combustible, si els hagués.
- La descripció de las operacions preliminars a la demolició, com per exemple, desinfectar i desinsectar l'edifici abans de demolir-lo, anul·lar totes les instal·lacions per evitar explosions de gas, inundacions per trencament de canonades d'aigua, electrocucions degudes a instal·lacions elèctriques i inclòs contaminació per aigües residuals.
- La descripció minuciosa del mètode operatiu de la demolició.
- I un càlcul o anàlisi de la resistència i de la estabilitat dels diferents elements a demolir, així com, en el cas d'una obra entre mitjaneres la influència que aquesta pot tenir en l'estabilitat dels edificis collindants.

Com a conseqüència de tot plegat el cap d'obra o el director tècnic de la demolició haurà de tenir:

- una programació exhaustiva de l'avançament de l'obra a demolir, atenent als paràmetres de seguretat, temps i cost.
- una organització òptima de l'obra: accessos, camins d'evacuació cap a l'exterior sense cap dificultat, àrees d'aplec de material reciclables i de material purament de runes, per poder realitzar de forma adequada i segura els treballs de demolició.
- Finalment una previsió d'elements auxiliars com puntals, bastides, marquesines, tubs d'evacuació de runes, cabrestant, minipales mecàniques, traginadora de trabuc "dúmpet" etc; previsió dels Sistemes de Protecció col·lectiva, dels equips de Protecció Individual i

de les instal·lacions d'higiene i benestar: tanmateix una previsió d'espais per poder moure adequadament la maquinària de transport de runes i la previsió de vies d'evacuació.

Per la realització de l'enderroc en aquest estudi s'optarà per l'enderroc manual i l'enderroc mecànic mitjançant martell trencador.

## **DEMOLICIÓ MANUAL**

---

### **1.- Definició i descripció.**

#### **1.1 Definició:**

La demolició manual consisteix a realitzar treballs corresponents al desmuntatge de l'edifici auxiliat per eines manipulades manualment (pico, pala, martell pneumàtic, etc.).

L'evacuació d'aquestes runes es realitza mitjançant l'ajuda de maquinària de moviment de terres (pala carregadora, traginadora de trabuc "dumper", etc.).

#### **1.2 Descripció:**

La demolició s'ha de realitzar de manera inversa al procés de construcció, és a dir:

S'ha de realitzar l'evacuació immediata de les runes, per evitar l'acumulació i possibles accidents..

Per realitzar l'evacuació de la manera més ràpida possible s'auxiliarà aquesta amb elements de transport horitzontal, que portarà les runes fins al lloc adient.

Per realitzar la demolició serà imprescindible considerar el següent equip humà, per a desenvolupar les subactivitats següents:

- operaris especialitzats en la realització d'enderrocs.
- conductors de maquinària per al transport horitzontal.
- Operadors de grua per a l'hissat de runes.

També serà necessari tenir presents els mitjans auxiliars necessaris per a dur a terme la demolició:

- Maquinària: compressor, traginadora de trabuc "dumper", minipala, camió bolquet, camió portacontenidors, grua mòbil, etc.
- una organització òptima de l'obra: accessos, camins d'evacuació fins a l'exterior sense cap dificultat, àrees d'aplec de materials reciclables i de material purament de runes; per poder realitzar de forma acurada i segura els treballs de demolició., etc.
- Eines manuals.
- Instal·lació elèctrica provisional d'obra per l'il·luminació i l'alimentació de les màquines elèctriques.
- Instal·lació de boques d'aigua provisionals, distribuïdes estratègicament, pel rec de les runes.

## DEMOLICIÓ MANUAL

### 2.- Relació de Riscos i la seva avaluació.

Pel que fa a les causes dels accidents s'ha tingut present la guia d'avaluació de Riscos editada pel Departament de Treball de la Generalitat, considerant a cada activitat només els Riscos més importants. I en la seva avaluació s'han tingut en compte les consideracions constructives del Projecte d'Execució Material de l'obra, considerant: la probabilitat és la possibilitat que es materialitzi el Risc, i la Gravetat (severitat) és la conseqüència normalment esperada de la materialització del Risc.

En la confecció del Pla de Seguretat i Condicions de Salut, aquesta avaluació podrà ser modificada en funció de la tecnologia que porti l'empresa constructora o empreses que intervinguin en el procés constructiu, segons disposa l'Article 7 del R. D. 1627/1997, del 24 d'octubre.

L'objectiu principal d'aquesta avaluació serà el d'establir un esglaonament de prioritats per anul·lar, o en el seu cas, controlar i reduir els citats Riscos, tenint en compte les mesures preventives que es desenvolupen a continuació.

Riscos	Probabilitat	Gravetat	Avaluació del Risc
1.-Caigudes de persones a diferent nivell.	ALTA	MOLT GREU	CRÍTIC
2.-Caigudes de persones al mateix nivell.	ALTA	GREU	ELEVAT
3.-Caiguda d'objectes per desplom.	MÈDIA	MOLT GREU	ELEVAT
5.-Caiguda d'objectes.	ALTA	GREU	ELEVAT
6.-Trepitjades sobre objectes.	ALTA	GREU	ELEVAT
7.-Cops contra objectes immòbils.	ALTA	LLEU	MEDI
8.-Cops amb elements mòbils de màquines.	BAIXA	GREU	BAIX
9.-Cops amb objectes o eines.	MÈDIA	LLEU	BAIX
10.-Projecció de fragments o partícules.	MÈDIA	LLEU	BAIX
13.-Sobreesforços.	BAIXA	LLEU	ÍNFIM
15.-Contactes tèrmics.	BAIXA	GREU	BAIX
16.-Contactes elèctrics.	MÈDIA	MOLT GREU	ELEVAT
17.-Inhalació o ingestió de substàncies nocives.	MÈDIA	LLEU	BAIX
19.-Exposició a radiacions.	MÈDIA	GREU	MEDI
20.-Explosions.	BAIXA	MOLT GREU	MEDI
21.-Incendis.	BAIXA	GREU	BAIX
22.-Causats per éssers vius.	BAIXA	LLEU	ÍNFIM
23.-Atropellaments, cops i topades contra vehicles.	BAIXA	GREU	BAIX

26.-O.R.: manipulació de materials tallants.	ALTA	LLEU	MEDI
27.-Malalties causades per agents químics.	MÈDIA	GREU	MEDI
28.-Malalties causades per agents físics.	MÈDIA	GREU	MEDI

### OBSERVACIONS

- (8) Risc causat pel moviment d'elements mòbils de maquinària de moviment de terres.
- (15 i 19) Risc específic del treball de tall de metalls mitjançant bufador.
- (16) Risc degut al contacte directe amb cables aeris i contacte indirecte causat per errades d'aïllament a les màquines.
- (17 i 27) Risc causat per la presència de pols pneumoambiental.
- (28) Risc causat per vibracions de la traguadora de trabuc "dúmper" i del martell rompedor i risc causat pel nivell de soroll.



## DEMOLICIÓ MANUAL

### 3.- Norma de Seguretat

El personal encarregat de la realització d'aquesta activitat caldrà que conegui els riscos específics, així com l'ús dels mitjans auxiliars necessaris pel desenvolupament d'aquestes tasques amb la major seguretat possible.

#### Abans de la demolició:

- La construcció s'envoltarà amb una tanca segons les ordenances municipals; en el cas que envaeixi la calçada s'haurà de demanar permís a l'Ajuntament, i serà senyalitzat convenientment amb els senyals de seguretat vial corresponents.
- Sempre que sigui necessari, es complementarà la mesura anterior amb la col·locació de marquesines, xarxes o qualsevol altre dispositiu equivalent per evitar el risc de caiguda d'objectes cap a fora del solar.
- S'establiran accessos obligatoris a la zona de treball, convenientment protegits amb marquesines, etc.
- S'anul·laran totes les preses de les instal·lacions existents a demolir.
- S'instal·laran preses d'aigua provisionals per al reg de les runes evitant d'aquesta manera la formació de pols durant la realització dels treballs.
- S'instal·larà l'embranchament elèctric provisional, que disposarà de diferencials d'alta sensibilitat (30 mA) per a l'alimentació de sortida de llum i dels diferencials de mitja sensibilitat (300 mA) per a la maquinària elèctrica.
- Es dotarà l'obra d'instal·lacions d'higiene i benestar pel personal de demolició, i de la senyalització de seguretat en el treball necessària.

#### Durant la demolició:

- L'ordre de la demolició es realitzarà, en general, de dalt a baix i de tal forma que la demolició es realitzi al mateix nivell, sense que hi hagi persones situades a la mateixa vertical ni a la proximitat d'elements que s'abatien o es tombin.
- En el cas que una edificació es trobés adossada a d'altres, en el procés de demolició, s'hauran de deixar alguns murs perpendiculars en les edificacions confrontants a mena de contrafort, fins a comprovar que no ha estat afectada la seva estabilitat o fins que es restitueixi l'edificació.
- En qualsevol treball que presenti un risc de caiguda a diferent nivell, de més de 2,5 metres, l'operari haurà d'utilitzar cinturons anticaiguda ancorats a punts fixes o a punts mòbils, guiat per sirgues o cables en posició horitzontal, adequadament ancorats en tots dos extrems.
- Quan es treballi sobre un mur, que només tingui un pis a un costat i a l'altre costat l'alçada sigui superior a 6 metres, s'instal·larà en aquesta cara, una bastida o altre dispositiu equivalent per evitar la caiguda dels treballadors.
- Si el mur es troba aïllat, sense sostre a cap de les dues cares, i l'alçada és superior als 6 metres, s'establirà la bastida per ambdues cares, encara que l'enderroc s'haurà de fer generalment llençant les runes cap a l'interior de l'edifici que s'estigui demolint.
- Cap operari es col·locarà damunt d'un mur a enderrocar que tingui menys de 35 cm. de gruix.

- En el cas, de les zones de pas, fora de l'àrea de demolició es procurarà instal·lar les corresponents baranes de seguretat als perímetres de buits tant a nivell horitzontal com a nivell vertical.
- Els productes de la demolició es conduiran, per a la seva evacuació, a lloc de càrrega mitjançant rampes, tremuges, transport mecànic o a mà o altres mitjans que evitin llençar les runes des de dalt.
- En demolir els murs exteriors d'una alçada considerable, s'hauran de tenir instal·lades marquesines de gran resistència, amb la finalitat de protegir a totes les persones que es trobin a nivells inferiors.
- L'abatiment d'un element es realitzarà tot i permetent el gir, però no així el desplaçament dels seus punts de recolzament. Ajudat per mecanismes que treballen per sobre de la línia de recolzament de l'element que permeten el descens d'una manera lenta.
- En cas de tall d'elements en tensió s'ha de vigilar l'efecte fuetada.
- Les zones de treball hauran d'estar suficientment il·luminades.
- S'evacuaran totes les runes generades en la mateixa jornada a través dels conductes d'evacuació o altres sistemes instal·lats amb aquesta finalitat, procurant, en acabar la jornada, deixar l'obra neta i endreçada.
- No es podran acumular runes ni tampoc es podran recolzar elements contra tanques, murs i suports, propis o mitgers, mentre aquests hagin d'estar dempeus, tampoc es dipositaran runes sobre de les bastides.
- En finalitzar la jornada no podran quedar elements de l'edifici en un estat inestable que el vent, les condicions atmosfèriques o altres causes puguin provocar el seu esfondrament.
- Es protegiran de la pluja mitjançant lones o plàstics, les zones o elements de l'edifici que puguin ser afectades per aquestes.
- Per a la limitació de les zones d'aplec de runes s'empraran tanques per a vianants col·locades braç a braç, tancant la totalitat d'aquesta zona.
- Tota la maquinària d'evacuació, en realitzar marxa enrere, haurà d'activar un senyal acústic.
- A causa de les característiques de treball a que s'exposen els operaris, aquests empraran en tot moment casc, botes de seguretat i granota de treball.
- En el cas de la manipulació de materials que presentin risc de tall o que puguin erosionar al treballador, aquest emprarà guants de cuir.
- En cas que es generi pols es regaran les runes.
- En cas que no sigui possible la reducció de la pols i fibres generat en el procés de demolició, els treballadors hauran d'emprar mascaretes antipols adequades, per evitar que hi hagi problemes a les vies respiratòries.
- En el cas d'utilització d'eines manuals que generin projecció de partícules, s'hauran d'utilitzar ulleres de protecció contra impactes mecànics.
- El grup compressor haurà d'estar insonoritzat, a l'igual que el martell pneumàtic. Si no fos possible, l'operari haurà d'utilitzar equip de protecció individual (auriculars o tampons).
- En cas de tall de bigues metàl·liques mitjançant bufador, l'operari emprarà les corresponents proteccions oculars, guants de cuir amb màniga alta, botes de seguretat, polaines i davantal.

#### **Després de la demolició:**

- Un cop realitzada la demolició s'haurà de fer una revisió general de l'edificació adjacent per observar les possibles lesions que s'hagin pogut produir durant l'enderrocament.
- S'ha de deixar el solar net, sense cap runa, podent així iniciar els treballs de construcció del nou edifici.

#### **ELEMENTS AUXILIARS**

En aquest apartat considerarem els elements auxiliars que s'utilitzaran per realitzar els treballs d'aquesta activitat.

Oxitallada  
Escala de mà

**Sempre que les condicions de treball exigeixin d'altres elements de protecció, es col·locaran en l'obra seguint els criteris establerts per la legislació vigent, reflectint-los al Pla de Seguretat i condicions de Salut que ha de realitzar l'empresa constructora. (Art. 7 1627/1997)**

## DEMOLICIÓ MANUAL

### 4.- Sistemes de Protecció Col·lectiva i Senyalització.

Les proteccions col·lectives esmentades en les normes de seguretat es troben constituïdes per:

- Baranes de seguretat formades per sistemes de subjecció, passamans, barra intermèdia i entornpeu. L'alçada de la barana serà de 90 cm., i el passamà haurà de tenir com a mínim 2,5 cm de gruix i 10 cm d'alçada. Els guardacossos hauran d'estar situats a 2,5 metres entre ells com a màxim.
- Xarxes de seguretat, horitzontal o verticals segons cada cas, que seran de poliamida amb un diàmetre mínim de la corda de mm. i un llum de xarxa màxima de 100x100 mm. La xarxa anirà proveïda de corda perimetral de poliamida de 12 mm. de diàmetre com a mínim, ancorada. L'ancoratge òptim de les xarxes, són els pilars, ja que així la xarxa pot romandre convenientment tensa de manera que pot suportar al seu centre un esforç de fins a 150 Kp..
- Marquesines o viseres de protecció que volin entre 1,5 i 2 metres quallades amb taulons de 2,5 cm. de gruix i 20 cm. d'ample.
- Tanques tubulars de peus drets de limitació i protecció, de 90 cm. d'alçada; o "palenques" de peus inclinats units a la part superior per un tauló de fusta.

Senyalització de seguretat vial, segons el codi de circulació, conforme a la normativa ressenyada en aquesta activitat:

- Senyal de perill indefinit.
- Cartell indicatiu d'entrada i sortida de camions.

Senyalització de seguretat en el Treball, segons el RD 485/1997, del 14 d'abril, conforme a la normativa ressenyada en aquesta activitat:

- Senyal d'advertència de caiguda a diferent nivell.
- Senyal d'advertència de risc d'ensopegar.
- Senyal d'advertència de risc elèctric.
- Senyal d'advertència de perill en general.
- Senyal d'advertència de matèries explosives.
- Senyal de prohibit el pas als vianants.
- Senyal de no fumeu.
- Senyal de protecció obligatòria del cap.
- Senyal de protecció obligatòria de la cara.
- Senyal de protecció obligatòria de la vista
- Senyal de protecció obligatòria de l'oïda.
- Senyal de protecció obligatòria de les vies respiratòries.
- Senyal de protecció obligatòria dels peus.
- Senyal de protecció obligatòria de les mans.
- Senyal de protecció obligatòria del cos.
- Senyal de protecció individual obligatòria contra caigudes.

Sempre que les condicions de treball exigeixin d'altres elements de protecció, es col·locaran en l'obra seguint els criteris establerts per la legislació vigent, reflectint-los al Pla de Seguretat i condicions de Salut que ha de realitzar l'empresa constructora. (Art. 7 RD 1627/1997)

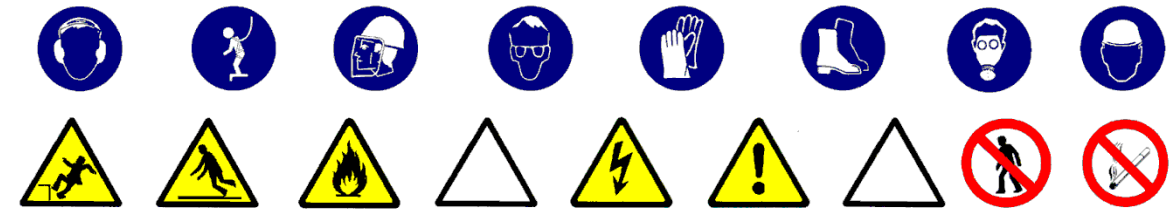

## DEMOLICIÓ MANUAL

---

### 5.- Relació d'Equips de protecció individual.

Els Equips de Protecció Individual seran, segons els treballs a desenvolupar, els següents:

- Treball manual de demolició pels operaris especialitzats:
  - Cascos.
  - Guants de cuir.
  - Botes de seguretat.
  - Cinturó de seguretat.
  - Ulleres panoràmiques (contra la pols).
  - Granota de treball.
  
- Pels treballs de demolició auxiliats amb el bufador:
  - Cascos.
  - Ulleres de vidre fumats per a la protecció de radiacions emeses per raigs d'infrarojos.
  - Guants de cuir.
  - Davantal de cuir.
  - Maniguets de cuir.
  - Granota de treball.
  - Botes de cuir amb polaines.
  - Cinturó de seguretat anticaiguda.
  
- Treball manual de demolició auxiliat amb el martell pneumàtic:
  - Cascos.
  - Guants de cuir.
  - Botes de seguretat.
  - Granota de treball.
  - Cinturó de seguretat anticaiguda.
  - Protecció auditiva (auriculars o tampons).
  - Canelleres.
  
- Treballs de transport horitzontal (conductors):
  - Cascos.
  - Guants de cuir.
  - Botes de seguretat.
  - Granota de treball.
  - Cinturó antivibratori.
  
- Treballs de transport vertical (operadors de grua):
  - Cascos.
  - Guants de cuir.
  - Botes de seguretat.
  - Granota de treball.

Sempre que les condicions de treball exigeixin d'altres elements de protecció, seran proporcionats als treballadors dels mateixos, reflectint-los en el Pla de Seguretat i condicions de Salut que ha de realitzar l'empresa constructora (Art. 7 RD 1627/1997).

Els Equips de Protecció individual hauran de complir en tot moment els requisits establerts al RD 773/1997, del 30 de maig; RD 1407/1192, del 20 de novembre, i les corresponents Normes UNE.



## **MOVIMENT DE TERRES**

### **1.- Introducció.**

#### **1.1 Definició:**

És el conjunt d'activitats que tenen com a objectiu preparar el solar per a la construcció del futur edifici.

#### **1.2 Diferents tipus de moviment de terres:**

- Esplanacions:
  - desmunts.
  - terraplens.
- Buidats.
- Excavacions de rases i pous.

#### **1.3 Observacions generals:**

L'activitat de moviment de terres comporta, bàsicament, l'excavació, el transport i l'abocada de terres, per aquest motiu s'ha de:

- Planificar el moviment de terres considerant totes les activitats que s'han de desenvolupar amb tots els recursos humans i tècnics.
- Coordinar les diferents activitats amb la finalitat d'optimitzar aquests recursos.
- Organitzar, per posar a la pràctica la planificació i la seva coordinació, amb aquesta finalitat s'establiran els diferents camins de circulació de la maquinària de moviment de terres, així com les zones d'estacionament d'aquesta maquinària, si el solar ho permet.
- Finalment, una previsió d'elements auxiliars com ara: bastides amb escales adossades, maquinària per al moviment de terres, maquinària per al transport horitzontal i vertical, etc.; previsió dels Sistemes de Protecció Col·lectiva, dels Equips de Protecció Individual i de les Instal·lacions d'Higiene i Benestar; així com una previsió d'espais per poder moure adequadament la maquinària.

Tot això amb l'objectiu de què es realitzi al temps prefixat en el Projecte d'Execució Material de l'obra amb els mínims riscos d'accidents possibles.

## BUIDATS

---

### 1.- Definició i descripció.

#### 1.1 Definició:

Excavació de terres que, en tot el seu perímetre, es troben per sota del nivell d'esplanació o de la rasant del terra.

#### 1.2 Descripció:

Un cop s'hagi realitzat l'enderrocament de l'edificació existent o l'esbrossada del solar, es pot començar amb les tasques del buidat. Aquestes es realitzen en alguns casos després d'haver estat realitzats els murs pantalles i si no és així, el tècnic competent calcularà el talús precís pel sosteniment de les terres, segons la seva naturalesa ; i inclòs suposant que, a causa de les dimensions del solar no es pugués fer aquest talús en tot el seu desenvolupament, el tècnic competent calcularà el mur de sosteniment necessari.

Per a realitzar l'excavació esdevindrà imprescindible considerar l'equip humà necessari:

- conductors de maquinària per realitzar o dur a terme l'excavació.
- operaris especialitzats per desenvolupar els treballs auxiliars d'excavació i sanejament.
- conductors de camions o traginadores de trabuc "dúmpers" pel transport de terres.
- senyalistes.

Els recursos tècnics per realitzar el buidat consistiran, bàsicament en maquinària de moviment de terres, és a dir :

- excavadores.
- camions o traginadores de trabuc "dúmpers".

El treball a desenvolupar per aquesta maquinària s'iniciarà una vegada replantejat el solar (cas que no hi hagués tancaments pantalla):

- Creant les vies d'accés al solar, en cas necessari.
- Creant les vies i rampes de circulació dins del solar, per la maquinària, des de la rasant de l'accés dels carrers.
- Excavant i sanejant fins a la cota d'enrasament de la cimentació.
- Evacuant les terres obtingudes en l'excavació.

## BUIDATS

### 2.- Relació de Riscos i la seva avaluació.

Pel que fa a les causes dels accidents s'ha tingut present la guia d'avaluació de Riscos editada pel Departament de Treball de la Generalitat, considerant a cada activitat només els Riscos més importants. I en la seva avaluació s'han tingut en compte les consideracions constructives del Projecte d'Execució Material de l'obra, considerant : la probabilitat és la possibilitat que es materialitzi el Risc, i la Gravetat (severitat) és la conseqüència normalment esperada de la materialització del Risc.

En la confecció del Pla de Seguretat i Condicions de Salut, aquesta avaluació podrà ser modificada en funció de la tecnologia que porti l'empresa constructora o empreses que intervinguin en el procés constructiu, segons disposa l'Article 7 del R. D. 1627/1997, del 24 d'octubre.

L'objectiu principal d'aquesta avaluació serà el d'establir un esglaonament de prioritats per anul·lar o en el seu cas controlar i reduir els citats Riscos, tenint en compte les mesures preventives que es desenvolupen a continuació.

Riscos	Probabilitat	Gravetat	Avaluació del Risc
1.-Caigudes de persones a diferent nivell.	BAIXA	MOLT GREU	MEDI
2.-Caigudes de persones al mateix nivell.	BAIXA	LLEU	ÍNFIM
3.-Caiguda d'objectes per desplom.	ALTA	MOLT GREU	CRÍTIC
5.-Caiguda d'objectes.	BAIXA	GREU	BAIX
8.-Cops amb elements mòbils de màquines.	BAIXA	GREU	BAIX
9.-Cops amb objectes o eines.	BAIXA	LLEU	ÍNFIM
12.-Atrapaments per bolcada de màquines.	BAIXA	MOLT GREU	MEDI
16.-Contactes elèctrics.	BAIXA	MOLT GREU	MEDI
20.-Explosions.	BAIXA	MOLT GREU	MEDI
21.-Incendis.	BAIXA	MOLT GREU	MEDI
22.-Causats per éssers vius.	BAIXA	LLEU	ÍNFIM
23.-Atropellaments, cops i topades contra vehicles.	ALTA	MOLT GREU	CRÍTIC
28.-Malalties causades per agents físics.	MÈDIA	GREU	MEDI

### OBSERVACIONS:

(3) Risc específic degut al lliscament de terres no coherent i sense contenció.

(8) Risc degut al moviment d'elements mòbils de maquinària de moviment de terres.

(16, 20 i 21) Risc específic degut a serveis afectats

(28) Risc causat per vibracions del traginadora de trabuc "dumper" i del martell rompedor i risc degut al nivell de soroll.

## BUIDATS

### 3.- Norma de Seguretat

#### POSADA A PUNT DE L'OBRA PER REALITZAR AQUESTA ACTIVITAT

- S'instal·larà la tanca de limitació del solar i, si ja s'hi trobés, es revisaran els seus possibles desperfectes.
- S'haurà de procurar independitzar l'entrada de vehicles pesants a l'obra de l'entrada de personal d'obra i de les oficines.
- S'ha de procurar establir zones d'aparcament de vehicles tant del personal d'obra com de maquinària de moviment de terres.
- S'ha de senyalitzar l'obra amb els senyals d'avertència, prohibició i obligació en els seus accessos i, complementàriament, en els talls d'obra on calgui.
- Atesos els treballs que es desenvolupen en aquesta activitat s'ha d'assegurar que ja es trobin construïdes les instal·lacions d'Higiene i Benestar definitives per a l'execució de l'obra restant, i si encara no fos així, es construirien tenint presents aquestes especificacions.

#### PROCÉS

- El personal encarregat de la realització de buidats haurà de conèixer els riscos específics, així com l'ús dels mitjans auxiliars necessaris pel desenvolupament d'aquestes tasques amb la major seguretat possible.
- Si en l'edifici afí, abans d'iniciar l'obra, hi hagués esquerdes, es posaran testimonis per observar si aquestes progressen.
- En el procés de realització del buidat, en el cas d'un solar entre mitjaneres, es vetllarà pel comportament de les edificacions afins (aparició d'esquerdes, descalçament de les sabates, etc.).
- En la realització de l'excavació del talús s'ha de realitzar un sanejament de pedres separades que puguin provocar una certa inestabilitat.
- Si aquest sanejament es realitza manualment es col·locarà en la part superior del talús, en la seva corona, una sirga, convenientment ancorada, a la qual anirà subjectada el treballador mitjançant el seu cinturó de seguretat, aquest també, convenientment ancorat.
- S'aconsella, malgrat això, realitzar aquest sanejament mitjançant l'excavadora.
- En la realització de la rampa d'accés a la zona de buidat s'ha de construir amb pendents, corbes i amplada que permetin la circulació de la maquinària de moviment de terres en les millors condicions de rendiment i seguretat.
- S'haurà d'establir la senyalització de seguretat vial a la sortida de camions mitjançant el senyal de perill indefinit amb el rètol indicatiu de sortida de camions.
- En l'interior de l'obra, s'ha de col·locar senyals de limitació de velocitat, així com senyals indicatius de la pendent de la rampa.
- En l'entrada a l'obra s'establirà un torn d'un operari (senyalitzador) per guiar l'entrada i la sortida de camions a l'obra i especialment en els casos necessaris de parada del trànsit vial.
- Aquest operari haurà d'anar amb els senyals manuals de "stop" i "direcció obligatòria".
- El senyalitzador haurà d'anar dotat d'una armilla de malla lleugera i reflectora.

- En la realització de l'excavació del solar, s'ha de preveure la possibilitat de la presència d'alguns dels serveis afectats (línia elèctrica subterrània, conduccions de gas o d'aigua, telefonia, clavegueram).
- En presència de línies d'electricitat aèries dintre del solar, tot esperant que aquestes siguin desviades, i davant la possibilitat d'un contacte elèctric directe, es mantindrà una distància de seguretat, entre l'estructura metàl·lica de la maquinària que circula a prop dels cables (la distància recomanada esdevé de 5 metres).
- L'accés de vianants a les cotes inferiors es realitzarà mitjançant escales incorporades a una bastida metàl·lica tubular modular.
- El trànsit de camions en el solar, per a l'evacuació de terres, estarà dirigit per un cap (encarregat, capatàs).
- En cas que hi hagués una inundació, a causa de nivell freàtic o a la pluja, es realitzarà immediatament, l'eixugada corresponent per evitar així el reblaniment de les bases dels talús o de socabament de les fonamentacions veïnes.
- És prohibit el trànsit de vehicles a una distància menor de 2 metres de la vorera del talús.
- En el cas de trànsit de vianants, s'haurà de col·locar a 1 metre del coronament del talús, una barana de seguretat de 90 cm.
- És prohibit l'aplec de materials a distàncies inferiors a 2 metres de la vorera del talús.
- S'haurà de procurar la mínima presència de treballadors al voltant de les màquines.
- És prohibida la presència de treballadors en el radi de gir de les màquines, prohibició que haurà de quedar senyalitzada a la part exterior de la cabina del conductor.
- En tot moment els treballadors empraran casc, granota de treball i botes de seguretat i en els casos que els calgui, guants, cinturó de seguretat, canelleres i protectors auditius.
- Un cop realitzat el buidat, s'ha de fer una revisió general de l'edificació contigua amb la finalitat d'observar les lesions que puguin haver sorgit a causa del buidat.
- El solar haurà de quedar, a la rasant de la futura fonamentació, net i endreçat.
- De cara als futurs treballs es mantindrà l'accés a la cota de fonamentació mitjançant l'escala, esmentada amb anterioritat, incorporada a una bastida.

#### ELEMENTS AUXILIARS

En aquest apartat considerarem els elements auxiliars que s'empraran per realitzar els treballs d'aquesta activitat.

Oxitallada  
Ecales de mà  
Grup compressor i martell pneumàtic  
Camions i dúmpers de gran tonatge  
Dúmpers de petita cilindrada  
Retroexcavadora

**Sempre que les condicions de treball exigeixin d'altres elements de protecció, es col·locaran a l'obra atenent als criteris establerts per la legislació vigent, reflectint-los al Pla de Seguretat i condicions de Salut que ha de realitzar l'empresa constructora. (Art. 7 RD 1627/1997)**



## BUIDATS

### 4.- Sistemes de Protecció Col·lectiva i Senyalització.

Les proteccions col·lectives esmentades en les normes de seguretat es troben constituïdes per:

- Baranes de seguretat formades per muntants, passamans, barra intermèdia i entornpeu. L'alçada de la barana serà de 90 cm., i el passamà haurà de tenir com a mínim 2,5 cm de gruixària i 10 cm d'alçada. Els muntants hauran d'estar situats a 2,5 metres entre ells com a màxim.
- Tanques tubulars de peus drets de limitació i protecció, de 90 cm. d'alçada; o palenques de peus inclinats units a la part superior per un tauló de fusta.

Senyalització de seguretat vial, segons el codi de circulació, conforme a la normativa assenyalada en aquesta activitat :

- Senyal de perill indefinit.
- Senyal del pendent de la rampa.
- Senyal de limitació de velocitat.
- Senyal de prohibit avançar.
- Senyal de pas preferent.
- Senyal manual de "stop" i " direcció obligatòria".
- Cartell indicatiu d'entrada i sortida de camions.

Senyalització de seguretat en el Treball, segons el RD 485/1997, del 14 d'abril, conforme a la normativa assenyalada en aquesta activitat :

- Senyal d'advertència de caiguda a diferent nivell.
- Senyal d'advertència de risc d'ensopegar.
- Senyal d'advertència de risc elèctric.
- Senyal d'advertència de perill en general.
- Senyal de prohibit el pas als vianants.
- Senyal de protecció obligatòria del cap.
- Senyal de protecció obligatòria de la cara.
- Senyal de protecció obligatòria de l'oïda.
- Senyal de protecció obligatòria dels peus.
- Senyal de protecció obligatòria de les mans.
- Senyal de protecció obligatòria del cos.
- Senyal de protecció individual obligatòria contra caigudes.

**Sempre que les condicions de treball exigeixin d'altres elements de protecció, es col·locaran a l'obra seguint els criteris establerts per la legislació vigent, reflectint-los al Pla de Seguretat i condicions de Salut que ha de realitzar l'empresa constructora. (Art. 7 RD 1627/1997)**

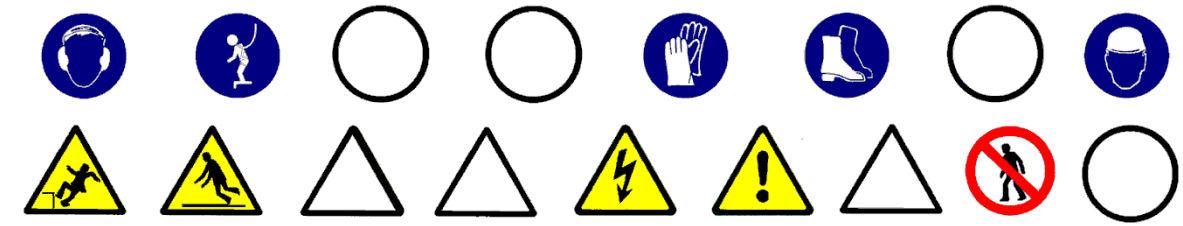

## BUIDATS

---

### 5.- Relació d'Equips de protecció individual.

Els Equips de Protecció Individual seran, segons els treballs a desenvolupar, els següents:

- Treballs d'excavació i transports mecànics (conductors):
  - Cascos.
  - Botes de seguretat.
  - Granota de treball.
  - Cinturó antivibratori (de manera especial en les traginadores de trabuc "dúmpers" de petita cilindrada).
  
- Treballs auxiliars (operaris):
  - Cascos.
  - Botes de seguretat de cuir per als llocs secs.
  - Botes de seguretat de goma per als llocs humits.
  - Guants de lona i cuir (tipus americà).
  - Granota de treball.
  - Cinturó de seguretat anticaiguda, ancoratge mòbil.
  - Protecció auditiva (auriculars o tampons).
  - Canelleres.
  - Armilla d'alta visibilitat.

**Sempre que les condicions de treball exigeixin d'altres elements de protecció, es dotarà als treballadors dels mateixos, reflectint-los al Pla de Seguretat i condicions de Salut que ha de realitzar l'empresa constructora (Art. 7 RD 1627/1997).**

**Els Equips de Protecció individual hauran de complir en tot moment els requisits establerts en el RD 773/1997, del 30 de maig; RD 1407/1192, del 20 de novembre, i les corresponents Normes UNE.**

## **RASES I POUS**

---

### **1.- Definició i descripció.**

#### **1.1 Definició:**

Rasa: Excavació llarga i estreta que es realitza per sota del nivell de la rasant a cel obert.

Pou: Excavació a cel obert, de poca superfície i gran profunditat, de secció poligonal o circular.

#### **1.2 Descripció:**

La secció transversal de la rasa tindrà com a màxim 2 metres d'amplada i 7 de profunditat.

La secció transversal dels pous no superarà els 5 m<sup>2</sup> de secció i els 15 m. de profunditat.

L'excavació es podrà realitzar tant amb mitjans manuals com amb mitjans mecànics.

El nivell freàtic es trobarà a una cota inferior, a la cota més baixa de l'excavació. Es pot considerar el cas que aquest hagi estat rebaixat artificialment.

En aquest tipus d'excavació s'inclou el replè parcial o total de la mateixa.

En la realització de la excavació el tècnic competent haurà de definir el tipus d'estrebació a emprar segons les característiques del terreny.

Per realitzar l'excavació serà imprescindible i necessari considerar l'equip humà següent:

- conductors de maquinària per realitzar l'excavació.
- operaris per realitzar l'excavació manual.
- operaris pels treballs d'estretament.
- conductors de camions o traginadora de trabuc "dúmper" pel transbordament de terres.

Els recursos tècnics per realitzar les excavacions de les rases i els pous consistiran, bàsicament, en maquinària de moviment de terres, és a dir:

- màquines excavadores.
- camions o traginadora de trabuc "dúmper".

El treball a desenvolupar per aquestes maquinàries s'iniciarà un cop replantejades les rases o pous:

- Excavant en profunditat fins a cota i en el cas de les rases avançant en longitud alhora.
- Evacuant les terres obtingudes en l'excavació.
- Estrebant el terreny a mesura que es vagi avançant.
- En el cas dels pous s'haurà d'il·luminar el tall d'obra, en els casos que també sigui necessari, ventilació.

El procés d'estretament es realitzarà des de la part superior de l'excavació (la rasant) fins a la part inferior.

El destrebament es realitzarà en el sentit invers.

## RASES I POUS

### 2.- Relació de Riscos i la seva avaluació.

Pel que fa a les causes dels accidents s'ha tingut present la guia d'avaluació de Riscos editada pel Departament de Treball de la Generalitat, considerant a cada activitat només els Riscos més importants. I en la seva avaluació s'han tingut en compte les consideracions constructives del Projecte d'Execució Material de l'obra, considerant : la probabilitat és la possibilitat que es materialitzi el Risc, i la Gravetat (severitat) és la conseqüència normalment esperada de la materialització del Risc.

En la confecció del Pla de Seguretat i Condicions de Salut, aquesta avaluació podrà ser modificada en funció de la tecnologia que porti l'empresa constructora o empreses que intervinguin en el procés constructiu, segons disposa l'Article 7 del R. D. 1627/1997, del 24 d'octubre.

L'objectiu principal d'aquesta avaluació serà el d'establir un esglaonament de prioritats per anul·lar o en el seu cas controlar i reduir els citats Riscos, tenint en compte les mesures preventives que es desenvolupen a continuació.

Riscos	Probabilitat	Gravetat	Avaluació del Risc
1.-Caigudes de persones a diferent nivell.	MÈDIA	GREU	MEDI
2.-Caigudes de persones al mateix nivell.	BAIXA	LLEU	ÍNFIM
3.-Caiguda d'objectes per desplom.	ALTA	MOLT GREU	CRÍTIC
4.-Caiguda d'objectes per manipulació.	MÈDIA	LLEU	BAIX
5.-Caiguda d'objectes.	ALTA	GREU	ELEVAT
6.-Trepitjades sobre objectes.	MÈDIA	LLEU	BAIX
7.-Cops contra objectes immòbils.	MÈDIA	LLEU	BAIX
8.-Cops amb elements mòbils de màquines.	BAIXA	GREU	BAIX
9.-Cops amb objectes o eines.	MÈDIA	LLEU	BAIX
12.-Atrapaments per bolcada de màquines.	BAIXA	MOLT GREU	MEDI
16.-Contactes elèctrics.	MÈDIA	MOLT GREU	ELEVAT
20.-Explosions.	BAIXA	MOLT GREU	MEDI
21.-Incendis.	BAIXA	GREU	BAIX
23.-Atropellaments, cops i topades contra vehicles.	ALTA	MOLT GREU	CRÍTIC
28.-Malalties causades per agents físics	MÈDIA	GREU	MEDI
29.-Malalties causades per agents biològics	MÈDIA	GREU	MEDI

### OBSERVACIONS:

- (3) Risc específic causat per lliscades de terres no coherents i sense contenció.
- (8) Risc a causa del moviment d'elements mòbils de maquinària de moviment de terres.
- (16, 20 i 21) Risc específic causat per serveis afectats
- (28) Risc causat per vibracions de la traginadora de trabuc "dumper" i del martell rompedor i risc causat pel nivell de soroll.
- (29) Risc causat per l'extracció de terres contaminades.

## RASES I POUS

### 3.- Norma de Seguretat.

#### POSADA A PUNT DE L'OBRA PER REALITZAR AQUESTA ACTIVITAT

- Atesos els treballs que es desenvolupen en aquesta activitat de la construcció, s'haurà d'assegurar que ja es trobin construïdes les instal·lacions d'Higiene i Benestar definitives per a l'execució de l'obra restant. Si encara no fos així, es construirien .

#### PROCÉS

##### Rases

- El personal encarregat de la realització de les rases haurà de conèixer els riscos específics, així com l'ús dels mitjans auxiliars necessaris per al desenvolupament d'aquestes tasques amb la major seguretat.
- Qualsevol estrebament, per senzill que sembli, haurà de ser realitzat i dirigit per personal competent i amb la corresponent experiència.
- No s'han d'enretirar les mesures de protecció d'una rasa mentre els operaris estiguin treballant a una profunditat igual o superior a 1,30 m. sota la rasant.
- En rases de profunditat major de 1,30 m., sempre que hi hagi operaris treballant al seu interior, es mantindrà un altre de guàrdia en l'exterior que pugui actuar com al seu ajudant en el treball i cridar l'alarma, posat que es produeixi qualsevol situació d'emergència.
- S'acotaran les distàncies mínimes de separació entre els operaris en funció de les eines que emprin.
- Abans de començar la jornada de treball es revisaran diàriament els estrebaments tensant els estampidors quan estiguin afluixats. Tanmateix es comprovaran que estiguin expeditos els llits d'aigües superficials.
- Es reforçaran aquestes mesures preventives, després d'interrupcions de treball de més d'un dia i/o d'alteracions atmosfèriques com pluja o gelades.
- S'evitarà colpejar l'estrebament durant operacions d'excavació. Els estampidors, o d'altres elements de la mateixa, no s'utilitzaran per al descens o ascensos, ni s'empraran per a la suspensió de conduccions ni càrregues, havent de suspendre's d'elements expressament calculats i situats a la superfície.
- En general, els estrebaments o parts d'aquests, es trauran només quan ja no els utilitzin i deixin de tenir utilitat. En aquesta operació es començarà per les franges horitzontals, i començant per la part inferior del tall.
- La profunditat màxima permesa sense que calgui estrebar des de la part superior de la rasa, suposant que el terreny sigui suficientment estable, no serà superior a 1,30 m. Malgrat això, s'ha de protegir la rasa amb un capcer.
- L'alçada màxima sense estrebar, en el fons de la rasa (a partir de 1,40 m.) no superarà els 0,70m. encara que el terreny sigui d'una qualitat molt bona. En cas contrari, cal baixar la taula fins que estigui clavetejada en el fons de la rasa, emprant a la vegada petites corretges auxiliars amb els seus corresponents estampidors amb la finalitat de crear els espais necessaris lliures provisionals on podent anar realitzant els treballs

d'estesa de canalitzacions, formigonada, etc., o les operacions precises a què van donar lloc a l'excavació d'aquesta rasa.

- Encara que els paraments d'una excavació siguin aparentment estables, s'estrebaran sempre que es prevegi el deteriorament del terreny, com a conseqüència d'una llarga durada de l'obertura.
- Esdevé necessari estrebar a temps, i el material previst amb aquesta finalitat haurà d'estar a peu d'obra i en quantitat suficient, amb temps, havent estat revisat i amb la garantia de què es troba en perfecte estat.
- Tota excavació que superi els 1,60 de profunditat haurà de tenir, a intervals regulars, de les escales necessàries per facilitar l'accés dels mateixos operaris o la seva evacuació ràpida en el cas de perill. Aquestes escales han de tenir un desembarcament fàcil, ultrapassant el nivell del terra en 1 m., com a mínim.
- L'aplec de materials i de les terres extretes en talls de profunditat més gran de 1,30m, es disposaran a distància no menor de 2 m. de la vorera del tall.
- Quan les terres extretes es trobin contaminades es desinfectaran, així com les parets de les excavacions corresponents.
- No es tolerarà sota cap concepte el socavat del talús o parament.
- Sempre que sigui previsible el pas de vianants o vehicles a prop de la vorera del tall es col·locaran tanques mòbils que s'il·luminaran, durant la nit, cada deu metres amb punts de llum portàtil i grau de protecció no menor d'IP. 44 segons UNE 20.324.
- En general les tanques acotaran no menys d'un metre el pas de vianants i dos metres el de vehicles.
- En talls de profunditat major de 1,30 m.; els estrebaments hauran de sobrepassar, com a mínim, 20 cm. el nivell superficial del terreny.
- Es disposarà a l'obra, per a proporcionar en cada cas l'equip indispensable a l'operari, d'una provisió de palanques, tascons, barres, puntals, taulons, que no s'utilitzaran per a l'estrebament i es reservaran per l'equip de salvament, així com d'altres medis que puguin servir per eventualitats o puguin socórrer als operaris que puguin accidentar-se.
- El senyalitzador ha d'anar dotat d'una armilla de malla lleugera i reflectant.
- En la realització de l'excavació, s'ha de considerar la possibilitat de la presència d'alguns dels serveis afectat (línies elèctriques subterrànies, conduccions de gas, conduccions d'aigua, telefonia, clavegueram).
- Si en el solar es té constància de la presència d'alguna línia d'electricitat subterrània, que creui o estigui instal·lada a escassa distància del traçament de la rasa a excavar, es realitzaran prospeccions per conèixer la seva correcta ubicació, i es realitzaran els tràmits oportuns amb l'empresa subministradora de l'electricitat perquè talli el subministrament elèctric d'aquestes línies abans d'iniciar els treballs, per evitar el risc de contacte elèctric.
- Si a causa de necessitats de programació de l'obra, quan iniciem els treballs d'excavació no s'ha tallat el subministrament elèctric d'aquesta línia, amb evident risc de contacte directe durant l'obertura de la rasa, haurà d'estar prohibida la realització de la mateixa mitjançant mitjans mecànics, només es permetrà l'excavació manual prenent totes les precaucions necessàries.
- En cas d'inundació, degut al nivell freàtic o a la pluja, es realitzarà, immediatament, l'eixugada corresponent per evitar així, el reblaniment de les bases al talús.



- Posat que, s'hagués de treballar a la mateixa vorera de la rasa els operaris hauran d'emprar el cinturó de seguretat convenientment lligat.
- L'operari emprarà a cada moment casc, guants, granota de treball, botes de seguretat de cuir en terreny sec, o botes de goma en presència de fangs.
- En cas d'usar el martell pneumàtic, a més, emprarà canelleres, protectors auditius, davantal.
- S'ha de procurar la presència mínima dels treballadors al voltant de les màquines.
- Es prohibeix la presència dels treballadors en el radi de gir de la retroexcavadora, prohibició que s'ha de senyalitzar a la part exterior de la cabina del conductor.
- Cal deixar el tall, en acabar els treballs, net i endreçat.
- Per als futurs treballs, es mantindrà l'accés a la cota de fonamentació mitjançant l'escala, referida amb anterioritat, incorporada a una bastida.
- Es senyalitzarà l'obra amb els cartells d'advertència, prohibició i obligació en el seu accés i, complementàriament, en els talls que sigui precis.

#### Pous

- El personal encarregat de la realització dels pous haurà de conèixer els riscos específics, així com l'ús dels mitjans auxiliars necessaris pel desenvolupament d'aquestes tasques amb la major seguretat en la mesura del possible.
- S'hauran d'estrebar les parets dels pous a mesura que es vagi aprofundint, sense que la distància entre el fons del pou i la vorera inferior de l'estrebament superi mai els 1,5 metres.
- A mesura que s'aprofundeixi el pou, s'haurà d'instal·lar en aquest, una escala que compleixi amb les disposicions exigides a la nostra legislació. Qualsevol estrebament, per senzill que sembli, haurà de ser realitzat i dirigit per personal competent i amb la deguda experiència.
- Als terrenys que siguin susceptibles d'inundació, els pous hauran de tenir de mesures que facilitin la ràpida evacuació dels treballadors.
- Posat que fos necessari bombejar constantment un pou, s'haurà de disposar d'un equip auxiliar de bombeig.
- En tota excavació de pous s'emprarà un mesurador d'oxigen.
- S'establirà una comunicació entre els treballadors de l'interior del pou i els de l'exterior.
- Els treballadors que desenvolupin les seves tasques en l'excavació del pou hauran d'estar protegits, en la mesura que es pugui, contra la caiguda d'objectes.
- S'ha de protegir la part superior del pou amb tanques o bé amb baranes, arquits, etc.
- Si l'excavació de pou es realitza durant la nit s'haurà d'il·luminar convenientment la part superior i els entorns del pou.
- Sempre que hi hagi persones dins d'un pou, el fons del mateix haurà d'estar convenientment il·luminat i alhora, disposarà d'una il·luminació d'emergència.
- Els aparells elevadors instal·lats a sobre del pou hauran de:
  - Tenir una resistència i una estabilitat suficients pel treball que aniran a exercir.
  - No ha de suposar cap perill pels treballadors que es trobin al fons del pou.
  - L'aparell elevador haurà de disposar d'un limitador de final de carrera, del ganxo, així com d'una balda de seguretat instal·lada al seu mateix ganxo.
  - L'operador de grua que manipuli l'aparell elevador haurà de tenir la suficient visibilitat, perquè des de la part superior pugui observar la correcta elevació de la

càrrega sense cap risc per la seva part de caiguda al buit tot i utilitzant el cinturó de seguretat convenientment lligat.

- S'haurà de preveure el suficient espai lliure vertical entre la politja elevadora i el cubell quan aquest es trobi al capdamunt del pou.
  - El cubell haurà d'estar lligat al ganxo, el qual haurà de disposar d'una balda de seguretat de manera que no es pugui desfermar.
  - Els torns que es trobin col·locats a la part superior del pou, hauran de ser instal·lats de manera que es pugui enganxar i desenganxar el cubell sense cap perill.
  - Quan s'utilitzi un torn accionat manualment s'haurà de col·locar al voltant de la boca del pou un plint de protecció.
  - El tro d'hissar ha de tenir un fre, que s'haurà de comprovar abans de començar cada jornada.
  - No s'han d'omplir les galledes o baldes fins a la seva vora, si no fins només els dos terços de la seva capacitat.
  - S'hauran de guiar durant el seu hissat els cubells plens de terra.
- Posat que sigui necessari, s'haurà d'instal·lar un sistema de ventilació forçat introduint aire fresc canalitzat cap al lloc de treball.
  - En finalitzar la jornada o en interrupcions, llargues, es protegiran les boques dels pous de profunditat major de 1,30 m. amb un tauló resistent, xarxes o qualsevol altre element equivalent.
  - En cas de realitzar l'excavació del pou en una zona pels vianants i amb trànsit de vehicles es realitzarà un tancament de manera que els vehicles romanguin a una distància mínima de 2 metres i en cas de trànsit de vianants a 1 metre.
  - En tots dos casos, es senyalitzarà amb les respectives senyales viàries de "perill obres" s'il·luminarà, per la nit, mitjançant punts de llum destellants.
  - L'operari emprarà a cada moment casc, guants, granota de treball, botes de seguretat de cuir en terreny sec, o botes de goma en presència de fangs.
  - Posat que s'empli el martell pneumàtic, a més, emprarà canelleres, protectors auditius, davantal.
  - Qualsevol mena de consum elèctric haurà d'estar protegida mitjançant un interruptor diferencial, per evitar el risc de contacte elèctric no desitjat degut a un defecte d'aïllament.
  - Cal vetllar per a que els cables conductors i la infraestructura "aparellage" de connexió estiguin en bon estat, substituint-les posat que s'observi qualsevol mena de deteriorament.
  - S'ha de procurar la presència mínima dels treballadors al voltant de les màquines.
  - És prohibida la presència dels treballadors en el radi de gir de la retroexcavadora, prohibició que s'ha de senyalitzar a la part exterior de la cabina del conductor.
  - Cal deixar el tall d'obra, en acabar els treballs, net i endreçat.
  - Pels futurs treballs es mantindrà l'accés a la cota de fonamentació mitjançant l'escala, esmentada amb anterioritat, incorporada a una bastida.
  - Es senyalitzarà l'obra amb els cartells d'advertència, prohibició i obligació en el seu accés i, complementàriament, als talls on sigui precis.

### **Elements Auxiliars**

En aquest apartat considerarem els elements auxiliars que s'empraran pel desenvolupament d'aquesta activitat, que complirà amb la normativa següent:

- Oxitallada
- Escales de mà
- Grup compressor i martell pneumàtic
- Camions i dúmpers de gran tonatge
- Dúmpers de petita cilindrada
- Retroexcavadora

**Sempre que les condicions de treball exigeixin d'altres elements de protecció, es col·locaran a l'obra atenent als criteris establerts per la legislació vigent, reflectint-los al Pla de Seguretat i condicions de Salut que ha de realitzar l'empresa constructora. (Art. 7 RD 1627/1997)**

## RASES I POUS

### 4.- Sistemes de Protecció Col·lectiva i Senyalització.

Les proteccions col·lectives esmentades a les normes de seguretat es troben constituïdes per:

- Tanques tubulars de peus drets de limitació i protecció, de 90 cm. d'alçada; o palanques de peus inclinats units a la part superior per un tauló de fusta.

Senyalització de seguretat vial, segons el codi de circulació, conforme a la normativa ressenyada en aquesta activitat :

- Senyal de perill indefinit.
- Cartell indicatiu d'entrada i sortida de camions.
- Senyal de limitació de velocitat.
- Senyal de prohibit avançar.
- Senyal manual de "stop" i "direcció obligatòria".
- Balisament destellant per a la seguretat de la conducció nocturna.

Senyalització de seguretat en el Treball, segons el RD 485/1997, de 14 d'abril, conforme a la normativa ressenyada en aquesta activitat:

- Senyal d'advertència de caiguda a diferent nivell.
- Senyal d'advertència de risc elèctric.
- Senyal de protecció obligatòria del cap.
- Senyal de protecció obligatòria de la vista
- Senyal de protecció obligatòria de l'oïda.
- Senyal de protecció obligatòria dels peus.
- Senyal de protecció obligatòria de les mans.
- Senyal de protecció obligatòria del cos.

**Sempre que les condicions de treball exigeixin d'altres elements de protecció es col·locaran a l'obra seguint els criteris establerts per la legislació vigent, reflectint-los al Pla de Seguretat i condicions de Salut que ha de realitzar l'empresa constructora. (Art. 7 RD 1627/1997).**

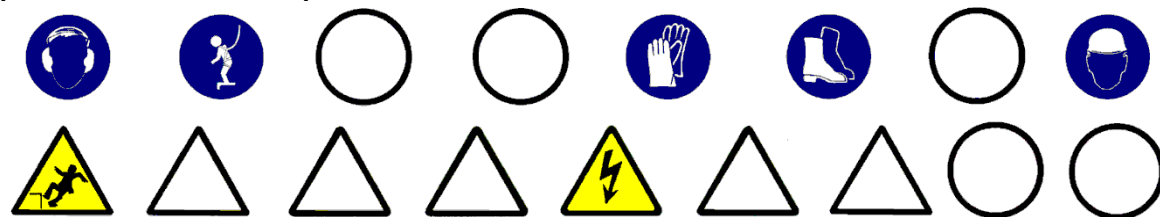

## **RASES I POUS**

---

### **5.- Relació d'Equips de protecció individual.**

Els Equips de Protecció Individual seran, segons els treballs a desenvolupar, els següents:

- Treballs d'excavació i transports mecànics (conductors):
  - Cascos.
  - Guants de cuir.
  - Botes de seguretat.
  - Granota de treball.
  - Cinturó antivibratori (de manera especial a les traginaries de trabuc "dúmpers" de petita cilindrada).
  
- Treball en rases i pous (operaris) :
  - Cascos.
  - Botes de seguretat de cuir pels llocs secs.
  - Botes de seguretat de goma pels llocs humits.
  - Guants de lona i cuir (tipus americà).
  - Granota de treball.
  - Protecció auditiva (auriculars o tampons).
  - Canelleres.
  - Armilla de malla lleugera i reflectant.

**Sempre que les condicions de treball exigeixin d'altres elements de protecció, es dotarà als treballadors dels mateixos, reflectint-los al Pla de Seguretat i condicions de Salut que ha de realitzar l'empresa constructora (Art. 7 RD 1627/1997).**

**Els Equips de Protecció individual hauran de complir en tot moment els requisits establerts al RD 773/1997, del 30 de maig; RD 1407/1192, del 20 de novembre, i les corresponents Normes UNE.**

## CONTENCIÓ

---

instal·lacions d'higiene i benestar, així com, també, les preses provisionals d'obra (aigua i electricitat).

### 1.-Introducció

#### 1.1 Definició:

Obra de fàbrica o de moviment de terres disposats per contenir el terraplè o desmunt, suportant o anul·lant les empentes horitzontals.

#### 1.2 Tipus de cimentació:

Es distingeixen els diferents tipus de contenció:

- Naturals:
  - Talús.
- Artificials:
  - murs de sosteniment.
  - murs pantalla.

#### 1.3 Observacions generals:

- L'activitat de contenció, en el cas de talús comporta l'excavació del terreny, de tal manera que en la seva part alta estigui més ficat al massís que a la base, obtenint-se l'inclinació del terreny segons els paràmetres geotècnics d'aquest per anul·lar els esforços horitzontals de les terres.
- El mur de sosteniment es construeix des de la rasant inferior fins a la rasant superior per a la contenció del tall del terreny creant en el desmuntatge previ o en un procés de terraplenada. El mur de sosteniment està constituït, bàsicament, per dos elements:
  - La fonamentació superficial.
  - El mur, la construcció del qual consisteix en la col·locació d'armadures, encofrat, l'abocada del formigó, vibrat i desencofrat, de manera que les seves dimensions permetin contenir les terres en el seu extradós, anul·lant les empentes horitzontals.
- El tancament pantalla es construeix des de la rasant superior per a la contenció del tall de les terres, necessària per a la realització del buidat posterior. Per a l'execució del tancament pantalla s'hauran de seguir els passos següents:
  - construcció del muret guia.
  - perforació de rases, amb l'ús de llots tixotròpics si sorgeix el nivell freàtic.
  - col·locació d'encofrat de juntes entre plafons.
  - col·locació d'armadures.
  - Abocada del formigó als plafons.
  - extracció d'encofrats de juntes.
  - demolició de caps de plafons.
  - execució de la biga de lligat de plafons.
- Per realitzar totes aquestes activitat per als diferents tipus de contenció, s'ha de programar i organitzar el tall d'obra, adequadament.
- S'ha de considerar, abans d'iniciar aquesta activitat, que ja s'hagin instal·lat les tanques perimetrals de limitació del solar per evitar l'entrada de personal aliè a l'obra; les



## **MURS DE SOSTENIMENT**

---

### **1.- Definició i descripció.**

#### **1.1 Definició:**

Mur de formigó armat amb fonamentació superficial, de directriu recta i secció constant, per sostenir relleus drenats entre explanades horitzontals, amb desnivells menors de 6 metres.

#### **1.2 Descripció:**

Construcció de capçal:

- Es farà un replanteig de les fonamentacions del mur.
- S'excavarà fins a la cota definida en el projecte anivellant la rasant i compactant el terreny.
- Es col·locaran les armadures.
- Formigonat de la rasa, deixant els ferros d'espera.

Construcció del mur:

- Es col·locaran les armadures del mur, previ cosit amb els ferros d'espera de la superficial.
- Es col·locaran els motlles de l'encofrat ancorats per a evitar el seu bolc.
- Es col·locaran els passadors de subjecció dels plafons de l'encofrat.
- Abocada del formigó per capes i, simultàniament, es farà un correcte vibrat.
- Es desencofrarà, quan el formigó armat tingui la consistència establerta en el projecte d'execució.
- Es continuaran regant les superfícies del mur.

Per realitzar els murs de sosteniment serà imprescindible considerar l'equip humà següent:

- encofradors.
- ferrallistes.
- operaris d'abocada i vibrat del formigó.
- conductors de formigonera.
- operaries per al bombeig del formigó.
- conductors de grues.

També s'haurà de tenir en compte els mitjans auxiliars necessaris per dur a terme els murs de sosteniment:

- Maquinària: camió formigonera, grua, traginadora de trabuc "dúmper" de petita cilindrada per al transport auxiliar, maquinària taller ferralla, bomba de formigó, serra circular, etc.
- Eines manuals.
- Preses provisionals d'aigua i electricitat.
- Instal·lacions d'higiene i benestar.

## MURS DE SOSTENIMENT

### 2.- Relació de Riscos i la seva avaluació.

Pel que fa a les causes dels accidents s'ha tingut present la guia d'avaluació de Riscos editada pel Departament de Treball de la Generalitat, considerant en cada activitat només els riscos més importants. I en la seva avaluació s'han tingut en compte les consideracions constructives del Projecte d'Execució Material de l'obra, considerant que la probabilitat és la possibilitat que es materialitzi el Risc, i la Gravetat (severitat) és la conseqüència normalment esperada de la materialització del Risc.

En la confecció del Pla de Seguretat i Condicions de Salut, aquesta avaluació podrà ser modificada en funció de la tecnologia que porti l'empresa constructora o empreses que intervinguin en el procés constructiu, segons disposa l'Article 7 del R. D. 1627/1997, del 24 d'octubre. L'objectiu principal d'aquesta avaluació serà el d'establir un esglaonament de prioritats per anul·lar o en el seu cas controlar i reduir els citats Riscos, tenint en compte les mesures preventives que es desenvolupen a continuació.

Riscos	Probabilitat	Gravetat	Avaluació del Risc
1.-Caigudes de persones a diferent nivell.	CRÍTIC	ALTA	MOLT GREU
2.-Caigudes de persones al mateix nivell.	MÈDIA	LLEU	BAIX
3.-Caiguda d'objectes per desplom.	MÈDIA	MOLT GREU	ELEVAT
4.-Caiguda d'objectes per manipulació.	BAIXA	LLEU	ÍNFIM
5.-Caiguda d'objectes.	BAIXA	GREU	BAIX
6.-Trepitjades sobre objectes.	BAIXA	LLEU	ÍNFIM
7.-Cops contra objectes immòbils.	BAIXA	LLEU	ÍNFIM
8.-Cops amb elements mòbils de màquines.	MÈDIA	GREU	MEDI
9.-Cops amb objectes o eines.	MÈDIA	LLEU	BAIX
16.-Contactes elèctrics.	MÈDIA	MOLT GREU	ELEVAT
18.-Contactes amb substàncies càustiques o corrosives	MÈDIA	LLEU	BAIX
23.-Atropellaments, cops i topades contra vehicles.	BAIXA	MOLT GREU	BAIX
26.-O. R.: manipulació de materials abrasius.	ALTA	LLEU	MEDI
28.-Malalties causades per agents físics.	MÈDIA	GREU	MEDI

### OBSERVACIONS:

- (3) Risc específic causat per lliscades de terres no coherents i sense contenció.
- (6) Risc específic amb encofrats de fusta.
- (8) Risc degut al bombament de formigó "cop d'ariet" i a l'ús de la serra circular.
- (16) Risc específic causat per serveis afectats
- (28) Risc causat per vibracions de la traginadora de trabuc "dúmpet".

## MURS DE CONTENCIÓ

### 3.- Norma de Seguretat

#### POSADA A PUNT DE L'OBRA PER REALITZAR AQUESTA ACTIVITAT

- La pendent de les rampes d'accés a les cotes inferiors a la rasant del carrer no superaran el 10%.
- El camí d'accés de la maquinària pesada a la cota de base dels murs s'assenyalarà adequadament.
- L'accés del personal de l'obra a la rasant de fonamentació es realitzarà per camins independents als camins de circulació de la maquinària.
- L'accés a cotes inferiors a la rasant del carrer es realitzarà mitjançant escales incorporades a mòduls de la bastida tubular.
- En cas que aquests camins d'accés presentin qualsevol risc de caiguda a diferent nivell es col·locaran baranes de seguretat.
- Com que els treballs que es desenvolupen en aquesta activitat dels murs de sosteniment s'haurà d'assegurar que ja es trobin construïdes les instal·lacions d'Higiene i Benestar definitives per a l'execució de l'obra restant.

#### PROCÉS

- El personal encarregat en la realització dels murs de sosteniment haurà de conèixer els riscos específics, així com l'ús dels mitjans auxiliars necessaris per al desenvolupament d'aquestes tasques amb la major seguretat possible.
- L'excavació de la rasa per albergar la fonamentació es realitzarà mitjançant retroexcavadora, i en les seves maniobres s'haurà d'evitar la circulació del personal pel radi d'acció de la mateixa.
- L'abocada de les terres sobre la traginadora de trabuc "dúmpet" o camió es realitzarà guiat per un capatàs o per un encarregat.
- Quan es finalitzi l'operació de càrrega de terres al camió o traginadora de trabuc "dúmpet", i abans d'iniciar-se el transport, s'haurà de cobrir aquestes amb una lona.
- El transport d'armadures des de la zona de replega a la rasa es realitzarà mitjançant la grua mòbil, convenientment eslingada i guiada.
- Els operaris que realitzin la col·locació de les armadures en la rases hauran d'emprar casc de seguretat, guants de cuir, granota de treball i botes de cuir de seguretat.
- L'operari que realitzi l'abocament del formigó i el posterior vibrat haurà d'usar casc de seguretat, guants de neoprè, granota de treball i botes de goma de seguretat de canya alta.
- Un cop es produeixi l'enduriment de la fonamentació, es col·locarà el motlle de l'encofrat corresponent a l'extradós del mur, ancorat evitant així la seva bolcada.
- El transport dels motlles de l'encofrat es realitzarà amb una grua mòbil, convenientment eslingada.
- El lligat de l'eslinga al motlle es realitzarà a través d'un element resistent de l'encofrat.
- Per evitar moviments pendulars, el motlle anirà conduït, mitjançant una corda lligada per un operari al mateix motlle.

- En primer lloc, es col·locarà el motlle corresponent a l'extradós del mur degudament esbiaixat evitant així la bolcada.
- Abans de la col·locació del motlle, aquest serà untat amb un líquid desencofrant, per a aquesta tasca l'operari utilitzarà guants de goma de neoprè per evitar el contacte directe amb aquest líquid (desencofrant).
- L'operari que col·loqui les armadures haurà d'utilitzar casc de seguretat, guants de cuir, granota de treball i botes de seguretat de cuir.
- En la confecció de les tapes laterals, si es treballa amb la serra circular, el treballador caldrà que tingui la precaució d'emprar els acompanyadors per tallar les peces petites.
- Es construirà a la part superior de l'encofrat del mur una plataforma de treball que anirà de cap a cap del mur, aquesta plataforma haurà de tenir com a mínim 60 cm. d'amplària i en el seu perímetre s'haurà d'instal·lar la corresponent barana de seguretat.
- L'accés a aquesta plataforma es realitzarà mitjançant escala manual.
- O mitjançant una passarel·la des de la rasant superior de les terres, sempre que aquesta es mantingui aproximadament horitzontal.
- En la col·locació de passadors, entre els encofrats, és prohibit d'enfilegar-se per l'encofrat, per realitzar aquesta col·locació, s'utilitzaran escales o bastides.
- L'operari que guiï l'abocada del formigó haurà d'emprar casc de seguretat, guants de neoprè, granota de treball i botes de goma de seguretat de canya alta.
- L'abocada es realitzarà per capes evitant l'acumulació excessiva dintre del motlle.
- L'encarregat vetllarà en tot moment que no es produeixin moviments de l'encofrat deguts a la pressió hidrostàtica del formigó fresc.
- El vibrador, i també l'aparell convertidor de freqüència, es trobaran protegits per un doble aïllament.
- Durant els processos de vibrat el treballador haurà d'usar casc de seguretat, guants de neoprè, granota de treball i botes de goma de seguretat de canya alta.
- El subministrament elèctric al convertidor del vibrador, ambdós es trobaran convenientment aïllats d'acord amb les instruccions del Reglament de Baixa Tensió.
- S'eslingaran els motlles a desencofrar per evitar, simplement, la seva caiguda, mentre que l'operari els desenganxa mitjançant tascons o altres eines.
- És prohibit de desencofrar amb la grua.
- Els motlles es retiraran i es netejaran per mantenir l'obra endreçada i neta.

#### ELEMENTS AUXILIARS

En aquest apartat considerarem els elements auxiliars que s'utilitzaran per realitzar els treballs d'aquesta activitat.

- Oxitallada
- Escales de mà
- Dúmpers de petita cilindrada
- Retroexcavadora
- Planta de formigó
- Bombatge de formigó
- Serra circular

**Sempre que les condicions de treball exigeixin d'altres elements de protecció, es col·locaran en l'obra atenent als criteris establerts per la legislació vigent, reflectint-los al Pla de Seguretat i condicions de Salut que ha de realitzar l'empresa constructora. (Art. 7 RD 1627/1997)**

## MURS DE CONTENCIÓ

### 4.- Sistemes de Protecció Col·lectiva i Senyalització.

Les proteccions col·lectives citades a les normes de seguretat es troben constituïdes per:

- Baranes de seguretat formades per muntants, passamans, barra intermèdia i sòcol. L'alçada de la barana serà de 90 cm., i el passamà haurà de tenir com a mínim 2,5 cm de gruix i 10 cm d'alçada. Els muntants hauran d'estar situats a 2,5 metres entre ells com a màxim.
- Tanques tubulars de peus drets de limitació i protecció, de 90 cm. d'alçada.

Senyalització de seguretat viària, segons el codi de circulació, en conformitat a la normativa assenyalada en aquesta activitat :

- Senyal de perill indefinit.
- Senyal de la pendent de la rampa.
- Senyal de limitació de velocitat.
- Senyal de prohibit avançar.
- Senyal de pas preferent.
- Senyal manual de "stop" i "direcció obligatòria".
- Cartell indicatiu d'entrada i sortida de camions.

Senyalització de seguretat en el Treball, segons el RD 485/1997, del 14 d'abril, com es disposa a la normativa assenyalada en aquesta activitat :

- Senyal d'advertència de càrrega sospesa .
- Senyal d'advertència de caiguda a diferent nivell.
- Senyal d'advertència de risc d'ensopegada.
- Senyal d'advertència de risc elèctric.
- Senyal de prohibit el pas als vianants.
- Senyal de protecció obligatòria dels peus.
- Senyal de protecció obligatòria de les mans.
- Senyal de protecció obligatòria del cos.

**Sempre que les condicions de treball exigeixin d'altres elements de protecció es col·locarà en l'obra tot seguint els criteris establerts per la legislació vigent, i reflectint-los en el Pla de Seguretat i condicions de Salut que ha de realitzar l'empresa constructora. (Art. 7 RD 1627/1997).**

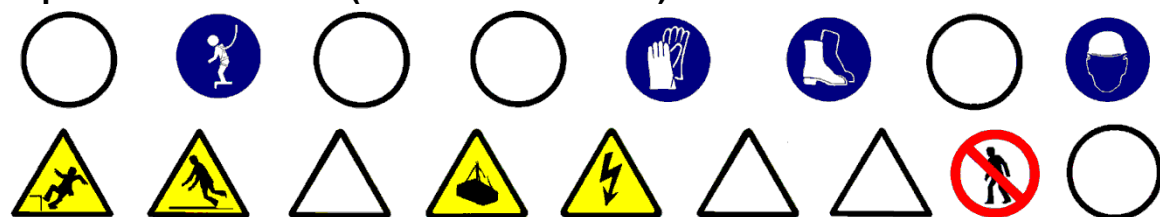



## **MURS DE SOSTENIMENT**

---

### **5.- Relació d'Equips de protecció individual.**

Els Equips de Protecció Individual seran, segons els treballs a desenvolupar els següents:

- Treballs d'excavació i transport (conductors i gruistes):
  - Cascos de seguretat.
  - Guants de cuir.
  - Botes de seguretat.
  - Granota de treball.
  - Cinturó antivibratori (molt especialment per la traginadora de trabuc "dúmpers" de petita cilindrada).
  
- Treball amb encofrats (encofradors):
  - Cascos de seguretat.
  - Botes de seguretat.
  - Guants de lona i cuir (tipus americà).
  - Granota de treball.
  
- Treball amb armadures (armadors):
  - Cascos de seguretat.
  - Botes de seguretat.
  - Guants de lona i cuir (tipus americà).
  - Granota de treball.
  
- Treballs de formigonada i vibrat:
  - Cascos de seguretat.
  - Botes de seguretat de goma de canya alta.
  - Guants de neoprè.
  - Granota de treball.

**Sempre que les condicions de treball exigeixin d'altres elements de protecció, es dotarà als treballadors dels mateixos, reflectint-los en el Pla de Seguretat i condicions de Salut que ha de realitzar l'empresa constructora (Art. 7 RD 1627/1997).**

**Els Equips de Protecció individual deuran complir a cada moment els requisits establerts en el RD 773/1997, del 30 de maig; RD 1407/1192, del 20 de novembre, i les corresponents Normes UNE.**

## **MURS PANTALLES**

---

### **1.- Definició i descripció**

#### **1.1 Definició:**

Mur de sosteniment de terres que fonamenta el seu equilibri aprofitant la reacció del terra, ja sigui mobilitzant la reacció passiva, ja sigui mitjançant ancoratges, per estintolament interior de l'excavació, per bancades (bastiments) al peu del mur o per la construcció definitiva que omple l'espai excavat.

#### **1.2 Descripció:**

Els murs pantalla es realitzaran atenent:

- que el solar estigui tancat i els accessos definits.
- que el solar estigui preparat per la construcció del futur edifici.
- es replantejarà i, posteriorment, es construirà el muret guia.
- es realitzarà l'excavació de la rasa del mur pantalla, per pous de recalçar, utilitzant l'excavadora bivalva.
- si sorgeix el nivell freàtic, a l'excavació del pou, s'utilitzaran llots tixotròpics (bentonites).
- col·locació d'encofrat de juntes entre plafons.
- es col·locaren les respectives armadures.
- s'abocarà el formigó en els plafons.
- extracció de l'encofrat entre juntes.
- repicat del cap dels plafons, per deixar a cota els ferros d'espera.
- execució de la biga de lligat de plafons.
- col·locació de ancoratges, quan es calgui.

Per realitzar el mur pantalla serà imprescindible considerar el següent equip humà:

- conductors de la maquinària de moviment de terres (excavació).
- conductors de grua mòbil.
- ferrallistes.
- operaris per a la manipulació del formigó i llots tixotròpics (bentonites).
- conductors del camió formigonera.
- operari per a la planta de formigó, si n'hi hagués.
- quan es calgui, operari per a la planta de llots tixotròpics.
- operadors de grues.

També s'haurà de considerar els mitjans auxiliars necessaris per realitzar el mur pantalla:

- Maquinària: excavadora (bivalva), camió formigonera, grua mòbil, traginadora de trabuc "dúmpet" de petita cilindrada per al transport auxiliar, i si calgués, maquinària taller ferralla, planta de formigó, planta de llots tixotròpics i maquinària de bombament de formigó, etc.
- Eines manuals.
- Instal·lació elèctrica provisional.
- Instal·lacions d'higiene i benestar.

## MURS PANTALLA

### 2.- Relació de Riscos i la seva avaluació.

Pel que fa a les causes dels accidents s'ha tingut present la guia d'avaluació de Riscos editada pel Departament de Treball de la Generalitat, considerant a cada activitat només els Riscos més importants. I en la seva avaluació s'han tingut en compte les consideracions constructives del Projecte d'Execució Material de l'obra, considerant: la probabilitat és la possibilitat que es materialitzi el Risc, i la Gravetat (severitat) és la conseqüència normalment esperada de la materialització del Risc.

En la confecció del Pla de Seguretat i Condicions de Salut, aquesta avaluació podrà ser modificada en funció de la tecnologia que porti l'empresa constructora o empreses que intervinguin en el procés constructiu, segons disposa l'Article 7 del R. D. 1627/1997, del 24 d'octubre.

L'objectiu principal d'aquesta avaluació serà el d'establir un esglaonament de prioritats per anul·lar o en el seu cas controlar i reduir els citats Riscos, tenint en compte les mesures preventives que es desenvolupen a continuació.

Riscos	Probabilitat	Gravetat	Avaluació del Risc
2.-Caigudes de persones al mateix nivell.	ALTA	GREU	ELEVAT
5.-Caiguda d'objectes.	BAIXA	GREU	BAIX
6.-Trepitjades sobre objectes.	MÈDIA	LLEU	BAIX
7.-Cops contra objectes immòbils.	BAIXA	LLEU	ÍNFIM
8.-Cops amb elements mòbils de màquines.	BAIXA	GREU	BAIX
9.-Cops amb objectes o eines.	MÈDIA	LLEU	BAIX
10.-Projecció de fragments o partícules.	BAIX	LLEU	ÍNFIM
15.-Contactes tèrmics.	BAIXA	GREU	BAIX
16.-Contactes elèctrics.	ALTA	MOLT GREU	CRÍTIC
18.-Contactes amb substàncies càustiques o corrosives	MÈDIA	LLEU	BAIX
19.-Exposició a radiacions.	MÈDIA	GREU	MEDI
20.-Explosions.	BAIXA	MOLT GREU	MEDI
21.-Incendis.	BAIXA	GREU	BAIXA
23.-Atropellaments, cops i topades contra vehicles.	MÈDIA	GREU	MEDI
26.-O. R.: manipulació de materials abrasius.	ALTA	LLEU	MEDI
28.-Malalties causades per agents físics.	MÈDIA	GREU	MEDI

### OBSERVACIONS:

- (2) Risc causat pel vessament de llots.
- (8) Risc causat pel bombament de formigó "cop d'ariet".
- (16) Risc causat pels cables d'alimentació en baixa tensió coberts pel vessament de llots.
- (15 i 19) Risc específic de la soldadura elèctrica i del tall oxiacetilènic de metalls.
- (28) Risc causat per vibracions de la traginadora de trabuc "dúmper" i radiacions ultraviolades i d'infraroigs.

## MURS PANTALLA

### 3.- Norma de Seguretat

#### POSADA A PUNT DE L'OBRA PER REALITZAR AQUESTA ACTIVITAT:

- El camí d'accés de la maquinària pesada als corresponents murs pantalla s'haurà de senyalitzar adequadament.
- La plataforma de treball serà horitzontal i es trobarà lliure d'obstacles, suficientment compactada i drenada, per permetre el correcte funcionament de la maquinària.
- S'estintolaran els edificis mitgers quan s'observi que la perforació pugui malmetre'ls.
- Tots els serveis afectats de la zona hauran de ser desviats abans de realitzar la perforació.
- Atès els treballs que es desenvolupen en aquesta activitat, s'haurà d'assegurar que ja es trobin construïdes les instal·lacions d'Higiene i Benestar definitives per a l'execució de l'obra restant.

#### PROCÉS

- El personal encarregat en la realització d'aquesta activitat haurà de conèixer els riscos específics, així com de l'ús dels mitjans auxiliars necessaris per al desenvolupament d'aquestes tasques amb la major seguretat en la mesura del possible.
- En el procés de perforació de la rasa s'haurà de procurar la mínima presència del personal entorn de la maquinària.
- S'acotarà, amb tanques de vianants, la zona de treball de la maquinària.
- En el procés de col·locació de les armadures a la rasa s'ajudarà d'una grua de gelosia, procurant que el braç d'aquesta sigui suficientment llarg per facilitar la introducció de la graella, convenientment eslingada, d'una forma vertical dintre de la pròpia rasa, sense que es trenqui.
- L'abocada del formigó al pou es realitzarà ajudat per una conducció que porti el formigó directament al fons de la rasa. La part superior d'aquest conducte tindrà forma d'embut per evitar vessaments de formigó fresc.
- Quan s'utilitzin llots tixotròpics s'hauran d'emprar sistemes de recuperació dels llots mitjançant bombes d'extracció; per facilitar l'extracció poden construir-se petites rases que facilitin el vessament fins a l'arqueta on es trobi situada la bomba extractora. Per evitar el vessament dels llots per la superfície de la rasant, un cop escapçat el cap del mur pantalla es senyalitzaran o protegiran els capçals de les esperes.
- Les zones d'excavació es mantindran netes i endreçades.
- La il·luminació en tota la jornada laboral, en qualsevol lloc de la zona de treball, haurà d'estar garantida, amb una intensitat lumínica homogènia.
- Les instal·lacions elèctriques per als elements auxiliars, com formigoneres i vibradors, hauran de disposar d'un interruptor diferencial segons el Reglament Electrotècnic per a baixa Tensió, i de presa de terra.
- Els cables de subministrament d'electricitat hauran de garantir en tot moment que siguin de tipus antihumitat i vagin protegits per coberta aïllant de suficient resistència mecànica.
- Els operaris que manipulin maquinària, en sortir de la cabina, empraran el casc de seguretat, botes de goma i granota de treball.

- Els conductors de traguadora de trabuc "dúmpner" de petita cilindrada, empraran el casc de seguretat i cinturó antivibratori.
- Els operaris encarregats del muntatge o de la manipulació de les armadures hauran d'emprar casc, guants de cuir, botes de seguretat de cuir i puntera reforçada, granota de treball, davantal i cinturó portaeines.
- En el cas d'utilitzar soldadura elèctrica el soldador emprarà pantalla de soldadura amb vidre inactínic calibrat segons la intensitat nominal de l'elèctrode, també emprarà casc de seguretat, guants de cuir, davantal de cuir, botes de seguretat amb polaines i granota de treball.
- L'operari que utilitzi el bufador emprarà casc de seguretat, ulleres per a bufador amb vidre fumejat, guants de cuir, davantal de cuir i botes de seguretat amb polaines i granota de treball.
- Els operaris que manipulin formigó empraran casc, guants de neoprè, botes de goma de canya alta que protegeixen la seva pell del contacte amb el formigó i granota de treball.
- Els operaris que manipulin llots tixotròpics empraran casc, guants de neoprè, botes de goma de canya alta, granota de treball i ulleres de protecció contra esquitxades.

#### ELEMENTS AUXILIARS

En aquest apartat considerarem els elements auxiliars que s'utilitzaran per realitzar els treballs d'aquesta activitat.

Escales de mà  
Grup compressor i martell pneumàtic  
Camions i dúmpers de gran tonatge  
Dúmpers de petita cilindrada  
Planta de formigó  
Bombatge de formigó  
Serra circular  
Grua mòbil  
Armadura  
Excavadora amb cullera bivalva  
Plantes llots tixotròpics

**Sempre que les condicions de treball exigeixin d'altres elements de protecció, es col·locaran en l'obra atenent als criteris establerts per la legislació vigent, reflectint-los al Pla de Seguretat i condicions de Salut que ha de realitzar l'empresa constructora. (Art. 7 RD 1627/1997).**

## MURS PANTALLA

### 4.- Sistemes de Protecció Col·lectiva i Senyalització

Les proteccions col·lectives citades en les normes de seguretat es troben constituïdes per :

- Tanques tubulars de peus drets de limitació i protecció, de 90 cm. d'alçada.

Senyalització de seguretat en el Treball, segons el RD 485/1997, del 14 d'abril, en conformitat a la normativa assenyalades en aquesta activitat:

- Senyal d'avertència de perill en general.
- Senyal d'avertència de càrrega sospesa.
- Senyal d'avertència de caiguda a diferent nivell.
- Senyal d'avertència de risc d'ensopegar.
- Senyal d'avertència de risc elèctric.
- Senyal d'avertència de matèries inflamables.
- Senyal de prohibit el pas als vianants.
- Senyal de no fumeu.
- Senyal de protecció obligatòria del cap.
- Senyal de protecció obligatòria dels peus.
- Senyal de protecció obligatòria de les mans.
- Senyal de protecció obligatòria del cos.
- Senyal de protecció obligatòria de la vista.

**Sempre que les condicions de treball exigeixin d'altres elements de protecció, es col·locaran en l'obra atenent als criteris establerts per la legislació vigent, reflectint-los al Pla de Seguretat i condicions de Salut que ha de realitzar l'empresa constructora. (Art. 7 RD 1627/1997)**





## MURS PANTALLA

---

### 5.- Relació d'Equips de protecció individual.

Els Equips de Protecció Individual seran, segons els treballs a desenvolupar els següents:

- Treball d'excavació i transport mecànic (conductors i gruistes):
  - Cascos de seguretat.
  - Botes de seguretat i de goma.
  - Granota de treball.
  - Cinturó antivibratori (especialment en traginadora de trabuc "dúmpfer" de petita cilindrada).
- Treball amb armadures (operaris):
  - Cascos de seguretat.
  - Botes de seguretat i de goma.
  - Guants de lona i cuir.
  - Granota de treball.
  - Davantal de cuir.
  - Maniguets, en el cas de treballar al taller ferralla.
- Treball de formigonat:
  - Cascos de seguretat.
  - Guants de neoprè.
  - Botes de seguretat de goma de canya alta.
  - Granota de treball.
- Treball amb llots tixotròpics:
  - Cascos de seguretat.
  - Botes de seguretat de goma de canya alta.
  - Guants de neoprè.
  - Granota de treball.
  - Ulleres de protecció.
- Per als treballs amb bufador:
  - Cascos de seguretat.
  - Ulleres de vidre fumat per a la protecció de les radiacions d'infrarojos.
  - Guants de cuir.
  - Davantal de cuir.
  - Granota de treball.
  - Botes de cuir amb polaines.
- Per als treballs de soldadura elèctrica:
  - Cascos de seguretat.
  - Pantalla amb vidre inactínic.
  - Guants de cuir.
  - Botes de seguretat.

- Davantal de cuir.
- Granota de treball.
- Botes de cuir amb polaines.

**Sempre que les condicions de treball exigeixin d'altres elements de protecció, es dotarà als treballadors dels mateixos, reflectint-los en el Pla de Seguretat i condicions de Salut que ha de realitzar l'empresa constructora (Art. 7 RD 1627/1997).**

**Els Equips de Protecció individual deuran complir a cada moment els requisits establerts en el RD 773/1997, del 30 de maig; RD 1407/1192, del 20 de novembre, i les corresponents Normes UNE.**

## FONAMENTS

---

### 1.- Introducció.

#### 1.1 Definició :

Base natural o artificial, sota terra, sobre la qual descansa un edifici. La seva dimensió i tipus es troba en funció del pes de l'edifici i de l'aptitud portant del terreny sobre el qual descansa aquest.

#### 1.2 Tipus de fonamentació:

Es classifiquen en dues famílies:

- fonaments superficials.
- fonaments profunds.

Dintre dels fonaments superficials es distingeixen:

- corregudes.
- lloses.
- bigues flotants.
- sabates

En els fonaments profunds considerem:

- els pilots realitzats in situ.
- els pilots prefabricats.

#### 1.3 Observacions generals:

L'activitat constructiva de fonamentació comporta bàsicament; l'excavació, la seva fabricació in situ (ferrallat, formigonat) o la clavada del pilot prefabricat. Per això, s'haurà de considerar el transport vertical i horitzontal de tots els elements que componen la fonamentació.

Per realitzar aquesta activitat d'una manera eficient i eficaç, caldrà:

- Una programació (planificació i coordinació) de les diferents subactivitats que componen la construcció de la fonamentació.
- Una organització del tall d'obra per posar a la pràctica la programació; per això s'establiran els camins de circulació de maquinària, zones d'estacionament, zones de replega de material, etc.
- Finalment, una previsió d'elements auxiliars, com bastides amb escales adossades, maquinària per al moviment de terres, maquinària per al transport horitzontal i vertical, etc.; previsió dels Sistemes de Protecció Col·lectiva, dels Equips de Protecció Individual i de les instal·lacions d'higiene i benestar; així com una previsió d'espais per poder moure adequadament la maquinària.

Tot això, té l'objectiu que es realitzi en el temps prefixat en el projecte d'execució material de l'obra amb els mínims riscos d'accidents possibles.

S'ha de considerar, abans d'iniciar aquesta activitat, que ja hi hagi instal·lades les tanques perimetrals de limitació del solar per evitar l'entrada de personal aliè a l'obra; les instal·lacions d'higiene i benestar, així com, també, les preses d'obra (aigua i electricitat). En aquesta activitat s'haurà de considerar la construcció de la bancada de la futura grua torre.

## SABATES

---

### 1.- Definició i descripció.

#### 1.1 Definició:

Eixamplament de la base dels suports verticals pertanyent a estructures d'edificació, sobre terres homogènies d'estratigrafia sensiblement horitzontal, encarregat de repartir les càrregues sobre el terreny.

#### 1.2 Descripció:

Les sabates poden ser de formigó en massa o armat, de planta quadrada o rectangular, alhora també, poden ser aïllades o esbiaixades.

Les sabates es construeixen, bàsicament, realitzant una petita excavació de secció quadrada o rectangular, i un cop anivellada la rasant a cota, es col·loca l'armadura i posteriorment el formigó, segons les característiques que són descrites en el projecte d'execució material.

L'excavació es pot realitzar manualment o amb maquinària de moviment de terres (retroexcavadora).

Per realitzar les sabates serà imprescindible considerar l'equip humà següent :

- operaris per realitzar l'excavació manual.
- conductors de la maquinària d'excavació.
- ferrallistes.
- encofradors.
- conductors de formigonera.
- operaris per al bombeig del formigó.
- gruistes.

També, caldrà considerar els mitjans auxiliars necessaris per realitzar la fonamentació:

- Maquinària: retroexcavadora, camió formigonera, grua mòbil, traginadora de trabuc "dúmpet" de petita cilindrada per al transport auxiliar, maquinària taller ferralla, bomba de formigó, tixotròpics i maquinària, etc.
- Eines manuals.
- Preses provisionals d'aigua i elèctrica.
- Instal·lacions d'higiene i benestar.

## SABATES

### 2.- Relació de Riscos i la seva avaluació.

Pel que fa a les causes dels accidents s'ha tingut present la guia d'avaluació de Riscos editada pel Departament de Treball de la Generalitat, considerant a cada activitat només els Riscos més importants. I en la seva avaluació s'han tingut en compte les consideracions constructives del Projecte d'Execució Material de l'obra, considerant : la probabilitat és la possibilitat que es materialitzi el Risc, i la Gravetat (severitat) és la conseqüència normalment esperada de la materialització del Risc.

En la confecció del Pla de Seguretat i Condicions de Salut, aquesta avaluació podrà ser modificada en funció de la tecnologia que aportï l'empresa constructora o empreses que intervinguin en el procés constructiu, segons disposa l'Article 7 del R. D. 1627/1997, del 24 d'octubre.

L'objectiu principal d'aquesta avaluació serà el d'establir un esglaonament de prioritats per anul·lar o en el seu cas controlar i reduir els citats Riscos, tenint en compte les mesures preventives que es desenvolupen a continuació.

Riscos	Probabilitat	Gravetat	Avaluació del Risc
1.- Caigudes de persones a diferent nivell.	BAIXA	GREU	BAIX
2.- Caigudes de persones al mateix nivell.	BAIXA	LLEU	ÍNFIM
4.-Caiguda d'objectes per manipulació.	BAIXA	LLEU	ÍNFIM
6.-Trepitjades sobre objectes.	BAIXA	LLEU	ÍNFIM
8.-Cops amb elements mòbils de màquines.	BAIXA	GREU	BAIX
9.-Cops amb objectes o eines.	BAIXA	GREU	BAIX
11.-Atrapaments per o entre objectes.	ALTA	GREU	ELEVAT
16.-Contactes elèctrics.	BAIXA	MOLT GREU	MEDI
18.-Contactes amb substàncies càustiques o corrosives	MÈDIA	LLEU	BAIX
26.-O. R.: manipulació de materials abrasius.	ALTA	LLEU	MEDI
28.-Malalties causades per agents físics.	MÈDIA	GREU	MEDI

### OBSERVACIONS:

(8) Risc causat pel moviment d'elements mòbils de maquinària de moviment de terres, bombeig de formigó "cop d'ariet" i l'ús de la serra circular.

(28) Risc causat per vibracions de la traginadora de trabuc "dúmpet".

## SABATES

### 3.- Norma de Seguretat

#### POSADA A PUNT DE L'OBRA PER REALITZAR AQUESTA ACTIVITAT

- Els camins d' accés des de l'exterior del solar cap al tall s'hauran d'establir i senyalitzar adequadament.
- Posat que els fonaments es trobin a una cota diferent de la rasant del carrer:
  - Les rampes d'accés al tall d'obra superaran el 10% la pendent.
  - S'instal·larà un accés de vianants independent al de la rampa, per a l'accés del personal a les cotes de cimentació.
  - En el cas de risc de caiguda a diferent nivell, posarà tanques de seguretat.
  - Atès els treballs que es desenvolupen a aquesta activitat s'haurà d'assegurar que ja es trobin construïdes les instal·lacions d'Higiene i Benestar definitives per a l'execució de l' obra restant

#### PROCÉS

- El personal encarregat en la realització de la fonamentació haurà de conèixer els riscos específics, així com de l'ús dels mitjans auxiliars necessaris per al desenvolupament d'aquestes tasques amb la major seguretat a la mesura del possible.
- S'hauran de mantenir a cada moment els talls d'obra nets i endreçats.
- S'hauran d'emmagatzemar tots els combustibles, olis i gasos a pressió de manera que estiguin protegits de les inclemències atmosfèriques : calor, pluja, etc.
- Les passarel·les i plataformes de treball tindran, com a mínim, una amplada de 60 cm.
- S'haurà d'evitar la permanència o pas de les persones sota càrregues sospeses, tot i acotant les àrees de treball.
- Es suspendran els treballs quan ploqui, nevi o bufi el vent amb una velocitat superior a 50 Km/h, en aquest darrer cas es retiraran els materials i eines que puguin desprendre's.
- En les instal·lacions d'energia elèctrica per als elements auxiliars d'accionament elèctric, com formigoneres i vibradors, es disposarà a l'arribada dels conductors de preses d'un interruptor diferencial, amb la seva corresponent presa de terra, segons el Reglament Electrotècnic per a Baixa Tensió.
- Quan l'abocada del formigó es realitzi pel sistema de bombeig pneumàtic o hidràulic, els tubs de conducció es trobaran convenientment ancorats i es parerà esment en netejar la canonada després del formigonat, donat que la pressió de sortida dels àrids poden ser causa d'accident.
- Quan s'utilitzin vibradors elèctrics, aquests seran de la Classe III, segons el Reglament de Baixa Tensió.
- En les zones de pas amb risc de caiguda a diferent nivell, es col·locaran tanques tubulars de peus drets, convenientment ancorades.
- Es senyalitzarà l'obra amb els senyals d'avertència, prohibició i obligació en tots els seus accessos i, de manera complementària, als talls d'obra que hi calgui. (Vegeu capítol 4.- Sistemes de Protecció Col·lectiva i Senyalització, d'aquesta fitxa).

- S'haurà de construir les zones d'estacionament amb una certa pendent per facilitar el vessament de les aigües.
- Posat que es produís qualsevol vessament d'oli en les zones d'estacionament, s'haurà de neutralitzar amb sorra, o mitjançant qualsevol altre sistema que sigui també adequat.
- Els operaris encarregats del muntatge o de la manipulació de les armadures aniran provistos de casc, guants de cuir, botes de seguretat de cuir i puntera reforçada, granota de treball, davantals i cinturó portaeines.
- Els operaris que manipulin el formigó empraran de casc, guants de neoprè, botes de goma de canya alta L'operari conductor del traginadora de trabuc "dúmpers" empraran casc, guants de cuir, botes de seguretat, granota de treball, i cinturó antivibratori.

#### ELEMENTS AUXILIARS

En aquest apartat considerarem els elements auxiliars que s'utilitzaran per realitzar els treballs d'aquesta activitat.

Escales de mà  
Grup compressor i martell pneumàtic  
Camions i dúmpers de gran tonatge  
Dúmpers de petita cilindrada  
Retroexcavadora  
Planta de formigó  
Bombatge de formigó  
Serra circular  
Armadura  
Grúes i aparells elevadors

**Sempre que las condicions de treball exigeixin d'altres elements de protecció, es col·locaran en l'obra atenent als criteris establerts per la legislació vigent, reflectint-los al Pla de Seguretat i condicions de Salut que ha de realitzar l'empresa constructora. (Art. 7 RD 1627/1997)**



## SABATES

### 4.- Sistemes de Protecció Col·lectiva i Senyalització.

Les proteccions col·lectives citades en les normes de seguretat es troben constituïdes per :

- Tanques tubulars de peus drets de limitació i protecció, de 90 cm. d'alçària;

Senyalització de seguretat en el Treball, segons el RD 485/1997, del 14 d'abril, en conformitat a la normativa assenyalada en aquesta activitat:

- Senyal d'avertència de càrrega sospesa.
- Senyal d'avertència de caiguda a diferent nivell.
- Senyal d'avertència de risc d'ensopegar.
- Senyal d'avertència de risc elèctric.
- Senyal de protecció obligatòria del cap.
- Senyal de protecció obligatòria dels peus.
- Senyal de protecció obligatòria de las mans.
- Senyal de protecció obligatòria del cos.

**Sempre que les condicions de treball exigeixin d'altres elements de protecció es col·locaran en l'obra tot seguint els criteris establerts per la legislació vigent, reflectint-los al Pla de Seguretat i condicions de Salut que ha de realitzar l'empresa constructora. (Art. 7 RD 1627/1997).**

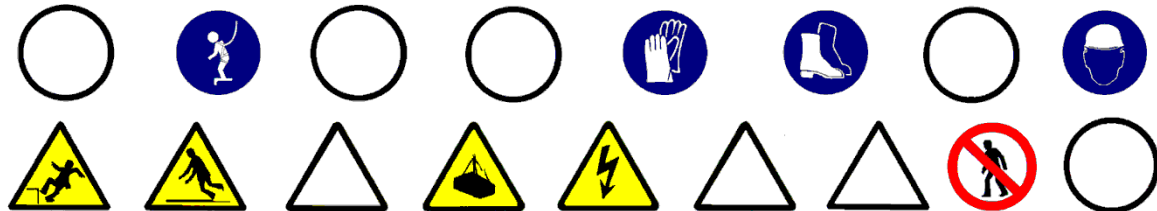

## SABATES

---

### 5.- Relació d'Equips de protecció individual.

Els Equips de Protecció Individual seran, segons els treballs a desenvolupar els següents:

- Treballs d'excavació i transports mecànics (conductors):
  - Cascos.
  - Botes de seguretat.
  - Granota de treball.
  - Cinturó antivibratori (de manera especial en la traginadora de trabuc "dúmpfer" de petita cilindrada).
  
- Treball amb armadures (operaris) :
  - Cascos.
  - Botes de seguretat.
  - Guants de lona i cuir (tipus americà).
  - Granota de treball.
  - Davantal, en cas de treballs en taller ferralla.
  
- Treball de formigonat :
  - Cascos.
  - Botes de seguretat de canya alta.
  - Guants de neoprè.
  - Granota de treball.

**Sempre que les condicions de treball exigeixin d'altres elements de protecció, seran proporcionats als treballadors, reflectint-los al Pla de Seguretat i condicions de Salut que ha de realitzar l'empresa constructora (Art. 7 RD 1627/1997).**

**Els Equips de Protecció individual deuran complir a cada moment els requisits establerts en el RD 773/1997, del 30 de maig; RD 1407/1192, del 20 de novembre, i les corresponents Normes UNE.**

## **ESTRUCTURES**

---

### **1.- Introducció.**

#### **1.1 Definició:**

Element o conjunt d'elements que formen la part resistent i sustentant d'una construcció.

#### **1.2 Tipus d'estructura:**

Es distingeixen els diferents tipus d'estructures:

- Estructures de formigó armat in situ :
  - de forjats reticulars.
  - de forjats unidireccionals in situ o amb biga prefabricada.
  - de lloses.
- Estructures metàl·liques:
  - amb xarxes espaials.
  - amb forjats (unidireccionals o lloses de formigó armat).
- Estructures de fusta
- Estructures de fàbrica

#### **1.3 Observacions generals:**

La realització de les estructures comporta bàsicament la construcció dels tres tipus d'elements que la componen, tenint en compte els materials que s'utilitzen:

- Verticals: pilars o murs de càrrega.
- Horitzontals: forjats.
- Inclinats: muntants d'escales i rampes.

La construcció d'estructures metàl·liques de gran alçada es realitza muntant els pilars i les jàsseres corresponents a tres nivells, executant-se posteriorment al corresponent forjat.

A les estructures de formigó armat, donades les característiques del formigó, es realitza planta per planta.

A la construcció d'estructures s'ha de preveure el transport horitzontal i el vertical:

- Al transport horitzontal s'han de considerar els camins d'accés a l'obra, atenent a la seva accessibilitat i seguretat.
- Respecte al transport vertical, ha d'estar ja instal·lada a l'obra la grua torre de capacitat d'elevació apropiada (tonelàmetres, alçada sota ganxo i abast màxim).

Per a realitzar totes aquestes activitats pels diferents tipus d'estructures s'ha de programar l'avenç de l'obra considerant les necessitats en el moment (just on time) i organitzar el tall d'obra, especialment les zones d'aplec del material a utilitzar per a la realització de l'estructura.

S'haurà de considerar una previsió d'elements auxiliars com ara: bastides amb escales adossades, estintolaments, cindris, encofrats, etc. ; previsió dels Sistemes de Protecció

Col·lectiva i dels Equips de Protecció Individual; així com una previsió d'espais per poder moure adequadament la maquinària.

S'ha de considerar, abans d'iniciar aquesta activitat, que ja hi hagi instal·lades les tanques perimetrals de limitació del solar per evitar l'entrada de personal aliè a l'obra; les instal·lacions d'higiene i benestar, així com, també, les preses provisionals de l'obra (aigua i electricitat).

## **ESTRUCTURES DE FORMIGÓ ARMAT IN SITU**

---

### **1.- Definició i descripció.**

#### **1.1 Definició:**

Conjunt d'elements, verticals i horitzontals, de formigó i rodons d'acer corrugat que constitueixen la part resistent i de suport de l'edifici.

#### **1.2 Descripció:**

Construcció de pilars:

- Confecció de les armadures in situ, una vegada realitzades, es transportaran al tall d'obra i es lligaran a les esperes convenientment.
- Per evitar deformacions en les armadures és convenient col·locar prèviament, l'encofrat de només dos costats del pilar.
- Un cop muntades les armadures es tancarà hermèticament l'encofrat.
- S'abocarà el formigó, des de la part superior, mitjançant cubilot, auxiliat per un operari que s'ha de recolzar sobre una plataforma de formigonat.
- A mesura que s'aboqui el formigó, se l'ha de fer vibrar per tal de compactar-lo.
- Un cop s'hagi adormit el formigó, s'haurà de desencofrar, mitjançant elements auxiliars manuals.

Construcció del forjat:

- Col·locació de jàsseres prefabricades, si s'escau.
- Col·locació de puntals, sotaponts.
- Col·locació de l'encofrat : taulons o cubetes recuperables.
- Col·locació biguetes, revoltons , armadures, malla electrosoldada i altres components.
- Abocada del formigó i el seu preceptiu vibrat.
- Per a un adormiment adequat del formigó, aquest s'haurà d'humitejar convenientment.
- Una vegada el formigó armat tingui la consistència establerta en el projecte d'execució, s'aniran palatinant.

Per realitzar estructures de formigó serà imprescindible considerar l'equip humà següent:

- encofradors.
- ferrallistes.
- operaris d'abocament i vibrat del formigó.
- conductors de formigonera.
- operaris per al bombeig del formigó.
- operadors de grua.

També serà necessari tenir present els mitjans auxiliars necessaris per dur a terme la realització de l'estructura:

- Maquinària: camió formigonera, grua, traginadora de trabuc "dùmper" de petita cilindrada pel transport auxiliar, si calgués, maquinària taller ferralla, bomba de formigó, serra circular, etc. i altres elements auxiliars com ara: puntals, sotaponts, taulers, etc.

- Eines manuals.
- Instal·lació elèctrica provisional.
- Instal·lació d'higiene i benestar.

## ESTRUCTURES DE FORMIGÓ ARMAT IN SITU

### 2.- Relació de Riscos i la seva avaluació.

Pel que fa a les causes dels accidents s'ha tingut present la guia d'avaluació de Riscos editada pel Departament de Treball de la Generalitat, considerant a cada activitat només els Riscos més importants. I en la seva avaluació s'han tingut en compte les consideracions constructives del Projecte d'Execució Material de l'obra, considerant : la probabilitat és la possibilitat que es materialitzi el Risc, i la Gravetat (severitat) és la conseqüència normalment esperada de la materialització del Risc.

En la confecció del Pla de Seguretat i Condicions de Salut, aquesta avaluació podrà ser modificada en funció de la tecnologia que aportí l'empresa constructora o empreses que intervinguin en el procés constructiu, segons disposa l'Article 7 del R. D. 1627/1997, del 24 d'octubre.

L'objectiu principal d'aquesta avaluació serà el d'establir un esglaonament de prioritats per anul·lar, o en el seu cas, controlar i reduir els citats Riscos, tenint en compte les mesures preventives que es desenvolupen a continuació.

Riscos	Probabilitat	Gravetat	Avaluació del Risc
1.- Caigudes de persones a diferent nivell.	ALTA	MOLT GREU	CRÍTIC
2.- Caigudes de persones al mateix nivell.	ALTA	GREU	ELEVAT
3.- Caiguda d'objectes per desplom.	MÈDIA	MOLT GREU	ELEVAT
4.- Caiguda d'objectes per manipulació.	MÈDIA	LLEU	BAIX
5.- Caiguda d'objectes.	MÈDIA	MOLT GREU	ELEVAT
6.- Trepitjades sobre objectes.	ALTA	LLEU	MEDI
7.- Cops contra objectes immòbils.	ALTA	LLEU	MEDI
8.- Cops amb elements mòbils de màquines.	BAIXA	GREU	BAIX
9.- Cops amb objectes o eines.	MÈDIA	LLEU	BAIX
10.- Projecció de fragments o partícules.	BAIXA	LLEU	ÍNFIM
11.- Atrapaments per o entre objectes.	MÈDIA	GREU	MEDI
13.- Sobreesforços.	BAIXA	GREU	BAIX
16.-Contactes elèctrics.	MÈDIA	MOLT GREU	ELEVAT
18.-Contactes amb substàncies càustiques o corrosives	MÈDIA	LLEU	BAIX
26.-O. R.: manipulació de materials abrasius.	ALTA	LLEU	MEDI
28.-Malalties causades per agents físics.	MÈDIA	GREU	MEDI

### OBSERVACIONS:

- (6) Risc específic amb encofrats de fusta.
- (8) Risc causat pel bombament de formigó "cop d'ariet" i a l'ús de la serra circular.
- (28) Risc causat per vibracions de la traginadora de trabuc "dumper".



## **ESTRUCTURES DE FORMIGÓ ARMAT IN SITU**

### **3.- Norma de Seguretat**

#### **POSADA A PUNT DE L'OBRA PER REALITZAR AQUESTA ACTIVITAT**

- L'accés a cotes inferiors a la rasant del carrer es realitzarà mitjançant escales incorporades a mòduls de bastida tubular.
- Atesos els treballs que es desenvolupen a aquesta activitat de pilotatge s'haurà d'assegurar que ja es troben construïdes les instal·lacions d'Higiene i Benestar definitives per a l'execució de l'obra restant.

#### **PROCÉS**

- El personal encarregat de la realització de l'estructura haurà de conèixer els riscos específics, així com l'ús dels mitjans auxiliars necessaris pel desenvolupament d'aquestes tasques amb la major seguretat possible.
- S'hauran de tenir presents les proteccions per evitar riscos de caigudes a diferent nivell en el procés de construcció de l'estructura :

#### **Planta en construcció del forjat.**

- Si la construcció del forjat es fa seguint l'encofrat tradicional, es protegirà tot el seu perímetre amb xarxes subjectes a màstils tipus forca. L'ancoratge de l'asta es farà mitjançant caixetí o mitjançant anella segons les característiques del forjat. En cas que hi hagués el caixetí, s'haurà de procurar realitzar la seva execució prenent com a distància mínima la vorera del forjat, de 15 cm. Posat que se subjectés l'asta amb anella, la mateixa tindrà preceptivament una longitud d'ancoratge no inferior al cantell del forjat quedant la pota, així mateixa situada, a una distància mínima de 15 cm. de la vorera del forjat. La separació màxima dels màstils entre ells serà de cinc metres. La xarxa es col·locarà de forma que cobreixi el perímetre del forjat que s'està construint i la planta immediata inferior, ancorant-la en ella. Per aquest motiu, en la fase de formigonada d'aquesta planta, es preveuran els elements d'ancoratge com a màxim a cada metre. Es prendran les precaucions adequades en totes les cantonades sortints del perímetre del forjat, de col·locar dos màstils en esquadra perpendiculars a la façana, amb l'objectiu de què la xarxa tingui la separació necessària per adaptar-se al perímetre adequadament. Posat que es donés la impossibilitat tècnica de col·locar xarxes verticals sustentades per forques, s'instal·laran xarxes horitzontals sustentades per mènsules, tenint present que s'instal·len al forjat immediat inferior al qual s'està construint.
- En el formigonat de pilars, s'haurà d'emprar la torreta de formigonat amb baranes laterals a la plataforma.

#### **A les plantes on es realitzi el desencofrat, neteja i evacuació de material de la planta.**

El personal haurà de portar el cinturó de seguretat, ancorant-lo, posat que s'exposi a qualsevol risc de caiguda al buit.

#### **Altres plantes fins al tancament.**

- En el cas que a les plantes no es prevegi la realització de cap treball en un període de temps, es procedirà a la seva clausura (impediment físic de l'accés).
- A la resta de les plantes, qualsevol que sigui l'ús que es faci d'elles, es col·locaran baranes en tot el seu perímetre a 90 cm. d'alçada, amb barra intermèdia i entornpeu, es preveurà alhora que els muntants de subjecció de la barana, estiguin a una distància entre ells com a màxim de 2,5 mts. Per a aquests muntants es recomana emprar els guardacossos. També es recomana per poder operativitzar al màxim l'anterior protecció que en el transcurs de l'aplec a les respectives plantes, es realitzi l'elevació de materials d'una forma centralitzada. També es recomana al cap d'obra, amb la finalitat de disminuir el nombre de plantes a cobrir, que procedeixi de la manera més ràpida possible a executar els tancaments definitius.
- Posat que s'instal·lin xarxes tipus tennis plastificades com a baranes es procurarà donar la rigidesa que demani la legislació laboral vigent, mitjançant un tub quadrat que s'instal·larà a la part superior de dita xarxa, tenint present de clavar-la al tub anteriorment citat.. Per a subjectar aquest tub s'hauran d'instal·lar muntants tipus guardacossos.
- També poden instal·lar baranes modulars formades per una armadura perimètrica de tub buit de 30x30x1 i reforç central amb tub buit i a la part central d'aquest mòdul es col·locarà un tram de protecció format per malla electrosoldada de 15x15 i gruix de ferro de 6 mm. Aquesta barana modular estarà sustentada per un guardacòs en forma de muntant.

NOTA: Una altra mesura de protecció perimètrica esdevé la col·locació de bastides metàl·liques modulars situades en el perímetre de l'edifici protegint del risc de caiguda alhora que facilita l'accés a les diferents plantes a través de la bastida. Aquestes bastides, per a ser eficaces per a aquesta funció, hauran de reunir les següents condicions bàsiques:

- hauran de cobrir, totalment, el perímetre de la planta que s'està construint.
- el muntatge de la bastida s'ha de fer prèviament als treballs d'encofrat, de manera que l'estructura de la bastida superi, com a mínim, el nivell de la planta de treball amb una alçada equivalent a la distància entre forjats.
- la separació respecte a l'estructura de l'edifici ha de ser la mínima possible per evitar l'existència de buits entre la bastida i el perímetre del forjat.

#### **Protecció de buits horitzontals.**

- S'haurà de protegir a la seva totalitat mitjançant la col·locació d'un dels següents elements esmentats en ordre de preferència:
- Malla electrosoldada : La xarxa electrosoldada de repartiment es perllongarà través dels buits en l'execució del mateix forjat. Si el projecte no preveu l'ús de la malla electrosoldada, els buits anteriors es protegiran cobrint-los amb la malla electrosoldada embeguda al formigó.
- Baranes : Baranes a 90 cm. d'alçada, amb barra intermèdia i entornpeu sustentat per muntants. És convenient emprar el guardacòs com a muntant de la barana.

- Barana modular : També es recomana posat que se substituís l'anterior barana, s'haurà de col·locar la barana modular assenyala en l'apartat c4) que estarà sustentada per guardacossos en forma de muntant.
- Xarxes tipus tennis plastificades: S'instal·laran de manera que la seva part superior disposi d'un tub quadrat al qual es clavarà per donar-li la consistència reglamentària, aquest tub a la vegada serà subjectat per guardacossos a cada 2,5 m.

### Murs de formigó armat

- En la realització de murs, mitjançant encofrats lliscants o trepants, S'ha de considerar :
  - es construirà a la part superior de l'encofrat del mur una plataforma de treball que anirà de punta a punta del mur, aquesta plataforma ha de tenir com a mínim 60 cm. d'ample i s'haurà d'instal·lar en el seu perímetre la corresponent barana de seguretat.
  - es recomana instal·lar una xarxa que cobreixi l'espai entre les plataformes.
  - posat que la climatologia fos adversa s'haurà de tenir present la instal·lació de veles que cobreixin les zones de treball.
  - s'haurà de garantir a cada moment un accés segur a l'encofrat, mitjançant escales adossades a bastides tubulars o sistemes d'elevació mecànica adaptat per a persones.
  - donat el procés continu de construcció de l'encofrat lliscant s'ha de garantir a cada moment la il·luminació de la zona de treball i el seu accés.
- Abans de la col·locació del motlle, aquest s'untarà amb líquid desencofrant, per a aquest treball l'operari utilitzarà guants de goma de neoprè per evitar el contacte directe amb aquest líquid. En la col·locació de l'encofrat d'elements verticals en procés de construcció, no només s'haurà d'anivellar i aplomar sinó que s'haurà d'estintolar per evitar la bolcada deguda al vent.
- Per a la realització de murs de càrrega de formigó armat, es col·locarà el motlle de l'encofrat corresponent a l'extradós del mur, ancorat evitant així la seva bolcada.
- El lligat de l'eslinga al motlle es realitzarà a través d'un element resistent de l'encofrat.
- Per evitar moviments pendulars, el motlle anirà conduït, mitjançant una corda lligada al motlle, per un operari.
- En la confecció de les tapes laterals, si es treballa amb la serra circular, el treballador haurà de tenir present emprar els acompanyadors per tallar les peces petites.
- En la col·locació de passadors, entre els encofrats, és prohibit d'enfilat-se per l'encofrat, aquesta tasca s'haurà de realitzar auxiliats per escales o bastides.
- L'abocada s'haurà de realitzar per tongades tot evitant l'acumulació excessiva dintre del motlle.
- L'encarregat vetllarà a cada moment que no hi hagi cap moviment de l'encofrat a causa de la pressió hidrostàtica del formigó fresc.

### Altres consideracions

- En les lloses de formigó, en el procés de ferrallat per evitar l'aixafament de les armadures s'hauran de col·locar unes plataformes de circulació de 60 cm. d'ample, com a mínim.

- En cas que siguin encofrats unidireccionals amb biguetes prefabricades, s'haurà de circular de manera exclusiva a sobre de les bigues i biguetes, o sobre plataformes situades amb aquesta finalitat.
- El transport d'armadures, encofrats, puntals, bigueria, sotaponts, i d'altres elements auxiliars per a la realització de l'estructura es realitzarà convenientment eslingat, recomanant que l'eslinga sigui de dos braços.
- Els operaris que realitzin la col·locació de les armadures hauran d'emprar casc de seguretat, guants de cuir, granota de treball, botes de cuir de seguretat, cinturó portaeines i cinturó de seguretat si en aquests treballs a desenvolupar s'hi presenta qualsevol risc de caiguda a diferent nivell.
- No s'haurà d'utilitzar l'acer corrugat per fer-ne útils de treball o altres elements auxiliars.
- L'operari que realitzi l'abocada del formigó i el seu posterior vibrat haurà d'emprar casc de seguretat, guants de neoprè, granota de treball i botes de goma de seguretat de canya alta.
- El treballador que condueixi l'abocada del formigó, a través de cubilot o bomba, haurà d'estar situat sobre una plataforma de treball, col·locada a la part alta de l'encofrat, de 60 cm d'amplada i barana de seguretat.
- Aquesta plataforma de treball pot estar sustentada per mènsules ancorades a l'encofrat o per una bastida tubular.
- El vibrador estarà protegit de doble aïllament, així com l'aparell convertidor de freqüència.
- Durant els processos de vibratge el treballador haurà d'emprar casc de seguretat, guants de neoprè, granota de treball i botes de goma de seguretat de canya alta.
- El subministrament elèctric al convertidor del vibrador estarà convenientment aïllat, seguint les instruccions del Reglament de Baixa Tensió.
- El desencofrat el realitzarà un operari que emprarà guants de cuir, casc de seguretat, granota de treball i botes de cuir.
- És prohibit de desencofrar amb la grua.
- Els motlles es retiraran i es netejaran, d'aquesta manera es mantindrà l'obra endreçada i neta.
- El quadre elèctric de zona haurà d'estar protegit per evitar contactes elèctrics, sobreintensitats i curtcircuits, en conseqüència s'haurà de disposar del corresponent interruptor diferencial i dels respectius magnetotèrmics.

### ELEMENTS AUXILIARS

En aquest apartat considerarem els elements auxiliars que s'utilitzaran per realitzar els treballs d'aquesta activitat.

Escales de mà  
Grup compressor i martell pneumàtic  
Dúmpers de petita cilindrada  
Planta de formigó  
Bombatge de formigó  
Serra circular  
Armadura  
Grúes i aparells elevadors  
Passarel·les

**Sempre que les condicions de treball exigeixin d'altres elements de protecció, es col·locaran a l'obra seguint els criteris establerts per la legislació vigent, reflectint-los al Pla de Seguretat i condicions de Salut que ha de realitzar l'empresa constructora. (Art. 7 RD 1627/1997)**

## ESTRUCTURES DE FORMIGÓ ARMAT IN SITU

### 4.- Sistemes de Protecció Col·lectiva i Senyalització.

Les proteccions col·lectives a què es refereixen les normes de seguretat es troben constituïdes per :

- Baranes de seguretat formades per muntants, passamans, barra intermèdia i entornpeu. L'alçada de la barana serà de 90 cm., i el passamà haurà de tenir com a mínim 2,5 cm de gruix i 10 cm d'alçada. Els muntants hauran d'estar situats a 2,5 metres entre ells com a màxim.
- Baranes modulars constituïdes per una carcassa perimètrica de tub buit de 30x30x1 mm. i reforç central amb tub buit i a la part central d'aquest mòdul es col·locarà un entramat de protecció constituït per una xarxa electrosoldada de 150x150mm. i un gruix de ferro de 6 mm. Aquesta barana modular estarà sustentada per un guardacòs en forma de muntant.
- Barana formada per xarxes tipus tennis plastificades. A la part superior disposa d'un tub quadrat que es clavetejarà a la xarxa, aquest tub a la vegada estarà subjectat per guardacossos cada 2,5m.
- Xarxa electrosoldada de 150x150 mm. i gruix de 6 mm.
- Xarxes subjectes a màstils tipus forca : L'ancoratge del màstil es farà mitjançant caixetí o anella segons les característiques del forjat. En el cas de caixetí es procurarà realitzar la seva execució prenent com a distància mínima a la vorera del forjat, de 15 cm. Posat que es faci la subjecció amb anella, la mateixa tindrà preceptivament una longitud d'ancoratge mai inferior a la vora del forjat quedant la pota, així mateixa situada, a una distància mínima de 15 cm. de la vorera del forjat. La separació màxima entre màstils serà de cinc metres. La xarxa estarà formada per panys de 5x10 metres, de xarxa de 100x100 mm. com a màxim i corda de 4 mm. com a mínim. La corda perimetral ha de ser de poliamida de 12 mm. com a mínim.
- Xarxes horitzontals subjectes per mènsules : formades per un cargol de pressió i un tornapunta. La xarxa estarà formada per panys de 3x3 metres, de xarxa de poliamida de 100x100 mm., com a màxim, i corda de 4 mm. com a mínim. La corda perimetral ha de ser de poliamida de 12mm. com a mínim. La xarxa serà subjectada al forjat mitjançant anelles embegudes en el procés de formigonat, separades 20 cm i empoltrant-se en el forjat 5 cm. com a mínim. L'altre extrem de la xarxa anirà agafada a la barra metàl·lica que es recolza en l'extrem de les mènsules contigües. Formant tot plegat un conjunt, de manera que quedi garantit el fre de la caiguda d'un treballador des d'una alçada de 6 metres com a màxim.
- Bastides.
- Marquesines o viseres de protecció que volin entre 1,5 i 2 metres quallades amb taulons de 2,5 cm. de gruix i 20 cm. d'ample.
- Xarxa electrosoldada de 150x150 mm. i gruix de 6 mm.
- Marquesines o viseres de protecció que volin entre 1,5 i 2 metres quallades amb taulons de 2,5 cm. de gruix i 20 cm. d'ample.

Senyalització de seguretat al Treball, segons el RD 485/1997, del 14 d'abril, conforme a la normativa assenyalada en aquesta activitat:

- Senyal d'avertència de càrrega suspesa.
- Senyal d'avertència de caiguda d'objectes.
- Senyal d'avertència de caiguda a diferent nivell.
- Senyal d'avertència de risc d'ensopegar.
- Senyal d'avertència de risc elèctric.
- Senyal de prohibit el pas als vianants.
- Senyal de protecció obligatòria del cap.
- Senyal de protecció obligatòria dels peus.
- Senyal de protecció obligatòria de les mans.
- Senyal de protecció obligatòria del cos.
- Senyal d'ús obligatori del cinturó de seguretat.

**Sempre que les condicions de treball exigeixin d'altres elements de protecció, es col·locaran a l'obra seguint els criteris establerts per la legislació vigent, reflectint-los al Pla de Seguretat i condicions de Salut que ha de realitzar l'empresa constructora. (Art. 7 RD 1627/1997)**

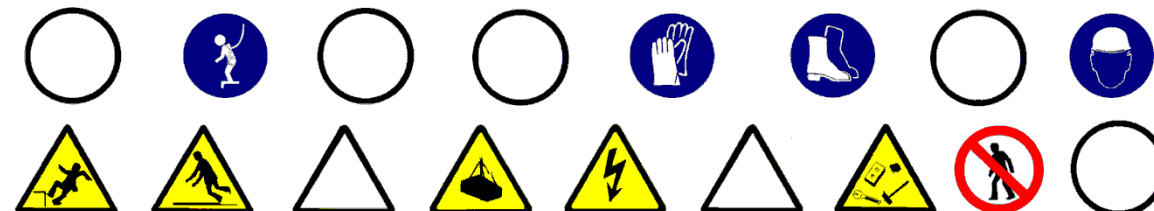

## **ESTRUCTURES DE FORMIGÓ ARMAT IN SITU**

---

### **5.- Relació d'Equips de protecció individual.**

Els Equips de Protecció Individual seran, segons els treballs a desenvolupar, els següents:

- Treballs de transport (conductors i operadors de grua):
  - Cascos de seguretat.
  - Botes de seguretat.
  - Granota de treball.
  - Cinturó antivibratori (molt especialment per les traginadores de trabuc "dúmpers" de petita cilindrada).
  
- Treballs amb encofrats(encofraders):
  - Cascos de seguretat.
  - Botes de seguretat.
  - Guants de lona i cuir(tipus americà).
  - Granota de treball.
  
- Treballs amb armadures(armadors):
  - Cascos de seguretat.
  - Botes de seguretat.
  - Guants de lona i cuir(tipus americà).
  - Granota de treball.
  
- Treballs de formigonat i vibrat:
  - Cascos de seguretat.
  - Botes de seguretat de goma de canya alta.
  - Guants de neoprè.
  - Granota de treball.

**Sempre que les condicions de treball exigeixin d'altres elements de protecció, es dotarà als treballadors dels mateixos, reflectint-los al Pla de Seguretat i condicions de Salut que ha de realitzar l'empresa constructora (Art. 7 RD 1627/1997).**

**Els Equips de Protecció individual hauran de complir en tot moment els requisits establerts en el RD 773/1997, del 30 de maig; RD 1407/1192, del 20 de novembre, i les corresponents Normes NE.**



## TANCAMENTS EXTERIORS

---

### 1. Introducció

#### 1.1 Definició:

Element constructiu que tanca i limita lateralment l'edifici o construcció.

#### 1.2 Tipus de tancaments exteriors:

Façanes de fàbrica:

- blocs.
- maons:
  - revestit.

Façanes prefabricades:

- plafons pesats de formigó.
- plafons lleugers.

#### 1.3 Observacions generals:

La construcció dels tancaments exteriors s' haurà de realitzar un cop s' hagi finalitzat el forjat corresponent, per això haurà de considerar-se, en primer lloc, l'aplec del material a les respectives plantes per a la confecció d'aquest tancament.

Segons criteris d'eficàcia i seguretat, l'empresa constructora haurà de considerar una previsió d'elements auxiliars, com bastides penjades i/o bastides de façana, plataformes elevadores, etc.

En la construcció del corresponent tancament només s'hauran de desmuntar les proteccions col·lectives al lloc on s'estigui construint.

Cal assegurar-se, abans d'iniciar aquesta activitat, que ja s'hagin instal·lat les tanques perimetrals de limitació del solar per evitar l'entrada de personal aliè a l' obra; les instal·lacions d' higiene i benestar, tanmateix, les preses provisionals de obra (aigua i electricitat).

## FÀBRICA DE MAÓ

---

### 1.- Definició i descripció.

#### 1.1 Definició:

Tancament construït amb maons ceràmics per garantir l'aïllament tèrmic i acústic.

#### 1.2 Descripció:

L'activitat de construcció dels tancaments cal planificar-la de manera que un cop desencofrada i neta la planta, es puguin iniciar aquestes tasques, ja que així es minimitza el risc de caiguda a diferent nivell.

El procés constructiu és repetitiu per a cada planta, i normalment s'inicia a la planta baixa.

La construcció del tancament base de maons es realitza en les següents fases:

- col·locació d'aplomades, per a cercar la verticalitat i la col·locació de regles.
- senyalització a planta, mitjançant blavet, de la primera filada.
- col·locació de la primera filada i successives, fins a l'alçada de les espatlles.
- instal·lació d'una bastida de cavallets si es realitza des de l'interior, i si el tancament es realitza des de l'exterior s'adaptarà la plataforma de treball perquè estigui recolzada sobre la bastida, essent aquesta bastida tubular modular o bastida penjada; perquè la realització del treball es faci de manera ergonòmica i amb seguretat s'haurà de garantir el subministrament dels elements necessaris per a la seva construcció. Per aquest motiu s'ha de considerar un aplec previ de material a les respectives plantes. Aquest aplec del material que normalment es realitza amb els palets corresponents, s'eleva a través de la grua; si encara s'està construint l'estructura, i si no n'hi hagués, a través del muntacàrregues auxiliat pels toros a la corresponent planta. Pel transport del material paletitzat des del camió fins al muntacàrregues s'emprarà el carretó elevador. Posat que s'utilitzi la grua torre, el transport des del camió fins a les plantes es realitzarà amb la forquilla portapalet que es trobarà eslingada a la balda de la grua.

Per a realitzar els tancaments de fàbrica de maó serà imprescindible considerar l'equip humà següent:

- operadors de grua.
- manobres.
- operadors de carretó elevador.

També esdevindrà necessari tenir present els mitjans auxiliars que facin falta per dur a terme la realització de la façana.

- Maquinària: formigonera pastera, grua, traginadora de trabuc "dúmpfer" de petita cilindrada pel transport auxiliar, serra de trepar, carretó elevador, toro, etc.
- Estris: bastides de cavallets, bastides penjades, bastides de façana, forquilla portapalets, eslingues, proteccions col·lectives, individuals, etc.
- Eines manuals.

- Presa provisional d'aigua: s'instal·larà un muntant a la façana pel subministrament d'aigua a cadascuna de les plantes.
- Es realitzarà una instal·lació elèctrica provisional a l'interior de l'edifici connectada a la presa provisional general.

## FÀBRICA DE MAÓ

28-Malalties causades per agents físics	MÈDIA	LLEU	BAIX
---	-------	------	------

### 2.- Relació de Riscos i la seva avaluació.

Pel que fa a les causes dels accidents s'ha tingut present la guia d'avaluació de Riscos editada pel Departament de Treball de la Generalitat, considerant en cada activitat només els Riscos més importants. I en la seva avaluació s'ha tingut en compte les consideracions constructives del Projecte d'Execució Material de l'obra, considerant que la probabilitat és la possibilitat que es materialitzi el Risc, i la Gravetat (severitat) és la conseqüència normalment esperada de la materialització del Risc.

En la confecció del Pla de Seguretat i Condicions de Salut, aquesta avaluació podrà ser modificada en funció de la tecnologia que aportí l'empresa constructora o empreses que intervinguin en el procés constructiu, segons disposa l'Article 7 del R. D. 1627/1997, del 24 d'octubre.

L'objectiu principal d'aquesta avaluació serà el d'establir un esglaonament de prioritats per anul·lar, o en el seu cas, controlar i reduir els citats Riscos, tenint en compte les mesures preventives que es desenvolupen a continuació.

Riscos	Probabilitat	Gravetat	Avaluació del Risc
1- Caigudes de persones a diferent nivell	ALTA	MOLT GREU	CRÍTIC
2- Caigudes de persones al mateix nivell	ALTA	GREU	ELEVAT
3-Caiguda d'objectes per desplom	MÈDIA	MOLT GREU	ELEVAT
4-Caiguda d'objectes per manipulació	BAIXA	LLEU	ÍNFIM
5-Caiguda d'objectes	ALTA	GREU	ELEVAT
6-Trepijades sobre objectes	ALTA	GREU	ELEVAT
7-Cops contra objectes immòbils	ALTA	LLEU	MEDI
8-Cops amb elements mòbils de màquines	MÈDIA	GREU	MEDI
9-Cops amb objectes o eines	MÈDIA	LLEU	BAIX
10-Projecció de fragments o partícules	MÈDIA	LLEU	BAIX
13-Sobreesforços	BAIXA	LLEU	ÍNFIM
16-Contactes elèctrics	MÈDIA	GREU	MEDI
17-Inhalació o ingestió de substàncies nocives	MÈDIA	LLEU	BAIX
18-Contactes amb substàncies càustiques o corrosives	MÈDIA	LLEU	BAIX
26-O R: manipulació de materials abrasius	ALTA	LLEU	MEDI
27-Malalties causades per agents químics	MÈDIA	LLEU	BAIX

### OBSERVACIONS:

- (8) Risc causat pel tall de material ceràmic amb la serra de trepar.
- (17) Risc causat per la inhalació de pols generat en el tall de material ceràmic amb la serra de trepar.
- (27) Risc causat pel contacte de la pell amb el morter.
- (28) Risc causat pel soroll generat en el tall de material ceràmic amb la serra de trepar.

## FÀBRICA DE MAÓ

### 3.- Norma de Seguretat

#### POSADA A PUNT DE L' OBRA PER REALITZAR AQUESTA ACTIVITAT

- Es garantirà el subministrament de material als diferents talls d'obra mitjançant el muntacàrregues de l'obra, o si no es disposa d'aquest, s'emprarà la grua torre.
- Atesos els treballs que es desenvolupen en aquesta activitat de tancaments cal assegurar-se que ja es troben construïdes les instal·lacions d'Higiene i Benestar definitives per a l'execució de l'obra restant.

#### PROCÉS

- El personal encarregat de la construcció de la façana haurà de conèixer els riscos específics i l'ús dels mitjans auxiliars necessaris per realitzar la seva construcció amb la major seguretat possible.
- Per evitar el risc de caiguda al mateix nivell s'haurà de mantenir el tall d'obra net, endreçat i il·luminat adequadament.
- Per evitar el risc de caiguda a diferent nivell es col·locarà la corresponent barana de seguretat en els perímetres i es taparan els buits horitzontals.
- En cas que, per necessitats de construcció, no es pugui instal·lar la barana de seguretat, l'operari exposat al risc de caiguda a diferent nivell haurà d'emprar el cinturó de seguretat convenientment ancorat.
- El tall de l'obra s'ha de mantenir net de fangs o d'altres substàncies pastoses per evitar així relliscades.
- S'haurà d'evitar la presència de material a la vora dels perímetres i es vetllarà per la correcta instal·lació dels entornpeus a les baranes de seguretat, per evitar la caiguda d'objectes.
- En la manipulació dels materials, s'hauran de considerar posicions ergonòmiques per evitar cops, ferides i erosions.
- En la manipulació del toro es procurarà no introduir les mans ni els peus dintre dels elements mòbils, i en especial es vetllarà per no posar el peu sota del palet.
- Amb la finalitat d'evitar lumbàlgies es procurarà que el transport manual de material no sobrepassi el pes de 30 Kg.
- Es vetllarà en tot moment per la qualitat òptima dels aïllaments, així com per la correcta disposició dels interruptors diferencials i magnetotèrmics al quadre de zona.
- Els operaris que realitzin la manipulació del material paletitzat hauran d'emprar casc de seguretat, guants de cuir i lona (tipus americà), granota de treball, botes de cuir de seguretat i cinturó de seguretat, si aquests treballs a desenvolupar presenten qualsevol risc de caiguda a diferent nivell.

#### ELEMENTS AUXILIARS

En aquest apartat considerarem els elements auxiliars que s'empraran pel desenvolupament d'aquesta activitat, tot complint amb la normativa de seguretat especificada en:

Escales de mà  
Dúmpers de petita cilindrada  
Grúes i aparells elevadors  
Grueta o Cabrestant mecànic "maquinillo"  
Carretó elevador  
Transpalet manual: carretó manual  
Formigonera pastera  
Bastida amb elements prefabricats sistema modular  
Bastida penjada  
Bastida de borriquetes

**Sempre que les condicions de treball així ho exigeixin s'empraran d'altres elements de protecció, que es col·locaran en l'obra atenent els criteris establerts per la legislació vigent, reflectint-los en el Pla de Seguretat i condicions de Salut que ha de realitzar l'empresa constructora. (Art. 7 RD 1627/1997)**

## FÀBRICA DE MAÓ

### 4. - Sistemes de Protecció Col·lectiva i Senyalització.

Les proteccions col·lectives citades en les normes de seguretat es troben constituïdes per:

- Baranes de seguretat formades per muntants, passamans, barra intermitja i sòcol. L'alçada de la barana serà de 90 cm, i el passamà haurà de tenir com a mínim 2,5 cm de gruixària i 10 cm d'alçada. Els muntants (guardacossos) hauran d'estar situats a 2,5 metres entre ells com a màxim.
- Baranes modulars constituïdes per una carcassa perimetral de tub buit de 30x30x1 mm. i reforç central amb tub buit, i en la part central d'aquest mòdul es col·locarà un entramat de protecció constituït per una malla electrosoldada de 150x150mm. i un gruix de ferro de 6mm. Aquesta barana modular estarà sustentada per un guardacòs en forma de muntant.
- Barana formada per xarxes tipus tennis plastificada. En la part superior disposa d'un tub quadrat que es clavatejarà a la xarxa; aquest tub al mateix temps estarà subjectat per guardacossos cada 2,5m.
- Malla electrosoldada de 150x150 mm. i gruix de 6 mm.
- Bastides de façanes.

Senyalització de seguretat en el Treball, segons el RD 485/1997, del 14 d'abril, en conformitat amb la normativa assenyalada en aquesta activitat:

- Senyal d'advertència de caiguda d'objectes.
- Senyal d'advertència de caiguda a diferent nivell.
- Senyal d'advertència de risc d'ensopegar.
- Senyal d'advertència de risc elèctric.
- Senyal d'advertència de risc d'incendis.
- Senyal de prohibit el pas als vianants.
- Senyal de protecció obligatòria del cap.
- Senyal de protecció obligatòria dels peus.
- Senyal de protecció obligatòria de les mans.
- Senyal de protecció obligatòria del cos.
- Senyal d'ús obligatori del cinturó de seguretat.

**Sempre que les condicions de treball exigeixin d'altres elements de protecció es col·locaran en l'obra tot seguint els criteris establerts per la legislació vigent, reflectint-los en el Pla de Seguretat i condicions de Salut que ha de realitzar l'empresa constructora. (Art.7 RD 1627/1997).**

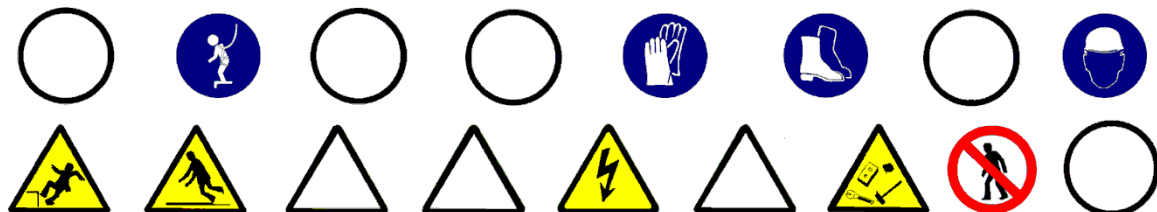



## FÀBRICA DE MAÓ

---

### 5.- Relació d'Equips de protecció individual.

Els Equips de Protecció Individual seran, segons els treballs a desenvolupar, els següents:

- Treballs de transport (conductors):
  - Cascos de seguretat.
  - Botes de seguretat.
  - Granota de treball.
  - Cinturó antivibratori (especialment per a les traginadora de trabuc "dúmpers" de petita cilindrada).
  
- Per als treballs del ram de paleta:
  - Cascos de seguretat.
  - Guants de cuir i lona.
  - Guants de goma (neoprè) si es manipula els morters.
  - Granota de treball.
  - Botes de cuir de seguretat.
  - Cinturó de seguretat, si cal.
  - Mascareta amb filtre antipols, si es manipula la màquina de trepar.
  - Ulleres antiimpacte, si es manipula la màquina de trepar.

**Sempre que les condicions de treball exigeixin d'altres elements de protecció, seran proporcionats als treballadors, reflectint-los en el Pla de Seguretat i condicions de Salut que ha de realitzar l'empresa constructora (Art. 7 RD 1627/1997).**

**Els Equips de Protecció individual hauran de complir en tot moment els requisits establerts en el RD 773/1997, del 30 de maig; RD 1407/1192, del 20 de novembre, i les corresponents Normes UNE.**

## TANCAMENTS INTERIORS

---

### 1.- Introducció.

#### 1.1 Definició:

Element constructiu, sense missió portant, que tanca i limita l'espai interior d'un edifici.

#### 1.2 Tipus de tancaments interiors:

- De totxo
- Prefabricats:
  - plaques de formigó massisses o buides.

#### 1.3 Observacions generals:

Un cop realitzat el forjat, es senyalitzarà la distribució dels envans a la planta corresponent.

Es realitzarà l'aplec de material a les plantes respectives, tenint en compte les zones on es necessitaran per a la confecció d'aquests tancaments.

S'haurà de considerar una previsió d'elements auxiliars com bastides de cavallets, escales de mà., etc.

Si no s'han enllestit els tancaments exteriors, s'hauran de respectar les proteccions col·lectives ja instal·lades.

En aquesta activitat, per tal de facilitar el transport vertical dels materials, s'haurà de tenir la precaució que estigui instal·lat el muntacàrregues, que les guies del qual estiguin perfectament ancorades a l'estructura de l'edifici. L'ús de la grua torre s'ha de restringir només a l'elevació de peces dels tancaments que, per la seva mida, és impossible de realitzar l'elevació amb el muntacàrregues, si a causa de les necessitats reflectides en el projecte no s'han de realitzar més elevacions especials a les futures activitats, es recomana el desparament de la grua torre; donat que a partir d'aquesta activitat, no és operativa amb un rendiment eficaç.

S'ha de garantir la il·luminació a les zones de pas i de treball mitjançant punts de llum, que han de tenir una mitjana d'intensitat lumínica de 100 lux.

S'ha de considerar, abans de l'inici d'aquesta activitat, que ja hi ha instal·lades les tanques perimètriques de limitació del solar, per tal d'evitar l'entrada de personal aliè a l'obra; les instal·lacions d'higiene i benestar així com també, les preses provisionals d'obra (aigua i electricitat).

## TANCAMENTS INTERIORS DE TOTXO

---

### 1.- Definició i descripció.

#### 1.1 Definició:

Divisions fixes sense funció estructural, formades amb totxos col·locats de cantell, per a separacions interiors.

#### 1.2 Descripció:

La construcció dels envans mitjançant totxos, encadellats, etc. Es realitza en les següents fases:

- Senyalització a planta, mitjançant blavet, de la primera filada.
- Col·locació de la primera filada i successives, fins a l'alçada de l'espatlla.
- Instal·lació d'una bastida de cavallets.

En la realització d'aquesta activitat constructiva, abans del seu inici, s'ha de garantir el subministrament dels elements necessaris per a la seva construcció. Per fer-ho, s'haurà de considerar un previ aplec de material a les respectives plantes. Aquest aplec de material, que normalment es realitza paletitzat, s'eleva mitjançant la grua, si encara s'està construint l'estructura, i en cas que no n'hi hagi, mitjançant el muntacàrregues, auxiliat pels toros a la planta corresponent. El transport del material paletitzat des del camió fins el muntacàrregues, es realitzarà mitjançant el carretó elevador.

Per realitzar els envans serà imprescindible considerar l'equip humà següent:

- operadors de grua.
- paletes.
- operaris de carretó elevador.

També serà necessari tenir en compte els mitjans auxiliars necessaris per dur a terme la realització dels envans:

- Maquinària: formigonera, grua, traginadora de trabuc "dúmpet" de petita cilindrada per a transport auxiliar, serra de trepar, carretó elevador, toro, etc.
- Estris: bastides de cavallets, proteccions col·lectives i personals, etc.
- Eines manuals.
- Presa provisional d'aigua: s'instal·larà un muntant al llarg de la façana per tal de subministrar aigua a cada planta.
- Es realitzarà una instal·lació elèctrica provisional a l'interior de l'edifici, connectada a la presa provisional general: de la presa general sortirà un cable que alimentarà cada bloc i, d'aquest últim quadre, partirà el muntant, que alhora alimentarà cada un dels quadres de les respectives plantes. Els quadres d'aquestes plantes disposaran de disjuntors diferencials i magnetotèrmics per tal de protegir de contactes indirectes i de curtcircuits-sobreintensitats. Independentment, s'instal·larà un altre muntant, el qual alimentarà un punt de llum a cada planta, per tal de facilitar la il·luminació a les respectives escales.
- Instal·lacions d'higiene i benestar.

## DE TOTXO

### 2.- Relació de riscos i la seva avaluació.

En la relació de les causes dels accidents, s'ha tingut en compte la guia d'avaluació de riscos editada pel Departament de Treball de la Generalitat, considerant en cada activitat només els riscos més importants. I en la seva avaluació s'han tingut en compte les consideracions constructives del Projecte d'Execució Material de l'obra, considerant que la probabilitat és la possibilitat que es materialitzi el risc, i la gravetat (severitat) és la conseqüència esperada normalment de la materialització del risc.

En la confecció del Pla de Seguretat i Condicions de Salut, aquesta avaluació podrà modificar-se en funció de la tecnologia que aportï l'empresa constructora o empreses que intervinguin al procés constructiu, segons disposa l'Article 7 del RD 1627/1997, de 24 d'octubre.

L'objectiu principal d'aquesta avaluació és el d'establir un esglaonament de prioritats per tal d'anul·lar, o en el seu cas, controlar i reduir aquests riscos, tenint en compte les mesures preventives que es desenvolupen a continuació.

Riscos	Probabilitat	Gravetat	Avaluació del risc
1.-Caigudes de persones a diferent nivell	MÈDIA	MOLT GREU	ELEVAT
2.-Caigudes de persones al mateix nivell	MÈDIA	GREU	MEDI
3.-Caiguda d'objectes per desplom	BAIXA	GREU	BAIX
4.-Caiguda d'objectes per manipulació	BAIXA	LLEU	ÍNFIM
5.-Caiguda d'objectes	BAIXA	GREU	BAIX
6.-Trepitjada sobre objectes	MÈDIA	LLEU	BAIX
7.-Cops contra objectes immòbils.	ALTA	LLEU	MEDI
8.-Cops amb elements mòbils de màquines.	MÈDIA	GREU	MEDI
9.-Cops amb objectes o eines.	MÈDIA	LLEU	BAIX
10.-Projecció de fragments o partícules.	MÈDIA	LLEU	BAIX
13.-Sobreesforços.	BAIXA	GREU	BAIX
16.-Contactes elèctrics.	MÈDIA	GREU	MEDI
18.-Contactes amb substàncies càustiques o corrosives	MÈDIA	LLEU	BAIX
26.-O. R.: manipulació de materials abrasius.	ALTA	LLEU	MEDI
27.-Malalties causades per agents químics.	MÈDIA	GREU	MEDI
28.-Malalties causades per agents físics.	MÈDIA	GREU	MEDI

### OBSERVACIONS:

- (8) Risc causat pel tall de material ceràmic amb la serra de trepar.
- (17) Risc causat per la inhalació de pols generada pel tall de material ceràmic amb la serra de trepar.
- (27) Risc causat pel contacte de la pell amb el morter.
- (28) Risc causat pel soroll generat pel tall de material ceràmic amb la serra de trepar.

## TANCAMENTS INTERIORS DE TOTXO

### 3.- Norma de Seguretat

#### POSADA A PUNT DE L'OBRA PER REALITZAR AQUESTA ACTIVITAT

- Es garantirà el subministrament de material als diferents talls mitjançant el muntacàrregues d'obra o, si manca, es farà servir la grua torre.
- Donats els treballs que es desenvolupen a l'activitat d'envans, s'ha d'assegurar que ja estiguin construïdes les instal·lacions d'higiene i benestar definitives per a l'execució de la resta de l'obra.

#### PROCÉS

- El personal encarregat de la construcció dels envans ha de conèixer els riscos específics i l'ús dels mitjans auxiliars necessaris per realitzar la construcció d'aquesta amb la major seguretat possible.
- Per evitar el risc de caiguda al mateix nivell s'haurà de mantenir el tall net, endreçat i convenientment il·luminat.
- Per evitar el risc de caiguda a diferent nivell, es respectaran les baranes de seguretat ja instal·lades en les activitats anteriors.
- En cas que per necessitats de construcció no es pogués instal·lar la barana de seguretat, l'operari exposat a risc de caiguda a diferent nivell haurà d'emprar el cinturó convenientment ancorat.
- Quan per necessitats d'obra, s'hagin de treure proteccions col·lectives provinents del tall d'estructures o anteriors, aquestes hauran de ser reposades a tots aquells espais que les necessitin, i fins i tot, mentre aquell espai de temps en el qual, per una raó o altra, no s'estigui treballant en aquell punt.
- S'ha de mantenir el tall net de substàncies pastoses per evitar rrelliscades.
- Si l'entrada de material ceràmic paletitzat a planta es realitza amb la grua torre, ha de ser auxiliat per plataformes específiques. En cas de no ser així, els palets es col·locaran sempre més endins del cantell del forjat, per a que, d'aquesta manera, les baranes de perímetre puguin continuar realitzant la seva funció.
- S'ha de controlar el bon estat de fleixat dels materials paletitzats.
- Els fleixos s'han de tallar, donat que, en cas de no fer-ho, poden convertir-se en un llaç amb el qual, en ensopegar, es produeixin caigudes al mateix nivell, o fins i tot, des d'alçada.
- En la manipulació de materials, s'hauran de considerar posicions ergonòmiques per evitar cops, ferides i erosions.
- En la manipulació del toro, es procurarà no introduir les mans ni els peus als elements mòbils, i en especial es tindrà la precaució de no posar el peu sota el palet.
- Per tal d'evitar lumbàlgies, es procurarà que el material per transportar manualment no superi els 30 kg.
- Es vigilarà en tot moment la bona qualitat dels aïllaments, així com la correcta disposició d'interruptors diferencials i magnetotèrmics al quadre de zona.
- En aquells treballs en els quals sigui necessari escarpa i punxó, els operaris es protegiran els ulls amb ulleres antipartícules.

- Els operaris que realitzin la manipulació del material paletitzat hauran d'emprar casc de seguretat, guants de cuir i lona (tipus americà), granota de treball, botes de cuir i cinturó de seguretat, si en aquests treballs a desenvolupar hi hagués risc de caiguda a diferent nivell.
- Els operaris que realitzin la manipulació de morters, hauran d'emprar casc de seguretat, guants de goma, granota de treball, botes de cuir de seguretat i cinturó de seguretat si en aquests treballs a desenvolupar hi hagués risc de caiguda a diferent nivell.
- S'han de disposar les bastides de manera que l'operari mai treballi per sobre de l'alçada de l'espatlla.
- Posat que es treballés a bastida de cavallets amb risc de caiguda al buit, es posarà una protecció a base de barana perimètrica.
- Les reixes de totxos i els munts de runa es disposaran de manera que no transmetin als forjats, esforços superiors als d'ús.
- Diàriament s'evacuaran les runes mitjançant els conductes d'evacuació situats a la façana, els quals disposaran a cada planta de la seva corresponent obertura per una correcta evacuació de les runes a sobre del contenidor situat a l'extrem inferior del conducte.

#### ELEMENTS AUXILIARS

En aquest apartat considerarem els elements auxiliars que s'empraran per al desenvolupament d'aquesta activitat

Escales de mà  
Camions i dúmpers de gran tonatge  
Dúmpers de petita cilindrada  
Grueta o Cabrestant mecànic "maquinillo"  
Carretó elevador  
Transpalet manual: carretó manual  
Formigonera pastera  
Bastida de borriquetes  
Serra

**Sempre que les condicions de treball exigeixin d'altres elements de protecció, es col·locaran a l'obra seguint els criteris establerts per la legislació vigent, reflectint-los al Pla de Seguretat i condicions de Salut que ha de realitzar l'empresa constructora. (Art. 7 R.D. 1627/1997)**



## TANCAMENTS INTERIORS DE TOTXO

### 4.- Sistemes de Protecció Col·lectiva i Senyalització.

Les proteccions col·lectives a què s'ha fet referència en les normes de seguretat, estaran constituïdes per:

- Baranes de seguretat formades per muntants, passamà, barra intermèdia i sòcol. L'alçada de la barana ha de ser de 90 cm., i el passamà ha de tenir, com a mínim, 2,5 cm. de gruix i 10 cm. d'alçada. Els muntants (guardacossos) hauran d'estar situats a 2,5 metres entre ells com a màxim.
- Baranes modulars formades per una carcassa perimètrica de tub buit de 30x30x1 mm., i reforç central amb tub buit, i a la part central d'aquest mòdul es col·locarà un tram de protecció format per malla electrosoldada de 150x150 mm. i gruix de ferro de 6 mm. Aquesta barana modular estarà sustentada per un guardacòs amb forma de muntant.
- Barana formada per xarxes tipus tennis plastificades: en la seva part superior disposa d'un tub quadrat, al qual es clavarà la xarxa. Aquest tub, alhora, serà subjectat per guardacossos cada 2,5 m.
- Malla electrosoldada de 150x150 mm. i gruix de 6 mm.
- Marquesines o viseres de protecció que volin entre 1,5 i 2 metres, quallades amb taulons de 2,5 cm. de gruix i 20 cm. d'ample.

Senyalització de seguretat al Treball, segons el R.D. 485/1997, de 14 d'abril, conforme a la normativa ressenyada a aquesta activitat:

- Senyal d'advertència de caiguda d'objectes.
- Senyal d'advertència de caiguda d'objectes a diferent nivell.
- Senyal d'advertència de risc d'ensopegar.
- Senyal d'advertència de risc elèctric.
- Senyal de prohibit el pas als vianants.
- Senyal de protecció obligatòria del cap.
- Senyal de protecció obligatòria dels peus.
- Senyal de protecció obligatòria de les mans.
- Senyal de protecció obligatòria del cos.
- Senyal de protecció obligatòria de la vista.
- Senyal de protecció obligatòria de les vies respiratòries.
- Senyal d'ús obligatori del cinturó de seguretat.

**Sempre que les condicions de treball exigeixin d'altres elements de protecció, es col·locaran en l'obra seguint els criteris establerts per la legislació vigent, reflectint-los al Pla de Seguretat i condicions de Salut que ha de realitzar l'empresa constructora. (Art. 7 RD 1627/1997).**

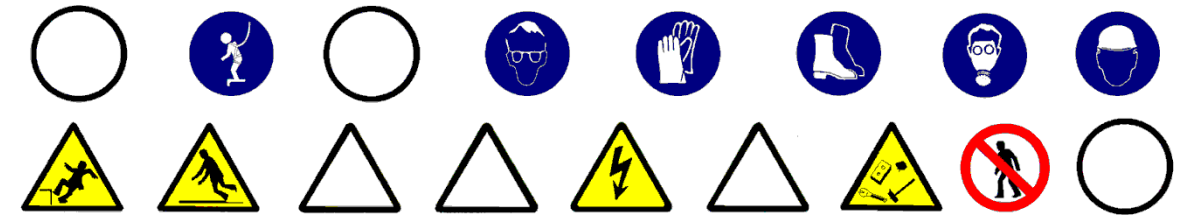

## TANCAMENTS INTERIORS DE TOTXO

---

### 5.- Relació d'Equips de protecció individual.

Els Equips de Protecció Individual seran, segons els treballs a desenvolupar, els següents:

- Treballs de transport (conductors i operadors de grua):
  - Cascos de seguretat.
  - Botes de seguretat.
  - Granota de treball.
  - Cinturó antivibratori (especialment a traginadores de trabuc "dúmpers" de petita cilindrada).
  
- Pels treballs de maçoneria :
  - Cascos de seguretat.
  - Guants de cuir i lona (tipus americà).
  - Guants de goma (neoprè), en cas de manipulació de morters.
  - Granota de treball.
  - Botes de cuir de seguretat.
  - Cinturó de seguretat, si calgués.
  - Màscara amb filtre antipols, en la manipulació de la serra trepadora.
  - Ulleres antiimpactes, en la manipulació de la serra trepadora.

**Sempre que les condicions de treball exigeixin d'altres elements de protecció, es dotarà als treballadors amb ells, reflectint-los al Pla de Seguretat i condicions de Salut que ha de realitzar l'empresa constructora (Art. 7 RD 1627/1997).**

**Els equips de Protecció individual hauran de complir en tot moment els requisits establerts pel RD 773/1997, del 30 de maig; R.D. 1407/1192, del 20 de novembre, i les corresponents Normes UNE.**

## REVESTIMENTS DE PARAMENTS

---

### 1.- Introducció

#### 1.1 Definició:

Element superficial que, aplicat a un parament, està destinat a millorar les seves propietats i/o aspectes.

#### 1.2 Tipus de revestiments:

- Exteriors:
  - aplacats o xapats: revestiment exterior de paraments amb plaques de fusta, taulons de fusta, perfils d'alumini, perfils metàl·lics amb acabat decoratiu i plaques rígides d'acer, o altres.
  - arrebossats: revestiment continu de morter de ciment, calç o mixte, que s'aplica per eliminar les irregularitats d'un parament i pot servir de base per l'estucat o un altre acabat posterior.
  - pintures: revestiment continu de paraments i elements d'estructura, ram de fuster, manyeria i elements d'instal·lacions, situats a l'exterior amb pintures i vernissos.
  - Estucat: revestiment continu exterior de morter de ciment, de calç i ciment o de resines sintètiques, que s'aplica en una o més capes a un parament prèviament arrebossat amb la finalitat de millorar la superfície d'acabat del mateix.
  
- Interiors:
  - aplacats o xapats: revestiment interior de paraments amb planxes rígides de suro, taules i taulons de fusta, perfils d'alumini o de plàstic, perfils metàl·lics amb acabat decoratiu i plaques rígides d'acer inoxidable o PVC, o altres.
  - enrajolat de parets: revestiment de paraments interiors amb rajoles de València
  - arrebossats: revestiment continu de morter de ciment, calç o mixte, que s'aplica per eliminar les irregularitats d'un parament i pot servir de base per l'estucat o un altre acabat posterior.
  - flexibles: revestiment continu de paraments interiors amb papers, plàstics, microfusta i microsuro, per a acabat decoratiu de paraments, presentats en rotlles flexibles.
  - referit: revestiment continu interior de guix negre, que s'aplica a les parets per preparar-les, abans de l'operació més fina del lliscat.
  - lliscat: revestiments contnus interiors de guix blanc, que constitueix la terminació o acabament que es fa a sobre de la superfície del referit.
  - pintures: revestiment continu de paraments i elements d'estructura, ram de fuster, manyeria i elements d'instal·lacions, situats a l'interior amb pintures i vernissos.
  - teixits: revestiment continu de paraments interiors amb materials tèxtils o moquetes a base de fibra natural o artificial.

#### 1.3 Observacions generals:

S'haurà de considerar una previsió d'elements auxiliars com:

- per a revestiments exteriors: bastides de façana o bastides penjades, etc.

- per a revestiments interiors: bastides de cavallets, escales de mà, etc.

En aquesta activitat, per facilitar el transport vertical, s'utilitzaran gruetes de petita capacitat. Als treballs interiors s'ha de garantir la il·luminació a les zones de pas i de treball mitjançant punts de llum la potència dels quals ha de ser d'una intensitat lumínica de 100 lux.

S'ha de considerar, abans de l'inici d'aquesta activitat, que ja hi ha instal·lades les tanques perimètriques de limitació del solar per evitar l'entrada de personal aliè a l'obra; les instal·lacions d'higiene i benestar, així com també les preses provisionals d'obra (aigua i electricitat).

## REVESTIMENTS EXTERIORS

---

### 1.- Definició i descripció

#### 1.1 Definició:

Element superficial que, aplicat a un parament exterior, està destinat a millorar les seves propietats i/o aspecte.

#### 1.2 Descripció:

Els revestiments es realitzen en les següents fases:

- Arrebossats:
  - tapar desperfectes del suport amb el mateix tipus de morter que s'emprarà.
  - Humectar el suport prèviament net, i arrebossar.
  - es suspendrà el treball amb temperatures extremes i es protegirà si plou.
  - passades 24 hores de la seva execució, s'humectarà la superfície fins que s'adormi.
- Pintures:
  - la superfície del suport estarà seca i neta, eliminant-se eflorescències, etc.
  - s'ha d'evitar la generació de pols a les proximitats de les zones per pintar.
  - es suspendrà el pintat amb temperatures extremes i es protegirà si plou.
- Adreçat:
  - s'ha de comprovar que el morter de l'arrebossat sobre el qual s'acabarà s'ha adormit.
  - es suspendrà l'adreçat amb temperatures extremes i es protegirà si plou.
  - s'evitaran els cops o vibracions mentre duri l'adormiment del morter.
  - passades 24 hores de la seva execució, s'humectarà la superfície fins que s'adormi.

En la realització d'aquesta activitat constructiva, abans del seu inici, s'ha de garantir el subministrament dels elements necessaris per a la seva construcció. Per fer-ho, s'haurà de considerar un previ aplec de material a les respectives plantes. Aquest aplec de material s'eleva a través de maquinària instal·lada per a aquest fi: muntacàrregues, gruetes, etc. El transport s'auxiliarà mitjançant toros a la corresponent planta. Pel transport del material paletitzat des del camió o magatzem fins als aparells elevadors, es realitzarà mitjançant carretó elevador.

Per a realitzar els revestiments serà imprescindible considerar el següent equip humà:

- operadors de grua.
- operaris de muntatge de plaques, pintors o manipuladors de morter, segons el cas.
- operadors de carretó elevador.

També serà necessari tenir en compte els mitjans auxiliars necessaris per dur a terme la realització dels revestiments:

- maquinària: formigonera pastera, bomba de morter, carretó elevador, toro, etc.

- estris: bastides tubulars modulars, bastides penjades, bastides de cavallets, escales de mà, proteccions col·lectives i personals, etc.
- eines manuals: pistola fixa-claus, perforadora portàtil, etc.
- presa provisional d'aigua.
- instal·lació elèctrica provisional.
- instal·lacions d'higiene i benestar.

## REVESTIMENTS EXTERIORS

### 2.- Relació de riscos i la seva avaluació.

A la relació de les causes dels accidents s'ha tingut en compte la guia d'avaluació de riscos editada pel Departament de Treball de la Generalitat, considerant a cada activitat només els riscos més importants. I a la seva avaluació s'han tingut en compte les consideracions constructives del Projecte d'Execució Material de l'obra, considerant que: la probabilitat és la possibilitat que es materialitzi el risc, i la gravetat (severitat) és la conseqüència normalment esperada de la materialització del risc.

A la confecció del Pla de Seguretat i Condicions de Salut, aquesta avaluació podrà modificar-se en funció de la tecnologia que porti l'empresa constructora o empreses que intervinguin al procés constructiu, segons disposa l'Article 7 del R. D. 1627/1997, de 24 d'octubre.

L'objectiu principal d'aquesta avaluació és el d'establir un esglaonament de prioritats per anul·lar o en el seu cas controlar i reduir aquests riscos, tenint en compte les mesures preventives que es desenvolupen a continuació.

Riscos	Probabilitat	Gravetat	Avaluació del risc
1.-Caigudes de persones a diferent nivell.	ALTA	MOLT GREU	CRÍTIC
2.-Caigudes de persones al mateix nivell.	ALTA	GREU	ELEVAT
3.-Caiguda d'objectes per desplom.	MÈDIA	MOLT GREU	ELEVAT
4.-Caiguda d'objectes per manipulació.	BAIXA	LLEU	ÍNFIM
5.-Caiguda d'objectes.	ALTA	GREU	ELEVAT
6.-Trepitjades sobre objectes.	ALTA	GREU	ELEVAT
7.-Cops contra objectes immòbils.	ALTA	LLEU	MEDI
8.-Cops amb elements mòbils de màquines.	BAIXA	GREU	BAIX
9.-Cops amb objectes o eines.	MÈDIA	LLEU	BAIX
10.-Projecció de fragments o partícules.	MÈDIA	LLEU	BAIX
16.-Contactes elèctrics.	MÈDIA	GREU	MEDI
18.-Contactes amb substàncies càustiques o corrosives	MÈDIA	GREU	MEDI
20.-Explosions.	BAIXA	MOLT GREU	MEDI
21.-Incendis.	BAIXA	GREU	BAIX
27.-Malalties causades per agents químics.	MÈDIA	GREU	MEDI

### OBSERVACIONS:

(8) Risc causat pel moviment d'elements mòbils de maquinària de bombaments de material de revestiment.

(18 i 27) Risc causat pel contacte de la pell amb el morter o a l'ús de dissolvents o pigments tòxics.

(20 i 21) Risc causat per l'ús de dissolvents.



## REVESTIMENTS EXTERIORS

### 3.- Norma de Seguretat

#### POSADA A PUNT DE L'OBRA PER REALITZAR AQUESTA ACTIVITAT

- Es garantirà el subministrament de material als diferents talls mitjançant la grua, el muntacàrregues d'obra, per a elements de poc pes, la grueta, i bombes per a les elevacions de morters, formigons, guixos i materials a granel.
- Donats els treballs que es desenvolupen a l'activitat de revestiments, s'ha d'assegurar que ja estan construïdes les instal·lacions d'Higiene i Benestar definitives per a l'execució de l'obra.

#### PROCÉS

- El personal encarregat de la realització dels revestiments ha de conèixer els riscos específics i l'ús dels mitjans auxiliars necessaris per realitzar-los amb la major seguretat possible.
- Per evitar el risc de caiguda al mateix nivell s'haurà de mantenir la bastida neta i endreçada.
- Per evitar el risc de caiguda a diferent nivell es respectaran les baranes de seguretat ja instal·lades a les activitats anteriors /balconeres, cornises, etc.).
- En iniciar-se la jornada, es revisarà tota la bastimentada i mitjans auxiliars, comprovant-se les seves proteccions i estabilitat.
- Posat que per necessitats de construcció no es pugués instal·lar la barana de seguretat, l'operari exposat a risc de caiguda a diferent nivell haurà d'emprar el cinturó convenientment ancorat.
- S'ha de mantenir la bastimentada neta de substàncies pastoses per evitar lliscaments.
- Si l'entrada de material paletitzat a planta es realitza amb la grua torre, ha de ser auxiliada per plataformes específiques.
- S'ha de controlar el bon estat de fleixat dels materials paletitzats.
- Els fleixos s'han de tallar, doncs, posat que no es tallessin, podrien convertir-se en "llaç" amb el qual, en ensopegar, es produïssin caigudes al mateix nivell i fins i tot des d'alçada.
- En la manipulació de materials, s'hauran de considerar posicions ergonòmiques per evitar cops, ferides i erosions.
- En la manipulació del toro, es procurarà no introduir les mans ni els peus als elements mòbils, i es tindrà especial cura de no posar el peu sota del palet.
- Per evitar lumbàlgies es procurarà, en el transport manual de material, que aquest no superi els 30 Kg.
- Es vigilarà en tot moment la bona qualitat dels aïllaments, així com la correcta disposició d'interruptors diferencials i magnetotèrmics al quadre de zona.
- Els operaris que realitzin la manipulació del material paletitzat hauran d'emprar casc de seguretat, guants de cuir i lona (tipus americà), granota de treball, botes de cuir de seguretat i cinturó de seguretat si en aquests treballs hi ha risc de caiguda a diferent nivell.

- Posat que es treballi a una bastida de cavallets amb risc de caiguda al buit, es posarà una protecció a base de barana perimètrica.
- És prohibit l'ús de cavallets en balcons sense haver instal·lat un sistema de protecció contra les caigudes des d'alçada. Si no existeix aquesta protecció, es penjaran d'elements fermes de l'estructura cables amb els què amarrar el fiador del cinturó de seguretat.

#### Arrebossats i estucats en fred

- Els sacs d'aglomerats s'aplegaran ordenadament repartits al costat dels talls on s'hagin d'emprar, el més separats possible dels trams per evitar sobrecàrregues innecessàries.
- Els sacs d'aglomerant es disposaran de manera que no obstaculitzin les zones de pas.
- Quan les plataformes de treball siguin mòbils (bastida penjada, plataforma de treball sustentada mitjançant elements pneumàtics o per cabrestants moguts per accionament elèctric, etc.) s'empraran dispositius de seguretat que evitin el seu lliscament involuntari.
- S'acotarà la part inferior on es realitza l'arrebossat o estucat en fred senyalitzant el risc de caiguda d'objectes.
- És prohibida la simultaneïtat de treballs a la mateixa vertical
- Els operaris que realitzin la manipulació de morters hauran d'emprar casc de seguretat, guants de goma, granota de treball, botes de cuir de seguretat i cinturó de seguretat si en aquests treballs a desenvolupar hi ha risc de caiguda a diferent nivell.
- En cas que s'empressin procediments pneumàtics per a la realització d'arrebossats, es vigilarà que la instal·lació elèctrica compleixi amb el Reglament Electrotècnic de Baixa Tensió.

#### Pintures

- S'evitarà el contacte directe de pintures amb la pell, per la qual cosa es dotarà als treballadors que realitzin l'emprimació, de peces de treball adequades, que els protegeixin d'esquitxades i permetin la seva mobilitat (casc de seguretat, pantalla facial antiesquitxades, granota de treball, guants de neoprè, botes de seguretat i, quan es necessiti, cinturó de seguretat).
- El vessament de pintures i matèries primeres sòlides com pigments, ciments o d'altres, es portarà a terme des de poca alçada per evitar esquitxades i núvols de pols.
- Quan es treballi amb pintures que continguin dissolvents orgànics o pigments tòxics, no es fumarà, menjarà ni es beurà,
- Quan s'apliquin emprimitacions que desprenguin vapors orgànics, els treballadors hauran d'estar dotats d'adaptador facial que ha de complir amb les exigències legals vigents; a aquest adaptador facial anirà acoblat el seu corresponent filtre químic o filtre mecànic quan les pintures continguin una alta càrrega pigmentària i sense dissolvents orgànics que evitin la ingestió de partícules sòlides.
- Quan s'apliquin pintures amb riscos d'inflamació, s'allunyan del treball les fonts irradiadores de calor, com treballs de soldadura o d'altres, tenint previst a les proximitats del tall un extintor.
- L'emmagatzematge de pintures susceptibles d'emanar vapors inflamables s'haurà de fer a recipients tancats, allunyant-los de fonts de calor i, en particular, quan s'emmagatzemin recipients que continguin nitrocel·lulosa s'haurà de realitzar una volta periòdica dels mateixos per evitar el risc d'inflamació. S'instal·laran extintors de pols química seca al costat de la porta d'accés al magatzem de pintures.

- Els pots industrials de pintures i dissolvents s'aplegaran a sobre de taulons de repartiment de càrregues per evitar sobrecàrregues innecessàries.
- El magatzem de pintures haurà de disposar de ventilació.
- A sobre de la porta del magatzem de pintures s'hauran d'instal·lar els següents senyals: advertència material inflamable, advertència material tòxic, no fumeu.

#### **ELEMENTS AUXILIARS**

En aquest apartat considerarem els elements auxiliars que s'empraran pel desenvolupament d'aquesta activitat

- Escales de mà
- Dúmpers de petita cilindrada
- Grúes i aparells elevadors
- Grueta o Cabrestant mecànic "maquinillo"
- Carretó elevador
- Transpalet manual: carretó manual
- Formigonera pastera
- Bombatge de morter
- Bastida amb elements prefabricats sistema modular
- Bastida penjada
- Bastida de borriquetes
- Pistola fixa-claus
- Taladradora portàtil

**Sempre que les condicions de treball exigeixin d'altres elements de protecció, es col·locaran a l'obra seguint els criteris establerts per la legislació vigent, reflectint-los al Pla de Seguretat i condicions de Salut que ha de realitzar l'empresa constructora. (Art. 7 R.D. 1627/1997)**

## REVESTIMENTS EXTERIORS

### 4.- Sistemes de Protecció Col·lectiva i Senyalització

Les proteccions col·lectives a què es refereixen les normes de seguretat estaran constituïdes per:

- Baranes de seguretat formades per muntants, passamà, barra intermèdia i sòcol. L'alçada de la barana ha de ser de 90 cm., i el passamà ha de tenir com a mínim 2,5 cm. de gruix i 10 cm. d'alçada. Els muntants (guardacossos) hauran d'estar situats a 2,5 metres entre ells com a màxim.
- Baranes modulars formades per una carcassa perimètrica de tub buit de 30x30x1 mm. i reforç central amb tub buit i a la part central d'aquest mòdul es col·locarà un tram de protecció format per malla electrosoldada de 150x150 mm. i gruix de ferro de 6 mm. Aquesta barana modular estarà sustentada per un guardacòs en forma de muntant.
- Marquesines o viseres de protecció que volin entre 1,5 i 2 metres, quallades amb taulons de 2,5 cm. de gruix i 20 cm. d'ample.
- Extintor de pols química seca.

Senyalització de seguretat al Treball, segons el R.D. 485/1997, de 14 d'abril, conforme a la normativa ressenyada en aquesta activitat:

- Senyal d'advertència de risc de caiguda d'objectes.
- Senyal d'advertència de caiguda a diferent nivell.
- Senyal d'advertència de risc d'ensopegar.
- Senyal d'advertència de risc elèctric.
- Senyal de prohibit el pas als vianants.
- Senyal de protecció obligatòria del cap.
- Senyal de protecció obligatòria dels peus.
- Senyal de protecció obligatòria de les mans.
- Senyal de protecció obligatòria del cos.
- Senyal de protecció obligatòria de la vista.
- Senyal de protecció obligatòria de les vies respiratòries.
- Senyal de protecció obligatòria de la cara.
- Senyal d'ús obligatori del cinturó de seguretat.

**Sempre que les condicions de treball exigeixin d'altres elements de protecció, es col·locaran a l'obra seguint els criteris establerts per la legislació vigent, reflectint-los al Pla de Seguretat i condicions de Salut que ha de realitzar l'empresa constructora. (Art. 7 RD 1627/1997).**

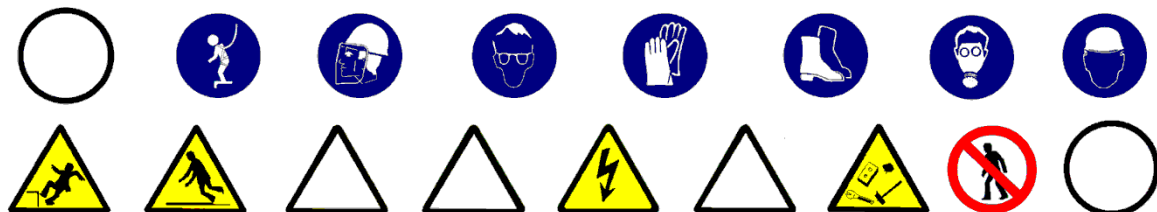

## REVESTIMENTS EXTERIORS

---

### 5.- Relació d'Equips de protecció individual

Els Equips de Protecció Individual seran, segons els treballs a desenvolupar, els següents:

- Treballs de transport (conductors i operadors de grua):
  - Cascos de seguretat.
  - Botes de seguretat.
  - Granota de treball.
  - Cinturó antivibratori (especialment a traginadores de trabuc "dúmpers" de petita cilindrada).
  
- Pels treballs de pintura:
  - Cascos de seguretat.
  - Guants de goma (neoprè).
  - Granota de treball.
  - Botes de cuir de seguretat.
  - Cinturó de seguretat, si els calgués.
  - Màscara amb filtre químic o mecànic segons el tipus de producte.
  - Pantalla facial, si correspon.
  
- Pels treballs amb morters:
  - Cascos de seguretat.
  - Guants de goma (neoprè).
  - Granota de treball.
  - Botes de cuir de seguretat.
  - Cinturó de seguretat, si els calgués.
  
- Pels treballs d'aplatat o xapat:
  - Cascos de seguretat.
  - Guants de cuir i lona (tipus americà).
  - Granota de treball.
  - Botes de cuir de seguretat.
  - Cinturó de seguretat, si els calgués.

**Sempre que les condicions de treball exigeixin d'altres elements de protecció, es dotarà als treballadors dels mateixos, reflectint-los al Pla de Seguretat i condicions de Salut que ha de realitzar l'empresa constructora. (Art. 7 R.D. 1627/1997).**

**Els Equips de Protecció individual hauran de complir en tot moment els requisits establerts pel R.D. 773/1997, del 30 de maig; R.D. 1407/1192, del 20 de novembre, i les corresponents Normes UNE.**

## REVESTIMENTS INTERIORS

---

### 1.- Definició i descripció.

#### 1.1 Definició:

Element superficial que, aplicat a un parament interior, està destinat a millorar les seves propietats i/o aspecte.

#### 1.2 Descripció:

Tipus de revestiments interiors:

- aplacats o xapats.
- arrebossats.
- pintures.
- Enrajolats de parets:
  - amb morter de ciment
  - amb adhesiu.
- referits i lliscats.
- tèxtils.
- flexibles.

En la realització d'aquesta activitat constructiva, abans del seu inici, s'ha de garantir el subministrament dels elements necessaris per a la seva construcció. Per fer-ho, s'haurà de considerar un previ aplec de material a les respectives plantes. Aquest aplec de material s'eleva mitjançant maquinària instal·lada per a aquesta finalitat: muntacàrregues, gruetes, etc. El transport s'auxiliarà mitjançant toros a la respectiva planta. El transport de material paletitzat des del camió o magatzem fins els aparells elevadors es realitzarà mitjançant el carretó elevador.

Per tal de realitzar els revestiments, serà imprescindible considerar el següent equip humà:

- operadors de grua.
- operaris de muntatge, pintors o manipuladors de morter i guixos, segons el cas.
- operadors de carretó elevador.

També serà necessari tenir en compte els mitjans auxiliars necessaris per dur a terme la realització dels revestiments:

- Maquinària: formigonera pastera, bomba de morter, carretó elevador, toro, etc.
- Estris: bastides tubulars modulars, bastides de cavallets, escales de mà, proteccions col·lectives i personals, etc.
- Eines manuals: pistola fixa-claus, perforadora portàtil, etc.
- Presa provisional d'aigua.
- Instal·lació elèctrica provisional.
- Instal·lacions d'higiene i benestar



## REVESTIMENTS INTERIORS

### 2.- Relació de riscos i la seva avaluació.

A la relació de les causes dels accidents s'ha tingut en compte la guia d'avaluació de riscos editada pel Departament de Treball de la Generalitat, considerant a cada activitat només els riscos més importants. I a la seva avaluació s'han tingut en compte les consideracions constructives del Projecte d'Execució Material de l'obra, considerant que: la probabilitat és la possibilitat que es materialitzi el risc, i la gravetat (severitat) és la conseqüència normalment esperada de la materialització del risc.

A la confecció del Pla de Seguretat i Condicions de Salut, aquesta avaluació podrà modificar-se en funció de la tecnologia que porti l'empresa constructora o empreses que intervinguin al procés constructiu, segons disposa l'Article 7 del R. D. 1627/1997, de 24 d'octubre.

L'objectiu principal d'aquesta avaluació és el d'establir un esglaonament de prioritats per anul·lar o en el seu cas controlar i reduir aquests riscos, tenint en compte les mesures preventives que es desenvolupen a continuació.

Riscos	Probabilitat	Gravetat	Avaluació del risc
1.-Caigudes de persones a diferent nivell.	MÈDIA	MOLT GREU	ELEVAT
2.-Caigudes de persones al mateix nivell.	MÈDIA	GREU	MEDI
3.-Caiguda d'objectes per desplom.	BAIXA	GREU	BAIX
4.-Caiguda d'objectes per manipulació.	MÈDIA	LLEU	BAIX
5.-Caiguda d'objectes.	BAIXA	GREU	BAIX
6.-Trepitjades sobre objectes.	MÈDIA	LLEU	BAIX
7.-Cops contra objectes immòbils.	ALTA	LLEU	MEDI
8.-Cops amb elements mòbils de màquines.	MÈDIA	GREU	MEDI
9.-Cops amb objectes o eines.	MÈDIA	LLEU	BAIX
10.-Projecció de fragments o partícules.	MÈDIA	LLEU	BAIX
13.-Sobreesforços.	BAIXA	GREU	BAIX
16.-Contactes elèctrics.	MÈDIA	GREU	MEDI
17.-Inhalació o ingestió de substàncies nocives.	BAIXA	GREU	BAIX
18.-Contactes amb substàncies càustiques o corrosives	MÈDIA	GREU	MEDI
20.-Explosions.	BAIXA	MOLT GREU	MEDI
21.-Incendis.	BAIXA	GREU	BAIX
26.-O. R.: manipulació de materials abrasius.	ALTA	LLEU	MEDI
27.-Malalties causades per agents químics.	MÈDIA	GREU	MEDI

### OBSERVACIONS:

(8) Risc causat pel moviment d'elements mòbils de maquinària de bombament de material de revestiment o degut a la manipulació de l'esmoladora angular.

(18 i 27) Risc causat pel contacte de la pell amb el morter o a l'ús de dissolvents o pigments tòxics.

(17, 20 i 21) Risc causat per l'ús de dissolvents.

(26) Risc causat per la manipulació de materials per xapats, enrajolats de parets, aplacats, etc.

## REVESTIMENTS INTERIORS

### 3.- Norma de Seguretat

#### POSADA A PUNT DE L'OBRA PER REALITZAR AQUESTA ACTIVITAT

- Es garantirà el subministrament de material als diferents talls mitjançant la grua, el muntacàrregues d'obra; per a elements de poc pes, la grueta, i bombes per elevacions de morters, formigons, guixos i materials a granel.
- Donats els treballs que es desenvolupen a l'activitat de revestiments, s'han d'assegurar que ja estan construïdes les instal·lacions d'Higiene i Benestar definitives per a l'execució de la resta de l'obra.

#### PROCÉS

- El personal encarregat de la realització dels revestiments ha de conèixer els riscos específics i l'ús dels mitjans auxiliars necessaris per tal de realitzar-los amb la major seguretat possible.
- Per evitar el risc de caiguda al mateix nivell, s'haurà de mantenir el tall net, endreçat i ben il·luminat.
- Per evitar el risc de caiguda a diferent nivell, es respectaran les baranes de seguretat ja instal·lades a les activitats anteriors (balconeres, cornises, etc.).
- És prohibida la formació de bastides a base d'un tauló recolzat als escalons de dues escales de mà, tant les de recolzament lliure, com les de tisoires, per evitar el risc de caiguda a diferent nivell.
- És prohibida la formació de bastides a base de bidons, piles de materials i assimilables per evitar la realització de treballs sobre superfícies insegures,
- Fins a 3 metres d'alçada, es podran utilitzar bastides de cavallets fixes.
- Per sobre de 3 metres, s'han d'emprar cavallets fornits de bastidors mòbils travats.
- La il·luminació mínima a les zones de treball ha de ser de 100 lux, mesurats a una alçada sobre el paviment de dos metres.
- En cas que s'hagi de treballar en bastides de cavallets amb risc de caiguda al buit, es posarà una protecció a base de barana perimètrica.
- Les plataformes de treball sobre bastides tubulars mòbils, no es posaran en servei sense abans haver ajustat els frens de trànsit per evitar moviments indesitjables.
- La il·luminació mitjançant portàtils es realitzarà emprant "portabombetes estancs amb mànec aïllant" i reixeta de protecció de la bombeta; alimentats a 24 Volts.
- S'ha de mantenir el tall net de substàncies pastoses per evitar relliscades.
- Si l'entrada de material paletitzat a planta es realitza amb la grua torre, ha de ser auxiliada per plataformes específiques de càrrega i descàrrega.
- S'ha de controlar el bon estat de fleixat dels materials paletitzats.
- Els fleixos s'han de tallar, doncs, posat que no es fes, aquests es podrien convertir en un "llaç" amb el qual, en ensopegar, es podrien produir caigudes al mateix nivell o fins i tot des d'alçada.
- En la manipulació de materials s'hauran de considerar posicions ergonòmiques per tal d'evitar cops, ferides i erosions.

- En la manipulació del toro, es procurarà no introduir les mans ni els peus als elements mòbils, i en especial, es tindrà la precaució de no posar el peu sota el palet.
- Per evitar lumbàlgies, es procurarà que el material per transportar manualment no superi els 30 Kg.
- És prohibida la connexió de cables als quadres de subministrament d'energia sense les clavilles mascle-femella.
- Es vigilarà en tot moment la bona qualitat dels aïllaments, així com la correcta disposició d'interruptors diferencials i magnetotèrmics al quadre de zona.
- Els operaris que realitzin la manipulació del material paletitzat hauran d'emprar casc de seguretat, guants de cuir i lona (tipus americà), granota de treball, botes de cuir de seguretat i cinturó de seguretat si en aquests treballs a desenvolupar hi ha risc de caiguda a diferent nivell.

#### Arrebossats, referits i lliscats.

- Els sacs de conglomerats s'aplegaran ordenadament, repartits al costat dels talls on siguin necessaris, el més separat possible dels trams, per evitar sobrecàrregues innecessàries.
- Els sacs d'aglomerant es disposaran de manera que no obstaculitzin les zones de pas.
- Quan les plataformes de treball siguin mòbils (plataformes de treball sustentades mitjançant elements pneumàtics o per cabrestants moguts per accionament elèctric, etc.) s'empraran dispositius de seguretat que evitin el seu lliscament voluntari.
- Els operaris que realitzin la manipulació de morters i guixos hauran d'emprar casc de seguretat, guants de goma, granota de treball, botes de cuir de seguretat i cinturó de seguretat, si en aquests treballs a desenvolupar hi ha risc de caiguda a diferent nivell.
- En els treballs d'arrebossat amb màquina s'haurà de vigilar en tot moment que es compleixi el Reglament de Baixa Tensió.

#### Tèxtils i flexibles.

- El transport de paquets de llatges d'empostissar (rotlles de tela, moqueta, goma espuma, etc.) es realitzarà mitjançant dos operaris per tal d'evitar els accidents per interferències, ensopegades o sobreesforços.
- Durant l'ús de coles i dissolvents, es mantindrà constantment un corrent d'aire suficient tant com per la renovació constant com per evitar les possibles intoxicacions.
- S'establirà un lloc per l'emmagatzematge de les coles i dissolvents; i aquest magatzem haurà de mantenir una ventilació constant.
- És prohibit de mantenir en el magatzem pots de dissolvents i coles sense estar perfectament tancats, per tal d'evitar la formació d'atmosferes nocives.
- Els recipients d'adhesius inflamables i dissolvents estaran allunyats de qualsevol focus de calor, foc o espurna.
- Els revestiments tèxtils s'emmagatzemaran totalment separats dels dissolvents i coles per evitar possibles incendis.
- S'instal·laran cartells de perill d'incendis i de no fumeu a sobre de la porta del magatzem de coles i dissolvents, i del magatzem de productes tèxtils.
- En cada magatzem s'instal·larà un extintor de pols química seca.
- En l'accés a cada planta, on s'estiguin fent servir coles i dissolvents, s'instal·larà un cartell de no fumeu.
- És prohibit d'abandonar directament a terra, tisoires, ganivets, grapadores, etc.

- Els operaris hauran d'emprar casc de seguretat, guants de neoprè, granota de treball, botes de cuir de seguretat i màscara de filtre químic si l'adhesiu conté productes volàtils químics tòxics.

#### Pintures

- Es farà el màxim per evitar el contacte directe de pintures amb la pell, per la qual cosa es dotarà els treballadors que realitzin l'emprimació, de peces de treball adequades, que els protegeixin d'esquixades i permetin la seva mobilitat (casc de seguretat, pantalla facial antiesquixades, granota de treball, guants de neoprè, botes de seguretat i en els casos que es necessiti, cinturó de seguretat)
- El vessament de pintures i matèries primes sòlides com pigments, ciments, i d'altres, es durà a terme des de poca alçada per evitar esquixades i núvols de pols.
- Quan es treballi amb pintures que continguin dissolvents orgànics o pigments tòxics, no es fumarà, ni es menjarà ni es beurà.
- Quan s'apliquin emprimitges que desprenguin vapors orgànics, els treballadors hauran de ser dotats d'adaptador facial que ha de complir amb les exigències legals vigents, a aquest adaptador facial hi anirà acoblat el seu corresponent filtre químic, o filtre mecànic quan les pintures continguin una alta càrrega de pigment i sense dissolvents orgànics que evitin la ingestió de partícules sòlides.
- Quan s'apliquin pintures amb risc d'inflamació, s'allunyan del treball les fonts irradiadores de calor, com treballs de soldadura i d'altres, tenint previst pels voltants del tall un extintor.
- L'emmagatzematge de pintures susceptibles d'emanar vapors inflamables s'hauran de fer en recipients tancats, allunyant-los de fonts de calor i, en particular, quan s'emmagatzemin recipients que continguin nitrocel·lulosa s'haurà de realitzar una volta periòdica dels mateixos per tal d'evitar el risc d'inflamació. S'instal·laran extintors de pols química seca al costat de la porta d'accés al magatzem de pintures
- Els pots industrials de pintures i dissolvents s'aplegaran a sobre de taulons de repartiment de càrregues per evitar sobrecàrregues innecessàries.
- El magatzem de pintures disposarà de ventilació.
- Sobre de la porta del magatzem de pintures s'hauran d'instal·lar les següents senyals: advertència de material inflamable, advertència material tòxic, no fumeu.

#### **ELEMENTS AUXILIARS**

En aquest apartat considerarem els elements auxiliars que s'empraran pel desenvolupament d'aquesta activitat

- Escales de mà
- Dúmpers de petita cilindrada
- Grúes i aparells elevadors
- Grueta o Cabrestant mecànic "maquinillo"
- Carretó elevador
- Transpalet manual: carretó manual
- Formigonera pastera
- Bombatge de morter
- Bastida amb elements prefabricats sistema modular
- Bastida de borriquetes
- Serra

Pistola fixa-claus  
Taladradora portàtil

**Sempre que les condicions de treball exigeixin d'altres elements de protecció, es col·locaran a l'obra seguint els criteris establerts per la legislació vigent, reflectint-los al Pla de Seguretat i condicions de Salut que ha de realitzar l'empresa constructora. (Art. 7 R.D. 1627/1997)**

## REVESTIMENTS INTERIORS

### 4.- Sistemes de Protecció Col·lectiva i Senyalització.

Les proteccions col·lectives a què es refereixen les normes de seguretat estaran constituïdes per:

- Baranes de seguretat formades per muntants, passamans, barra intermèdia i sòcol. L'alçada de la barana ha de ser de 90 cm., i el passamà ha de tenir com a mínim 2,5 cm de gruix i 10 cm d'alçada. Els muntants (guardacossos) hauran d'estar situats a 2,5 metres entre ells com a màxim.
- Baranes modulars formades per una carcassa perimètrica de tub buit de 30x30x1 mm i reforç central amb tub buit i, a la part central d'aquest mòdul es col·locarà un tram de protecció format per malla electrosoldada de 150x150 mm. i gruix de ferro de 6 mm. Aquesta barana modular estarà sustentada per un guardacòs en forma de muntant.
- Marquesines o viseres de protecció que volin entre 1,5 i 2 metres quallades amb taulons de 2,5 cm. de gruix i 20 cm. d'ample.
- Extintor de pols química seca.

Senyalització de seguretat en el Treball, segons el R.D. 485/1997, de 14 d'abril, conforme a la normativa ressenyada en aquesta activitat:

- Senyal d'advertència de caiguda d'objectes.
- Senyal d'advertència de caiguda a diferent nivell.
- Senyal d'advertència de risc d'ensopegar.
- Senyal d'advertència de risc elèctric.
- Senyal d'advertència de risc d'incendi.
- Senyal de prohibit el pas als vianants.
- Senyal de no fumeu.
- Senyal de protecció obligatòria del cap.
- Senyal de protecció obligatòria dels peus.
- Senyal de protecció obligatòria de les mans.
- Senyal de protecció obligatòria del cos.
- Senyal de protecció obligatòria de la vista.
- Senyal de protecció obligatòria de les vies respiratòries.
- Senyal de protecció obligatòria de la cara.
- Senyal d'ús obligatori del cinturó de seguretat.

**Sempre que les condicions de treball exigeixin d'altres elements de protecció, es col·locaran a l'obra seguint els criteris establerts per la legislació vigent, reflectint-los al Pla de Seguretat i condicions de Salut que ha de realitzar l'empresa constructora. (Art. 7 R.D. 1627/1997).**

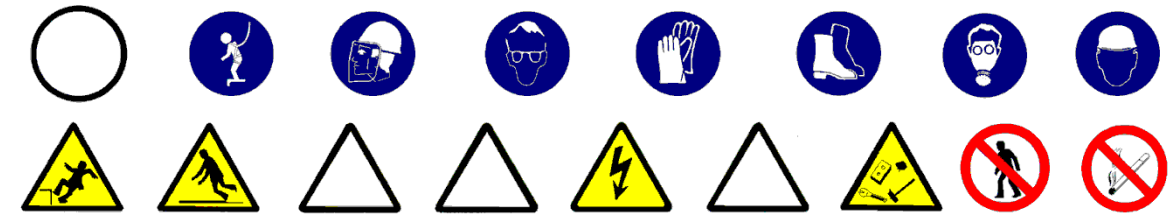

## REVESTIMENTS INTERIORS

---

### 5.- Relació d'Equips de protecció individual.

Els equips de protecció individual seran, segons els treballs a desenvolupar, els següents:

- Treballs de transport (conductors i operadors de grua):
  - Cascos de seguretat.
  - Botes de seguretat.
  - Granota de treball.
  - Cinturó antivibratori (especialment a traginadores de trabuc "dúmpers" de petita cilindrada).
  
- Pels treballs amb pintura i coles:
  - Cascos de seguretat.
  - Guants de goma (neoprè).
  - Granota de treball.
  - Botes de cuir de seguretat.
  - Màscara amb filtre químic o mecànic segons el tipus de producte.
  - Pantalla facial, si s'escau..
  
- Pels treballs amb morters i guixos:
  - Cascos de seguretat.
  - Guants de goma (neoprè).
  - Granota de treball.
  - Botes de cuir de seguretat.
  
- Pels treballs de revestit o xapat:
  - Cascos de seguretat
  - Guants de cuir i lona (tipus americà).
  - Granota de treball.
  - Botes de cuir de seguretat.

**Sempre que les condicions de treball exigeixin d'altres elements de protecció, es dotarà els treballadors dels mateixos, reflectint-los al Pla de Seguretat i condicions de Salut que ha de realitzar l'empresa constructora (Art. 7 RD 1627/1997).**

**Els Equips de Protecció individual hauran de complir en tot moment els requisits establerts pel R.D. 773/1997, del 30 de maig; RD 1407/1192, del 20 de novembre, i les corresponents Normes UNE.**



## **PAVIMENTS**

---

### **1.- Introducció.**

#### **1.1 Definició:**

Element superficial que, aplicat a un sòl, està destinat a millorar les seves propietats i/o aspecte.

#### **1.2 Tipus de revestiments:**

- peces rígides: revestiment de sòls i escales interiors i exteriors amb peces dels següents materials: pedra natural o artificial, ceràmica, ciment, terratzo, formigó, fusta i xapa d'acer.
- flexibles: revestiment de sòls i escales a interiors, amb llosetes, rajoles i rotllos dels següents materials: moqueta de fibres naturals o sintètiques, linòleum, PVC i a interiors i exteriors amb rotllos i rajoles de goma i policloroprè.
- soleres: revestiment de sòls naturals a l'interior d'edificis amb capa resistent de formigó en massa, la superfície superior de la qual quedarà vista o rebrà un revestiment.

#### **1.3 Observacions generals:**

En aquesta activitat, per facilitar el transport vertical, s'empraran gruetes de petita capacitat, sistemes de bombatge pneumàtic de morters o assimilables.

Aplec de material paletitzat, les elevacions del qual s'haurien d'haver realitzat abans del desmuntatge de la grua.

Als treballs interiors, s'ha de garantir la il·luminació a les zones de pas i de treball mitjançant punts de llum, la potència dels quals ha de ser d'una intensitat lumínica mèdia de 100 lux.

S'ha de considerar, abans de l'inici d'aquesta activitat, que ja hi ha instal·lades les tanques perimètriques de limitació del solar per evitar l'entrada de personal aliè a l'obra; les instal·lacions d'higiene i benestar així com també, les preses provisionals d'obra (aigua i electricitat).

## PAVIMENTS

---

### 1.- Definició i descripció.

#### 1.1 Definició:

Element superficial que, aplicat a un sòl, està destinat a millorar les seves propietats i/o aspecte.

#### 1.2 Descripció:

- tipus de revestiments amb peces rígides:
  - amb rajoles de pedra, ceràmiques rebudes amb morter, ceràmiques enganxades, de ciment, de ciment permeable, de terratzo, de formigó, de parquet hidràulic, de fosa, de xapa d'acer i d'asfalt.
  - amb llistons d'empostissar (mosaic).
  - amb posts (fusta).
  - amb lloses de pedra.
  - amb plaques de formigó armat.
  - amb llambordins de pedra i formigó.
- tipus de revestiments flexibles:
  - Llosetes de moqueta autoadhesives, de linòleum adherides, de PVC homogeni o heterogeni adherides a tocar o soldades.
  - Rotlles de moqueta adherits, tesats per adhesió o tesats per llates d'empostissar; de linòleum adherits, de goma adherits o rebuts amb ciment, de PVC homogeni o heterogeni adherits amb juntes a tocar o soldades.
  - Rajoles de policloroprè adherides o rebudes amb ciment, de goma adherides o rebudes amb ciment.
- tipus de soleres: per a instal·lacions, lleugeres, semipesants i pesants.

En la realització d'aquesta activitat constructiva, abans del seu inici, s'ha de garantir el subministrament dels elements necessaris per la seva construcció. Per això s'haurà de considerar un previ aplec de material a les respectives plantes. Aquest aplec de material s'eleva mitjançant la maquinària instal·lada per a aquella fi: grues, muntacàrregues, gruetes, etc. El transport s'auxiliarà mitjançant toros a la corresponent planta. El transport del material paletitzat des del camió o magatzem fins els aparells elevadors es realitzarà mitjançant el carretó elevador.

Per realitzar els paviments serà imprescindible considerar el següent equip humà:

- operadors de grua.
- enrajoladors i d'altres.
- operadors de carretó elevador.

També serà necessari tenir en compte els mitjans auxiliars necessaris per dur a terme la realització dels paviments:

- Maquinària: formigonera pastera, bomba de morter, traginadora de trabuc "dúmpet" de petita cilindrada per transport auxiliar, carretó elevador, toro, etc.
- Estris.
- Eines manuals.
- Presa provisional d'aigua.
- Instal·lació elèctrica provisional.
- Instal·lacions d'higiene i benestar.

## PAVIMENTS

### 2.- Relació de riscos i la seva avaluació.

A la relació de les causes dels accidents s'ha tingut en compte la guia d'avaluació de riscos editada pel Departament de Treball de la Generalitat, considerant a cada activitat només els riscos més importants. I a la seva avaluació s'han tingut en compte les consideracions constructives del Projecte d'Execució Material de l'obra, considerant que: la probabilitat és la possibilitat que es materialitzi el risc, i la gravetat (severitat) és la conseqüència normalment esperada de la materialització del risc.

A la confecció del Pla de Seguretat i Condicions de Salut, aquesta avaluació podrà ésser modificada en funció de la tecnologia que aportí l'empresa constructora o empreses que intervinguin al procés constructiu, segons disposa l'Article 7 del R. D. 1627/1997, de 24 d'octubre.

L'objectiu principal d'aquesta avaluació és el d'establir un esglaonament de prioritats per anul·lar, o al seu cas, controlar i reduir aquests riscos, tenint en compte les mesures preventives que es desenvolupen a continuació.

Riscos	Probabilitat	Gravetat	Avaluació del risc
1.-Caigudes de persones a diferent nivell.	BAIXA	MOLT GREU	MEDI
2.-Caigudes de persones al mateix nivell	MÈDIA	GREU	MEDI
4.-Caiguda d'objectes per manipulació.	BAIXA	LLEU	ÍNFIM
5.-Caiguda d'objectes.	BAIXA	GREU	BAIX
8.-Cops amb elements mòbils de màquines.	MÈDIA	GREU	MEDI
10.-Projecció de fragments o partícules	MÈDIA	LLEU	BAIX
11.-Atrapaments per o entre objectes.	BAIXA	GREU	BAIX
13.-Sobreesforços.	BAIXA	GREU	BAIX
16.-Contactes elèctrics.	MÈDIA	GREU	MEDI
17.-Inhalació o ingestió de substàncies nocives.	MÈDIA	GREU	MEDI
18.-Contactes amb substàncies càustiques o corrosives	MÈDIA	GREU	MEDI
20.-Explosions.	BAIXA	MOLT GREU	MEDI
21.-Incendis.	BAIXA	GREU	BAIX
26.-O. R.: manipulació de materials abrasius.	ALTA	LLEU	MEDI
27.-Malalties causades per agents químics.	MÈDIA	GREU	MEDI

### OBSERVACIONS:

(8) Risc causat pel moviment d'elements mòbils de maquinària de bombatge de material o degut a la manipulació de l'esmoladora angular.

(11) En treballs de manteniment de càrregues paletitzades.

(16) Risc específic en treballs de poliment

(18 i 27) Risc causat pel contacte de la pell amb el morter o a l'ús de dissolvents o pigments tòxics.

(17, 20 i 21) Risc causat per l'ús de dissolvents.

(26) Risc causat per la manipulació de peces per pavimentar.

## PAVIMENTS

### 3.- Norma de Seguretat

#### POSADA A PUNT DE L'OBRA PER REALITZAR AQUESTA ACTIVITAT

- Es garantirà el subministrament de material als diferents talls mitjançant la grua, el muntacàrregues d'obra; per elements de poc pes, la grueta, i bombes per les elevacions de morters, formigons i materials a granel.
- Donats els treballs que es desenvolupen a l'activitat de revestiments s'ha d'assegurar que ja estan construïdes les instal·lacions d'Higiene i Benestar definitives per l'execució de la resta de l'obra.

#### PROCÉS

- El personal encarregat de la realització dels paviments ha de conèixer els riscos específics i l'ús dels mitjans auxiliars necessaris per realitzar-los amb la major seguretat possible.
- Per evitar el risc de caiguda al mateix nivell s'haurà de mantenir el tall net, endreçat i ben il·luminat.
- Per evitar el risc de caiguda a diferent nivell es respectaran les baranes de seguretat ja instal·lades a les activitats anteriors (balconeres, cornises, etc.)
- Si hi ha substàncies pastoses (pel poliment del paviment) s'haurà de limitar amb garlandes i senyalitzar el risc de pis lliscós.
- La il·luminació mínima a les zones de treball ha de ser de 100 lux, mesurats a una alçada sobre el paviment de dos metres.
- La il·luminació mitjançant portàtils es realitzarà emprant "portabombetes estancs amb mànec aïllant" i reixeta de protecció de la bombeta; alimentats a 24 Volts.
- El material paletitzat serà transportat mitjançant ungles portadores de palets convenientment bragat a la grua.
- Si l'entrada de material paletitzat a planta es realitza amb la grua torre, ha de ser auxiliat per plataformes específiques.
- S'ha de controlar el bon estat de fleixat dels materials paletitzats.
- Els fleixos s'han de tallar, doncs, posat que no es faci, aquests podrien convertir-se en un "llaç", amb el qual, en ensopegar, es produïssin caigudes a diferent nivell, i fins i tot des d'alçada.
- En la manipulació de materials s'hauran de considerar posicions ergonòmiques per evitar cops, ferides i erosions.
- En la manipulació del toro es procurarà no introduir les mans ni els peus als elements mòbils, i en especial, es tindrà la precaució de no posar el peu sota el palet.
- Per evitar lumbàlgies es procurarà que el material a transportar manualment no superi els 30 Kg.
- Es vigilarà en tot moment la bona qualitat dels aïllaments així com la correcta disposició d'interruptors diferencials i magnetotèrmics al quadre de zona.
- És prohibit de connectar cables als quadres de subministrament d'energia sense les clavilles mascle-femella.

- Els operaris que realitzin la manipulació del material paletitzat hauran d'emprar casc de seguretat, guants de cuir i lona (tipus americà), granota de treball, botes de cuir de seguretat i cinturó de seguretat si en aquests treballs a desenvolupar hi ha risc de caiguda a diferent nivell.

#### Peces rígides

- El tall de peces de paviment s'executarà a una via humida per evitar lesions als pulmons per treballar en ambients amb pols neumoconiotiques.
- El tall de peces de paviment en via seca amb serra de trepar es realitzarà situant el tallador a sotavent, per evitar en la forma del possible, de respirar els productes del tall en suspensió.
- Posat que es realitzessin els talls amb serra circular o rotaflex (radial) es tindrà molt de compte amb la projecció de partícules, per la qual cosa s'ha de fer a un lloc on el trànsit de personal sigui mínim, i cas de no ser així, s'haurà d'apantallar la zona de tall.
- Les peces de paviment s'aixecaran sobre palets convenientment fetes les vorades.
- Les peces del paviment s'aixecaran a les plantes a sobre de plataformes emplintades, cas de no estar paletitzats i totalment fetes les vorades.
- Les peces s'hauran d'apilar correctament dins de la plataforma emplintada, apilades dins de les caixes de subministrament i no es trencaran fins a l'hora d'utilitzar el seu contingut.
- El conjunt apilat es fleixarà o lligarà a la plataforma d'hissat per evitar vessaments de la càrrega.
- Les peces de paviment soltes s'hauran d'hissar perfectament apilades a l'interior de gàbies de transport per evitar accidents per vessament de la càrrega.
- Els sacs d'aglomerant s'hissaran perfectament apilats i fleixats o lligats a sobre de plataformes emplintades, fermament amarrades per evitar vessaments.
- Els llocs de trànsit de persones s'hauran d'acotar mitjançant cordes amb banderoles a les superfícies recentment solades.
- Les caixes o paquets de paviment s'aplegaran a les plantes linealment i repartides al costat dels talls, a on es vagi a col·locar.
- Les caixes o paquets de paviment mai s'han de disposar de mode que obstaculitzin les zones de pas.
- Quan estigui en fase de pavimentació un lloc de pas i comunicació interna de l'obra, es tancarà l'accés, indicant-se itineraris alternatius mitjançant senyals de direcció obligatòria.
- Els llocs en fase de poliment seran senyalitzats mitjançant un senyal d'avertència de "perill" amb rètol de "paviment lliscant"
- Les polidores i abrillantadores a emprar estaran dotades de doble aïllament, per evitar els accidents per risc elèctric.
- Les polidores i abrillantadores estaran dotades de cercol de protecció antiatrapaments, per contacte amb els raspalls i papers de vidre.
- Les operacions de manteniment i substitució o canvi d'aquells raspalls o papers de vidre es realitzaran amb la màquina "desendollada de la xarxa elèctrica".
- Els llocs, producte dels poliments, han de ser retirats sempre cap a les zones que no siguin de pas, i han de ser eliminats immediatament de la planta un cop finalitzat el treball.

- Els operaris que realitzin el transport de material hauran d'emprar el casc de seguretat, guants de cuir i lona (tipus americà), granota de treball i botes de cuir de seguretat.
- Els operaris que manipulin llots, morters, etc. hauran d'emprar casc de seguretat, guants de neoprè o làtex, granota de treball, botes de goma de seguretat amb sola antilliscant.
- Els operaris que realitzin el tall de les peces hauran d'emprar casc de seguretat, guants de cuir i lona (tipus americà), granota de treball, botes de cuir de seguretat, ulleres antiimpactes i als casos en què es necessitin, màscara antipols.
- Els paquets de lamel·les de fusta seran transportats per un mínim de dos homes, per evitar accidents per descontrol de la càrrega i lumbàlgies.
- Els accessos a zones en fase d'arrebossats, s'assenyalaran amb "prohibit el pas" i amb un rètol de "superfície irregular", per prevenir de caigudes al mateix nivell.
- Els llocs en fase de fregat amb paper de vidre, romandran constantment ventilats per tal d'evitar la formació d'atmosferes nocives (o explosives) per pols de fusta.
- Les màquines de fregar a emprar, estaran dotades de doble aïllament, per evitar accidents per contacte amb energia elèctrica.
- Les polidores a emprar tindran el manillar de maneig i control revestit de material aïllant de l'electricitat.
- Les operacions de manteniment i substitució dels papers de vidre es realitzaran sempre amb la màquina "desendollada de la xarxa elèctrica".
- Les serradures produïdes seran escombrades mitjançant raspalls i eliminades immediatament de les plantes.
- Es disposaran a cada planta petits contenidors per emmagatzemar les deixalles generades; que s'hauran d'evacuar als muntacàrregues.

#### Flexibles

- Les caixes de llosetes o rotlles s'aplegaran a les plantes linealment i repartides al costat dels talls on s'hagin d'emprar, situades el més allunyats possible dels trams, per evitar sobrecàrregues innecessàries.
- Els aplecs de material mai es disposaran de manera que obstaculitzin els llocs de pas.
- És prohibit d'abandonar i deixar encesos els encenedors i bufadors; un cop utilitzats s'apagaran immediatament, per tal d'evitar incendis.
- Durant l'ús de coles i dissolvents, es mantindrà constantment un corrent d'aire suficient per a la renovació constant, evitant atmosferes tòxiques.
- S'establirà un lloc per l'emmagatzematge de coles i dissolvents; aquest magatzem haurà de mantenir una ventilació constant.
- És prohibit de mantenir i emmagatzemar coles i dissolvents a recipients sense estar perfectament tancats, per evitar la formació d'atmosferes nocives.
- Els paviments plàstics s'emmagatzemaran separatament dels dissolvents i coles, per evitar incendis.
- S'instal·laran dos extintors de pols química seca ubicats cada un d'ells al costat de cada porta del magatzem (al de dissolvents i al de productes plàstics)
- S'instal·laran rètols de perill d'incendis i de no fumeu a sobre de la porta del magatzem de coles i dissolvents i del magatzem de productes plàstics.
- En l'accés a cada planta on s'estiguin utilitzant coles i dissolvents, s'instal·larà un rètol de no fumeu..

- Els recipients d'adhesius inflamables i dissolvents estaran, allunyats de qualsevol focus de calor, foc o espurna.
- És prohibit d'abandonar directament a terra, tisoires, ganivets, grapadores, etc.
- Els operaris hauran d'emprar casc de seguretat, guants de neoprè, granota de treball, botes de cuir de seguretat i màscara de filtre químic si l'adhesiu conté productes volàtils químics tòxics.

#### **ELEMENTS AUXILIARS**

En aquest apartat considerarem els elements auxiliars que s'empraran pel desenvolupament d'aquesta activitat:

Dúmpers de petita cilindrada  
Grúes i aparells elevadors  
Grueta o Cabrestant mecànic "maquinillo"  
Carretó elevador  
Transpalet manual: carretó manual  
Formigonera pastera  
Bombatge de morter

**Sempre que les condicions de treball exigeixin d'altres elements de protecció, es col·locaran a l'obra seguint els criteris establerts per la legislació vigent, reflectint-los al Pla de Seguretat i condicions de Salut que ha de realitzar l'empresa constructora. (Art. 7 R.D. 1627/1997)**



## PAVIMENTS

### 4.- Sistemes de Protecció Col·lectiva i Senyalització.

Les proteccions col·lectives a què es refereixen les normes de seguretat estaran constituïdes per:

- Baranes de seguretat formades per muntants, barra intermèdia i sòcol. La barana ha de ser de 90 cm., i el passamà ha de tenir com a mínim 2,5 cm de gruix i 10 cm d'alçada. Els muntants (guardacossos) hauran d'estar situats a 2,5 metres entre ells com a màxim.
- Baranes modulars formades per una carcassa perimètrica de tub buit de 30x30x1 mm. i reforç central amb tub buit, i a la part central d'aquest mòdul es col·locarà un tramat de protecció format per malla electrosoldada de 150x150 mm. i gruix de ferro de 6 mm. Aquesta barana modular estarà sustentada per un guardacòs en forma de muntant.
- Extintor de pols química seca.

Senyalització de seguretat al Treball, segons el R.D. 485/1997, de 14 d'abril, conforme a la normativa ressenyada en aquesta activitat:

- Senyal de perill.
- Senyal d'advertència de risc d'ensopegar.
- Senyal d'advertència de risc elèctric.
- Senyal d'advertència de risc d'incendi.
- Senyal de prohibit el pas als vianants.
- Senyal de no fumeu.
- Senyal de protecció obligatòria del cap.
- Senyal de protecció obligatòria dels peus.
- Senyal de protecció obligatòria de les mans.
- Senyal de protecció obligatòria del cos.
- Senyal de protecció obligatòria de la vista.
- Senyal de protecció obligatòria de les vies respiratòries.
- Senyal de protecció obligatòria de la cara.

**Sempre que les condicions de treball exigeixin d'altres elements de protecció, es col·locaran a l'obra seguint els criteris establerts per la legislació vigent, reflectint-los al Pla de Seguretat i condicions de Salut que ha de realitzar l'empresa constructora. (Art. 7 R.D. 1627/1997).**

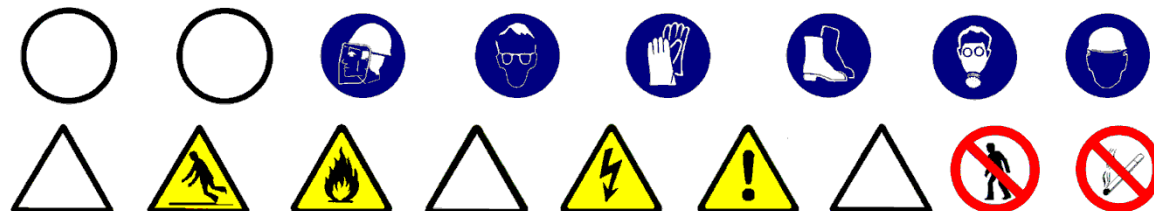

## PAVIMENTS

---

### 5.- Relació d'Equips de protecció individual.

Els Equips de Protecció Individual seran, segons els treballs a desenvolupar, els següents:

- Treballs de transport (conductors i operadors de grua):
  - Cascos de seguretat.
  - Botes de seguretat.
  - Granota de treball.
  - Cinturó antivibratori (especialment a traginadores de trabuc "dúmpers" de petita cilindrada).
  
- Pels treballs amb coles i dissolvents:
  - Cascos de seguretat.
  - Guants de goma (neoprè).
  - Granota de treball.
  - Botes de cuir de seguretat.
  - Màscara amb filtre químic o mecànic segons el tipus de producte.
  - Pantalla facial, si s'escau.
  
- Pels treballs amb morters, formigons i llots:
  - Cascos de seguretat.
  - Guants de goma (neoprè).
  - Granota de treball.
  - Botes de goma de seguretat.
  
- Pels treballs de col·locació de paviment:
  - Cascos de seguretat.
  - Guants de cuir i lona (tipus americà).
  - Granota de treball.
  - Botes de cuir de seguretat.
  - Genolleres.
  - Ulleres antiimpactes als casos de paviments rígids.
  - Màscara antipols, als casos de tall de paviments rígids.

**Sempre que les condicions de treball exigeixin d'altres elements de protecció, es dotarà als treballadors dels mateixos, reflectint-los al Pla de Seguretat i condicions de Salut que ha de realitzar l'empresa constructora (Art. 7 R.D. 1627/1997).**

**Els Equips de Protecció individual hauran de complir en tot moment els requisits establerts pel R.D. 773/1997, del 30 de maig; R.D. 1407/1192, del 20 de novembre, i les corresponents Normes UNE.**

## RECOBRIMENTS DE SOSTRES

---

### 1.- Introducció.

#### 1.1 Definició:

Cara inferior del forjat que cobreix una construcció, edifici i els espais interiors que el componen.

#### 1.2 Tipus de sostres:

- Revestiments de sostres:
  - referit: revestiment continu interior de guix negre, que s'aplica per preparar els sostres, abans de l'operació més fina del lliscat.
  - lliscat: revestiment continu interior de guix blanc, que constitueix la terminació o acabament que es fa sobre la superfície del referit.
  - pintures: revestiment continu de sostres i elements d'estructura, fusteria, manyeria i elements d'instal·lacions, situats a l'interior amb pintures i vernissos.
  
- Cels rasos:
  - continus: formació de sostres suspesos sense juntes aparents, a interiors d'edificis.
  - de plaques (discontinus): formació de sostres amb juntes aparents, suspesos mitjançant entramats metàl·lics, a interiors d'edificis.

#### 1.3 Observacions generals:

S'haurà de considerar una previsió d'elements auxiliars com bastides de cavallets, bastides tubulars modulars, bastides tubulars modulars sobre rodes, plataformes elevades hidràulicament, escales de mà, etc.

En aquesta activitat, per facilitar el transport vertical, s'empraran muntacàrregues i gruetes de petita capacitat.

S'ha de garantir la il·luminació a les zones de pas i de treball mitjançant punts de llum, la potència dels quals ha de ser d'una intensitat lumínica mitjana de 100 lux.

S'ha de considerar, abans de l'inici d'aquesta activitat, que ja hi ha instal·lades les tanques perimètriques de limitació del solar, per evitar l'entrada de personal aliè a l'obra; les instal·lacions d'higiene i benestar, així com, també, les preses provisionals d'obra (aigua i electricitat).

## RECOBRIMENTS DE SOSTRES

### 1.- Definició i descripció.

#### 1.1 Definició:

Cara inferior del forjat que cobreix una construcció, edifici i els espais interiors que el componen.

Cel ras constituït per canyís, escaiola o peces especials d'un material qualsevol, que es penja del forjat, donat que no té funció resistent.

#### 1.2 Descripció:

Un cop realitzats els tancaments tant exteriors com interiors, iniciarem el recobriments dels sostres, distingint els diferents tipus:

- Revestiment de sostres:

Per a la realització de revestiment, es muntarà una tarima sustentada sobre cavallets, aquesta plataforma haurà de cobrir, en una o varies fases, segons la dimensió de la superfície, tota la superfície a recobrir. Aquesta es realitza per donar facilitat al treballador que ha d'atendre al sostre i no per on circula, als diferents treballs de col·locació de guixos i pintures.

- Cels rasos:

Per a la realització de cels rasos s'auxiliaran els treballs amb escales de tisora per a la col·locació de les guies o penjadors fins a 3 metres i per alçades superiors es realitzarà la col·locació amb petites torres de bastida tubular modular amb rodes.

Els cels rasos es poden realitzar:

- sense guies: formació de sostres mitjançant plaques suspeses mitjançant penjadors, a interiors d'edifici.
- amb guies (discontinus) : formació de sostres amb juntes aparents, suspesos mitjançant entramats metàl·lics, a interiors d'edificis.

En la realització d'aquesta activitat constructiva, abans del seu inici, s'ha de garantir el subministrament dels elements necessaris per a la seva construcció. Per fer-ho, s'haurà de considerar un previ aplec de material a les respectives plantes. Aquest aplec de material s'eleva mitjançant maquinària instal·lada per a aquesta fi: muntacàrregues, gruetes, etc. El transport s'auxiliarà mitjançant toros a la corresponent planta. Pel transport del material paletitzat, des del camió o magatzem fins els aparells elevadors es realitzarà mitjançant carretó elevador.

Per a realitzar els revestiments serà imprescindible considerar el següent equip humà:

- operadors de grua.
- operaris de muntatge, pintors o manipuladors de morter i guix, segons el cas.
- operadors de carretó elevador.

També serà necessari tenir en compte els mitjans necessaris per dur a terme la realització dels revestiments:

- Maquinària: formigonera pastera, bombatge de morter, carretó elevador, toro, etc.
- Estris: bastides tubulars modulars, bastides de cavallet, escales de mà, proteccions col·lectives i personals, etc.
- Eines manuals: pistola fixa-claus, perforadora portàtil, etc.
- Presa provisional d'aigua.
- Instal·lació elèctrica provisional.
- Instal·lacions d'higiene i benestar.

## RECOBRIMENTS DE SOSTRES

químics.			
----------	--	--	--

### 2.- Relació de riscos i la seva avaluació.

A la relació de les causes dels accidents s'ha tingut en compte la guia d'avaluació de riscos editada pel Departament de Treball de la Generalitat, considerant a cada activitat només els riscos més importants. I a la seva avaluació s'han tingut en compte les consideracions constructives del Projecte d'Execució Material de l'obra, considerant que: la probabilitat és la possibilitat que es materialitzi el risc, i la gravetat (severitat) és la conseqüència normalment esperada de la materialització del risc.

A la confecció del Pla de Seguretat i Condicions de Salut, aquesta avaluació podrà ésser modificada en funció de la tecnologia que aportí l'empresa constructora o empreses que intervinguin al procés constructiu, segons disposa l'Article 7 del R. D. 1627/1997, de 24 d'octubre.

L'objectiu principal d'aquesta avaluació és el d'establir un esglaonament de prioritats per anul·lar, o al seu cas, controlar i reduir aquests riscos, tenint en compte les mesures preventives que es desenvolupen a continuació.

### OBSERVACIONS:

(8) Risc causat pel moviment d'elements mòbils de maquinària de bombeig de material o degut a la manipulació de l'esmoladora angular.

(11) En treballs de manteniment de càrregues paletitzades.

(18 i 27) Risc causat pel contacte de la pell amb el morter o a l'ús de dissolvents.

(17, 20 i 21) Risc causat per l'ús de dissolvents.

(26) Risc casuat per la manipulació de peces per recobrir sostres.

Riscos	Probabilitat	Gravetat	Avaluació del risc
1.-Caigudes de persones a diferent nivell.	MÈDIA	MOLT GREU	ELEVAT
2.-Caigudes de persones al mateix nivell.	MÈDIA	GREU	MEDI
3.-Caiguda d'objectes per desplom.	BAIXA	LLEU	ÍNFIM
4.-Caiguda d'objectes per manipulació.	MÈDIA	LLEU	BAIX
5.-Caiguda d'objectes.	BAIXA	GREU	MEDI
6.-Trepitjades sobre objectes.	MÈDIA	GREU	MEDI
7.-Cops contra objectes immòbils.	MÈDIA	LLEU	BAIX
8.-Cops amb elements mòbils de màquines.	MÈDIA	GREU	MEDI
9.-Cops amb objectes o eines.	MÈDIA	LLEU	BAIX
10.-Projecció de fragments o partícules.	MÈDIA	LLEU	BAIX
11.-Atrapaments per o entre objectes.	BAIXA	GREU	BAIX
13.-Sobreesforços.	MÈDIA	GREU	MEDI
16.-Contactes elèctrics.	MÈDIA	GREU	MEDI
17.-Inhalació o ingestió de substàncies nocives.	MÈDIA	GREU	MEDI
18.-Contactes amb substàncies càustiques o corrosives	MÈDIA	GREU	MEDI
20.-Explosions.	BAIXA	MOLT GREU	MEDI
21.-Incendis.	BAIXA	GREU	BAIX
26.-O. R.: manipulació de materials abrasius.	MÈDIA	LLEU	BAIX
27.-Malalties causades per agents	MÈDIA	GREU	MEDI



## RECOBRIMENTS DE SOSTRES

### 3.- Norma de Seguretat

#### POSADA A PUNT DE L'OBRA PER REALITZAR AQUESTA ACTIVITAT

- Es garantirà el subministrament de material als diferents talls mitjançant el muntacàrregues d'obra i la grueta per a elements de poc pes.
- Donats els treballs que es desenvolupen a l'activitat de revestiments, s'ha d'assegurar que ja estan construïdes les instal·lacions d'Higiene i Benestar definitives per a l'execució de la resta de l'obra.

#### PROCÉS

- El personal encarregat de la realització dels cels rasos ha de conèixer els riscos específics i l'ús dels mitjans auxiliars necessaris per realitzar-los amb la major seguretat possible.
- Per evitar el risc de caiguda al mateix nivell, s'haurà de mantenir el tall (bastida) net, endreçat i ben il·luminat.
- Per evitar el risc de caiguda a diferent nivell, es respectaran les baranes de seguretat ja instal·lades a les activitats anteriors (balconeres, cornises, etc.).
- És prohibida la formació de bastides mitjançant un tauló recolzat als graons de dos escales de mà, tant les de recolzament lliure com les de tises, per evitar el risc de caiguda a diferent nivell.
- És prohibida la formació de bastides mitjançant bidons, piles de materials i assimilables, per evitar la realització de treballs sobre superfícies insegures.
- Les bastides per a la instal·lació de cels rasos sobre rampes tindran la superfície horitzontal i vorejats de baranes reglamentàries en el cas de risc de caigudes a diferent nivell. És permès el recolzament a un graó definitiu i cavallet sempre que aquesta s'immobilitzi i els taulons s'ancorin i falquin.
- En iniciar-se la jornada, es revisaran les bastides i mitjans auxiliars, comprovant-se les seves proteccions i estabilitat.
- S'ha de mantenir la bastida neta de substàncies pastoses per tal d'evitar relliscades.
- La il·luminació mínima a les zones de treball ha de ser de 100 lux, mesurats a una alçada sobre el paviment de dos metres.
- La il·luminació mitjançant portàtils es realitzarà emprant "portabombetes estancs amb mànec aïllant" i reixeta de protecció de la bombeta; alimentats a 24 Volts.
- S'ha de controlar el bon estat de fleixat dels materials paletitzats.
- Els fleixos s'han de tallar, doncs, cas de no fer-ho es podrien convertir en un "llaç" amb el que, en ensopegar, es produïssin caigudes al mateix nivell i fins i tot, des d'alçada.
- En la manipulació de materials s'hauran de considerar posicions ergonòmiques per evitar cops, ferides i erosions.
- En la manipulació del toro es procurarà no introduir les mans ni els peus als elements mòbils, i en especial es tindrà la precaució de no posar el peu sota el palet.
- Per evitar lumbàlgies es procurarà que el material a transportar manualment no superi els 30 Kg.

- És prohibit de connectar cables als quadres de subministrament d'energia sense les clavilles mascle-femella.
- És vigilarà en tot moment la bona qualitat dels aïllaments, així com la correcta disposició d'interruptors diferencials i magnetotèrmics al quadre de zona.
- Els operaris que realitzin la manipulació del material paletitzat hauran d'emprar casc de seguretat, guants de cuir i lona (tipus americà), granota de treball, botes de cuir de seguretat i cinturó de seguretat si en aquests treballs a desenvolupar hi ha riscos de caiguda a diferent nivell.
- Les runes s'aplegaran en contenidors amb rodes pel seu posterior trasllat fins el muntacàrregues.
- És prohibit de llençar les runes directament pels forats de la façana o dels patis.
- Els sacs i planxes s'aplegaran ordenadament repartits, al costat dels talls on es vagin a utilitzar, el més separats possible dels trams on s'han d'evitar sobrecàrregues innecessàries.
- Els aplecs de sacs o planxes es col·locaran de manera que no obstaculitzin les zones de pas.

#### Revestiments de sostres (referits, lliscats i pintures)

- En tot moment es mantindran netes i endreçades les superfícies de trànsit intern de l'obra. Quan un pas quedi tallat temporalment per les bastides s'haurà de senyalitzar un pas alternatiu amb senyals de direcció obligatòria.
- Posat que la plataforma de treball estigui situada a una alçada inferior a 2 metres, es recolzarà sobre cavallets.
- Les plataformes sobre cavallets per a la instal·lació de cels rasos tindrà la superfície horitzontal i quallada de taulons, que cobreixin tota la zona a treballar, evitant graons i buits que puguin originar ensopegades i caigudes.
- Les bastides per a la instal·lació de cels rasos s'executarà sobre cavallets metàl·lics o de fusta. És prohibida expressament la utilització de bidons, piles de materials i escales recolzades contra el parament.
- En cas que la plataforma estigui per sobre dels dos metres, es col·locaran bastides tubulars modulars.
- Els sacs de guix s'aplegaran ordenadament, repartits al costat dels talls en què s'hagin d'emprar, el més separats possible dels trams, per evitar sobrecàrregues innecessàries.
- Els sacs de guix es disposaran de manera que no obstaculitzin les zones de pas.
- Els operaris que realitzin la manipulació de guixos, hauran d'emprar casc de seguretat, guants de goma, granota de treball, botes de cuir de seguretat i cinturó de seguretat si a aquests treballs a desenvolupar hi ha risc de caiguda a diferent nivell.

#### NOTA: Pel que fa a pintures, veure pintures

#### Cels rasos

##### Sense guies

- En tot moment es mantindran netes i endreçades les superfícies de trànsit intern de l'obra. Quan un pas quedi tallat temporalment per les bastides s'haurà de senyalitzar el pas alternatiu amb senyals de direcció obligatòria.

- Posat que la plataforma de treball estigui situada a una alçada inferior a 2 metres es recolzarà sobre cavallets.
- Les plataformes sobre cavallets per a la instal·lació de cels rasos tindrà la superfície horitzontal i quallada de taulons, que cobreixin tota la zona a treballar, evitant graons i buits que puguin originar ensopegades i caigudes.
- Les bastides per a la instal·lació de cels rasos s'executarà a sobre de cavallets metàl·lics o de fusta. És prohibida expressament la utilització de bidons, piles de materials i escales recolzades contra el parament.
- Posat que la plataforma estigui per sobre dels dos metres, es col·locaran bastides tubulars modulars.
- Per apuntalar les plaques fins l'enduriment del penjat (estopa, canya, etc.) s'utilitzaran suports de taulonet a sobre de puntals metàl·lics telescòpics, per evitar els accidents per desplom.
- El transport de sacs i planxes es realitzarà interiorment, preferentment dalt d'un carretó de mà, per evitar sobreesforços.

#### Amb guies

- Les escales de mà per emprar han de ser del tipus de tisora, dotades de sabates antilliscants i cadeneta de control d'obertura màxima, per evitar accidents per inestabilitat.
- Les plataformes de treball dalt de cavallets tindrà un ample mínim de 60 cm.
- La instal·lació de cels rasos es realitzarà des de plataformes ubicades dalt d'una bastida tubular (a més de dos metres d'alçada) que estaran closes per una barana de seguretat amb passamà a 90 cm d'alçada, barra intermèdia i sòcol.
- Les plataformes instal·lades a bastides tubulars sobre rodes no s'utilitzaran sense haver ajustat els frens de trànsit, abans de pujar a elles.
- Les bastides que s'han de construir per a la instal·lació de cels rasos (metàl·lics, cartró premsat, etc.) es muntaran dalt de cavallets sempre que l'alçada sigui inferior a dos metres.

#### **ELEMENTS AUXILIARS**

En aquest apartat considerarem els elements auxiliars, s'empraran pel desenvolupament d'aquesta activitat:

Escales de mà  
Dúmpers de petita cilindrada  
Grúes i aparells elevadors  
Esmoladora angular  
Grueta o Cabrestant mecànic "maquinillo"  
Carretó elevador  
Transpalet manual: carretó manual  
Bastida amb elements prefabricats sistema modular  
Bastida de borriquetes  
Serra  
Taladradora portàtil

**Sempre que les condicions de treball exigeixin d'altres elements de protecció, es col·locaran a l'obra seguint els criteris establerts per la legislació vigent, reflectint-los al Pla de Seguretat i condicions de Salut que ha de realitzar l'empresa constructora. (Art. 7 RD 1627/1997)**

## RECOBRIMENTS DE SOSTRES

### 4.- Sistemes de Protecció Col·lectiva i Senyalització.

Les proteccions col·lectives a què es refereixen les normes de seguretat estaran constituïdes per:

- Baranes de seguretat formades per muntants, passamà, barra intermèdia i sòcol. L'alçada de la barana ha de ser de 90 cm., i el passamà ha de tenir com a mínim 2,5 cm de gruix i 10 cm d'alçada. Els muntants (guardacossos) hauran d'estar situats a 2,5 metres entre ells com a màxim.
- Baranes modulars formades per una carcassa perimètrica de tub buit de 30x30x1 mm. i reforç central amb tub buit i, a la part central d'aquest mòdul, es col·locarà un tram de protecció format per malla electrosoldada de 150x150 mm. i gruix de ferro de 6 mm. Aquesta barana modular estarà sustentada per un guardacòs en forma de muntant.
- Extintor de pols química seca.

Senyalització de seguretat al Treball, segons el R.D. 485/1997, de 14 d'abril, conforme a la normativa ressenyada a aquesta activitat:

- Senyal d'avertència de caiguda d'objectes.
- Senyal d'avertència de caiguda a diferent nivell.
- Senyal d'avertència de risc d'ensopegar.
- Senyal d'avertència de risc elèctric.
- Senyal d'avertència de risc d'incendi.
- Senyal de no fumeu.
- Senyal de protecció obligatòria del cap.
- Senyal de protecció obligatòria dels peus.
- Senyal de protecció obligatòria de les mans.
- Senyal de protecció obligatòria del cos.
- Senyal de protecció obligatòria de la vista.
- Senyal de protecció obligatòria de les vies respiratòries.
- Senyal de protecció obligatòria de la cara.
- Senyal d'ús obligatori del cinturó de seguretat.

**Sempre que les condicions de treball exigeixin d'altres elements de protecció, es col·locaran a l'obra seguint els criteris establerts per la legislació vigent, reflectint-los al Pla de Seguretat i condicions de Salut que ha de realitzar l'empresa constructora. (Art. 7 R.D. 1627/1997)**

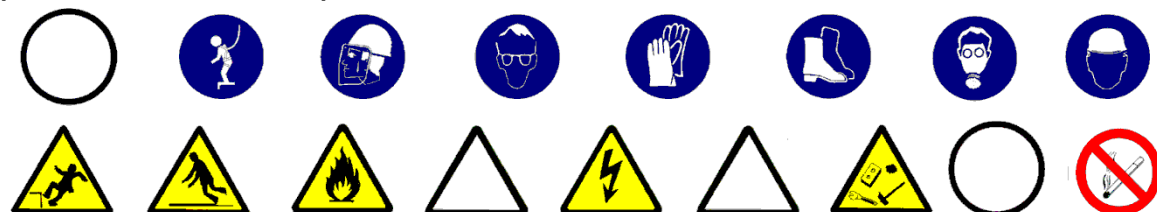

## RECOBRIMENTS DE SOSTRES

---

### 5.- Relació d'Equips de protecció individual.

Els equips de protecció individual seran, segons els treballs a desenvolupar, els següents:

- Treballs de transport (conductors i operadors de grua):
  - Cascos de seguretat.
  - Botes de seguretat.
  - Granota de treball.
  - Cinturó antivibratori (especialment a traginadores de trabuc "dúmpers" de petita cilindrada).
  
- Pels treballs amb pintura:
  - Cascos de seguretat.
  - Guants de goma (neoprè).
  - Granota de treball.
  - Botes de cuir de seguretat.
  - Màscara amb filtre químic o mecànic segons el tipus de producte.
  - Pantalla facial, si convingués.
  
- Pels treballs amb guixos:
  - Cascos de seguretat.
  - Guants de goma (neoprè).
  - Granota de treball.
  - Botes de cuir de seguretat.
  
- Pels treballs de col·locació de guies, plaques i lamel·les:
  - Cascos de seguretat.
  - Guants de cuir i lona (tipus americà).
  - Granota de treball.
  - Botes de cuir de seguretat.

**Sempre que les condicions de treball exigeixin d'altres elements de protecció, es dotarà als treballadors dels mateixos, reflectint-los al Pla de Seguretat i condicions de Salut que ha de realitzar l'empresa constructora (Art. 7 RD 1627/1997).**

**Els Equips de Protecció individual hauran de complir en tot moment els requisits establerts pel R.D. 773/1997, del 30 de maig; RD 1407/1192, del 20 de novembre, i les corresponents Normes UNE.**

## **RAM DE FUSTER**

---

### **1.- Introducció.**

#### **1.1 Definició:**

S'entén per fusteria d'un edifici el conjunt de finestres, portes i armaris encastats, de funció no estructural.

#### **1.2 Tipus de fusteria:**

De façana: tancaments de buits de façanes, amb portes i finestres realitzades amb fusteria de perfils, fusta, rebudes als anversos interiors del buit, dels següents materials:

- acer.
- acer inoxidable.
- alumini (aliatges lleugeres).
- fusta.
- PVC (plàstics).

Per a interiors: tancaments de buits de passos interiors i armaris encastats amb portes de:

- acer.
- fusta.
- vidre.

#### **1.3 Observacions generals:**

S'haurà de considerar una previsió d'elements auxiliars, com bastides de cavallets, etc.

En aquesta activitat, per facilitar el transport vertical, s'emprarà el muntacàrregues.

En els treballs interiors s'ha de garantir la il·luminació a les zones de pas i de treball mitjançant punts de llum, la potència dels quals ha de ser d'una intensitat lumínica mèdia de 100 lux.

S'ha de considerar, abans de l'inici d'aquesta activitat, que ja hi hagi instal·lades les tanques perimètriques de limitació del solar per evitar l'entrada de personal aliè a l'obra; les instal·lacions d'higiene i benestar, així com també les preses provisionals d'obra (aigua i electricitat).



## **RAM DE FUSTER**

---

### **1.- Definició i descripció.**

#### **1.1 Definició:**

S'entén per fusteria d'un edifici el conjunt de bastiments de base, marcs, batents i vidres de finestres, portes i armaris encastats, de funció no estructural.

#### **1.2 Descripció:**

Abans de l'inici de la col·locació dels bastiments de base i marcs, s'ha de comprovar l'aplom dels paraments i l'escairat de brancals i llindes.

Un cop realitzada aquesta operació prèvia, es col·locaran els bastiments de base encastats o ancorats.

Posteriorment es col·locaran els marcs de la porta o finestra subjectats al bastiment de base o directament a l'obra. Sobre aquests marcs s'hi fixaran els batents corresponents a les finestres o portes.

En la realització d'aquesta activitat constructiva, abans del seu inici, s'ha de garantir el subministrament d'elements necessaris per a la seva construcció. Per fer-ho, s'haurà de considerar un previ aplec de material a la planta baixa. Aquest aplec de material s'eleva mitjançant la maquinària instal·lada per a aquest fi: grues o muntacàrregues, a mesura que es necessitin per a la seva col·locació a les diferents plantes.

Per realitzar la fusteria serà imprescindible considerar el següent equip humà:

- operadors de grua.
- fusters.
- vidriers.

També serà necessari tenir en compte els mitjans necessaris per dur a terme la realització de la fusteria:

- Maquinària: grues, muntacàrregues, etc.
- Estris: bastides de cavallets, escales de mà, proteccions col·lectives i personals, etc.
- Eines manuals: pistola fixa-claus, perforadora portàtil, màquina de fregar portàtil, esmoladora, serra circular manual, etc.
- Instal·lació elèctrica provisional.
- Instal·lacions d'higiene i benestar.

## FUSTERIA

### 2.- Relació de riscos i la seva avaluació.

En la relació de les causes dels accidents s'ha tingut en compte la guia d'avaluació de riscos editada pel Departament de Treball de la Generalitat, considerant en cada activitat només els riscos més importants. I en la seva avaluació s'ha tingut en compte les consideracions constructives del Projecte d'Execució Material de l'obra, considerant que: la probabilitat és la possibilitat que es materialitzi el risc, i la gravetat (severitat) és la conseqüència normalment esperada de la materialització del risc.

En la confecció del Pla de Seguretat i Condicions de Salut, aquesta avaluació podrà ésser modificada en funció de la tecnologia que aportí l'empresa constructora o empreses que intervinguin al procés constructiu, segons disposa l'Article 7 del R. D. 1627/1997, de 24 d'octubre.

L'objectiu principal d'aquesta avaluació és el d'establir un esglaonament de prioritats per anul·lar, o al seu cas, controlar i reduir aquests riscos, tenint en compte les mesures preventives que es desenvolupen a continuació.

Riscos	Probabilitat	Gravetat	Avaluació del risc
1.-Caigudes de persones a diferent nivell.	ALTA	MOLT GREU	CRÍTIC
2.-Caigudes de persones al mateix nivell.	MÈDIA	GREU	MEDI
3.-Caiguda d'objectes per desplom.	BAIXA	GREU	BAIX
4.-Caiguda d'objectes per manipulació.	BAIXA	LLEU	ÍNFIM
5.-Caiguda d'objectes.	ALTA	GREU	ELEVAT
6.-Trepitjades sobre objectes.	MÈDIA	GREU	MEDI
7.-Cops contra objectes immòbils.	BAIXA	LLEU	ÍNFIM
8.-Cops amb elements mòbils de màquines.	MÈDIA	GREU	MEDI
9.-Cops amb objectes o eines.	BAIXA	GREU	BAIX
10.-Projecció de fragments o partícules.	BAIXA	GREU	BAIX
11.-Atrapaments per o entre objectes.	BAIXA	LLEU	ÍNFIM
13.-Sobreesforços.	MÈDIA	GREU	MEDI
16.-Contactes elèctrics.	MÈDIA	GREU	MEDI
17.-Inhalació o ingestió de substàncies nocives.	MÈDIA	GREU	MEDI
21.-Incendis.	BAIXA	GREU	BAIX
26.-O. R.: manipulació de materials tallants.	ALTA	LLEU	MEDI
27.-Malalties causades per agents químics.	MÈDIA	GREU	MEDI

### OBSERVACIONS:

(8) Risc específic causat per l'ús de la màquina d'escatar i serra circular manual per a fusta.

(17 i 21) Risc causat per l'ús de dissolvents i vernissos.

(26) Risc causat per la manipulació de vidres.

(27) Risc causat per l'ús de dissolvents i vernissos.

## RAM DE FUSTER

### 3.- Norma de Seguretat

#### POSADA A PUNT DE L'OBRA PER REALITZAR AQUESTA ACTIVITAT

- Es garantirà el subministrament de material als diferents talls mitjançant la grua o el muntacàrregues d'obra.
- A causa dels treballs que es desenvolupen a l'activitat, s'ha d'assegurar que ja estiguin construïdes les instal·lacions d'Higiene i Benestar definitives per a l'execució de la resta de l'obra.

#### PROCÉS

- El personal encarregat de la col·locació de la fusteria ha de conèixer els riscos específics i l'ús dels mitjans auxiliars necessaris per realitzar-los amb la major seguretat possible.
- Per evitar el risc de caiguda al mateix nivell s'ha de mantenir el tall net i endreçat.
- Per evitar el risc de caiguda a diferent nivell es respectaran les baranes de seguretat ja instal·lades a les activitats anteriors (balconeres, cornises, etc.)
- Si l'entrada de material paletitzat a planta es realitza amb la grua torre, ha de ser auxiliat per plataformes específiques.
- S'ha de controlar el bon estat de fleixat dels materials paletitzats.
- Els fleixos s'han de tallar, doncs posat que no es faci, aquests es podrien convertir en un "llaç" amb el qual, en ensopegar, es produirien caigudes al mateix nivell o fins i tot des d'alçada.
- En la manipulació de materials s'hauran de considerar posicions ergonòmiques per evitar cops, ferides i erosions.
- Es vigilarà en tot moment la bona qualitat dels aïllaments així com la correcta disposició d'interruptors diferencials i magnetotèrmics al quadre de zona.
- Els operaris que realitzin la manipulació del material paletitzat hauran d'emprar casc de seguretat, guants de cuir i lona (tipus americà), granota de treball, botes de cuir de seguretat i cinturó de seguretat si en aquests treballs a desenvolupar hi ha risc de caiguda a diferent nivell.
- En cas que s'hagués de treballar a una bastida de cavallets amb risc de caiguda al buit, es posarà una protecció a base de barana perimètrica.
- És prohibit l'ús de cavallets a balcons sense haver constituït una protecció contra les caigudes des d'alçada. Si no existís aquesta protecció, es penjaran d'elements fermes de l'estructura, cables a on amarrar el fermall del cinturó de seguretat.
- És prohibida la formació de bastides a base de bidons, piles de materials i assimilables per evitar la realització de treballs dalt de superfícies insegures.
- La il·luminació mínima a les zones de treball ha de ser de 100 lux, mesurats a una alçada sobre el paviment de dos metres.
- La il·luminació mitjançant portàtils es realitzarà emprant "portabombetes estancs amb mànec aïllant" i reixeta de protecció de la bombeta; alimentats a 24 Volts.

#### Ram de fuster

- Els aplecs de fusteria s'ubicaran en zones prèviament delimitades i senyalitzades.
- En tot moment es mantindran lliures els camins de pas interior a l'obra.
- Els bastiments de base (marcs, portes de pas, tapajunts, etc.) es descarregaran en blocs perfectament fleixats, penjats mitjançant eslingues de la grua torre.
- Posat que es faci servir el muntacàrregues, els bastiments de base (o marcs, etc.) s'hissaran a les respectives plantes convenientment fleixats i subjectats al muntacàrregues. En arribar a la planta d'ubicació, es deixaran anar els fleixos i es descarregarà a mà.
- En cas que l'hissat es realitzi mitjançant la grua, una vegada a la planta d'ubicació, es deixaran anar els fleixos i es descarregaran a mà.
- Els bastiments de base o els marcs es repartiran immediatament per la planta per a la seva ubicació definitiva segons el replanteig efectuat, vigilant que el seu apuntament, falcat, estampit sigui segur; és a dir, que impedeixi que es desplomin en rebre un cop lleu.
- Per facilitar l'ancoratge dels marcs, es construirà una bastida de cavallets, que haurà de tenir barana de seguretat si hi ha risc de caiguda a diferent nivell de més de 2,5 metres.
- Es desmuntaran aquelles proteccions que obstaculitzin el pas dels marcs, i un cop passats, es reposarà immediatament la protecció. Posat que en aquest interval hi hagi risc de caiguda a diferent nivell, el treballador haurà d'emprar el cinturó de seguretat convenientment ancorat.
- Els retalls i serradures produïts durant els ajustaments, es recolliran i s'eliminaran mitjançant trompes d'abocament o mitjançant petits contenidors previstos per a aquest fi.
- Els treballs de col·locació dels bastiments de base i marcs es realitzaran com a mínim entre dos operaris.
- Els llistons inferiors contra deformacions es desmuntaran immediatament després d'haver acabat el procés d'enduriment de la part de rebut del bastiment de base, per a que acabi el risc d'ensopegades i caigudes.
- Les operacions de fregat mitjançant màquina de fregar manual es realitzarà sempre sota ventilació per "corrent d'aire".
- El magatzem de coles i vernissos s'ubicarà a un lloc definit i ha de tenir ventilació directa i constant, així com un extintor de pols química seca al costat de la porta d'accés i sobre d'aquesta, un senyal de perill d'incendi, i un altre de no fumeu.
- Els operaris que realitzin la col·locació de marcs, bastiments de base, batents, etc. hauran d'emprar casc de seguretat, guants de cuir i lona (tipus americà), granota de treball, botes de cuir de seguretat i cinturó de seguretat si en aquests treballs per desenvolupar hi hagués risc de caiguda a diferent nivell.

#### Muntatge de vidre

- Els aplecs de vidre s'ubicaran a llocs indicats per a aquest fi.
- A nivell de carrer s'acotarà amb baranes per als vianants la vertical dels paraments que s'estan envidrant.
- És prohibit de romandre o treballar a la vertical d'un tall d'instal·lació de vidres.
- Es mantindran lliures de fragments de vidres els talls per tal d'evitar el risc de talls.

- Els vidres es tallaran a la mida adient per a cada forat del local assenyalat amb aquesta finalitat.
- La manipulació de les planxes de vidre es realitzarà mitjançant ventoses.
- El vidre "presentat" a la fusteria corresponent, es rebrà i s'acabarà d'instal·lar immediatament.
- Els vidres transparents ja instal·lats s'assenyalaran adequadament.
- Els vidres s'emmagatzemaran, a les plantes, als llocs destinats amb aquest fi dalt d'un jaç de taulons de fusta; el vidre es col·locarà quasi verticalment, lleugerament decantat contra un parament determinat.
- Les planxes de vidre transportades a mà es mouran sempre en posició vertical.
- Les bastides que s'hagin d'emprar per a la instal·lació dels vidres a les finestres, estaran protegides a la part de davant (la que dona a la finestra) per una barana sòlida de 90 cm. d'alçada, mesurada des de la plataforma de treball, formada per passamans, llistó intermedi i sòcol, per evitar el risc de caiguda al buit durant els treballs.
- Els operaris que realitzin la col·locació del vidre hauran d'emprar casc de seguretat, guants de cuir i lona (tipus americà), granota de treball, botes de cuir de seguretat i cinturó de seguretat si en aquests treballs a desenvolupar hi ha risc de caiguda a diferent nivell.

#### **ELEMENTS AUXILIARS**

En aquest apartat considerarem els elements auxiliars que s'empraran pel desenvolupament d'aquesta activitat.

- Escales de mà
- Grúes i aparells elevadors
- Esmoladora angular
- Bastida de borriquetes
- Pistola fixa-claus
- Taladradora portàtil

Sempre que les condicions de treball exigeixin d'altres elements de protecció, es col·locaran en l'obra seguint els criteris establerts per la legislació vigent, reflectint-los al Pla de Seguretat i condicions de Salut que ha de realitzar l'empresa constructora. (Art. 7 RD 1627/1997)

## RAM DE FUSTER

### 4.- Sistemes de Protecció Col·lectiva i Senyalització.

Les proteccions col·lectives a què fan referència les normes de seguretat estaran constituïdes per:

- Baranes de seguretat formades per muntants, passamà, barra intermèdia i sòcol. L'alçada de la barana ha de ser de 90 cm., i el passamà ha de tenir com a mínim 2,5 cm de gruix i 10 cm d'alçada. Els muntants (guardacossos) hauran d'estar situats a 2,5 metres entre ells com a màxim.
- Baranes modulars formades per una carcassa perimètrica de tub buit de 30x30x1 mm. i reforç central amb tub buit i, a la part central d'aquest mòdul es col·locarà un tram de protecció format per malla electrosoldada de 150x150 mm. i gruix de ferro de 6 mm. Aquesta barana modular estarà sustentada per un guardacòs en forma de muntant.
- Marquesines o viseres de protecció que volin entre 1,5 i 2 metres quallades amb taulons de 2,5 cm. de gruix i 20 cm. d'ample.
- Extintor de pols química seca.

Senyalització de seguretat al Treball, segons el R.D. 485/1997, de 14 d'abril, conforme a la normativa ressenyada en aquesta activitat:

- Senyal d'advertència de caiguda d'objectes.
- Senyal d'advertència de caiguda a diferent nivell.
- Senyal d'advertència de risc d'ensopegar.
- Senyal d'advertència de risc elèctric.
- Senyal d'advertència de risc d'incendi.
- Senyal de prohibit el pas als vianants.
- Senyal de no fumeu.
- Senyal de protecció obligatòria del cap.
- Senyal de protecció obligatòria dels peus.
- Senyal de protecció obligatòria de les mans.
- Senyal de protecció obligatòria del cos.
- Senyal de protecció obligatòria de la vista.
- Senyal de protecció obligatòria de les vies respiratòries.
- Senyal de protecció obligatòria de la cara.
- Senyal d'ús obligatori del cinturó de seguretat.

**Sempre que les condicions de treball exigeixin d'altres elements de protecció, es col·locaran en l'obra seguint els criteris establerts per la legislació vigent, reflectint-los al Pla de Seguretat i condicions de Salut que ha de realitzar l'empresa constructora. (Art. 7 RD 1627/1997).**

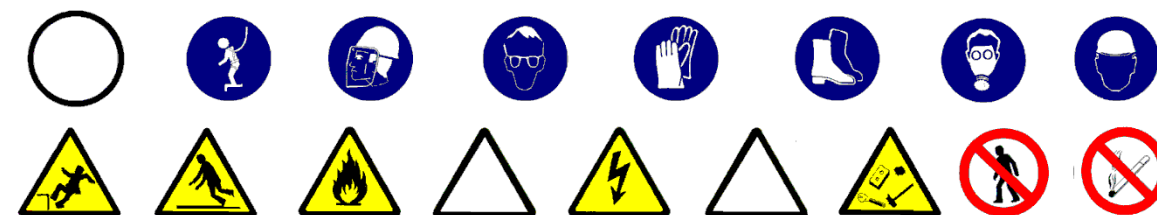



## RAM DE FUSTER

---

### 5.- Relació d'Equips de protecció individual.

Els Equips de Protecció Individual seran, segons els treballs a desenvolupar, els següents:

- Treballs de transport (conductors i operadors de grua):
  - Cascos de seguretat.
  - Botes de seguretat.
  - Granota de treball.
- Pels treballs de fusteria de fusta:
  - Cascos de seguretat.
  - Guants de cuir i lona (tipus americà).
  - Granota de treball.
  - Botes de cuir de seguretat.
  - Cinturó de seguretat, si els calgués.
  - Màscara antipols pels fregadors amb paper de vidre.
  - Màscara amb filtre químic posat que manipulessin coles, vernissos, etc.
- Pels treballs de tancaments metàl·lics:
  - Cascos de seguretat.
  - Guants de cuir i lona (tipus americà).
  - Granota de treball.
  - Botes de cuir de seguretat.
  - Cinturó de seguretat, si els calgués.
  - Ulleres antiimpactes per a manipulació de l'esmoladora.
- Pels treballs de cristalleria:
  - Cascos de seguretat.
  - Guants de cuir i lona (tipus americà).
  - Granota de treball.
  - Botes de cuir de seguretat.
  - Cinturó de seguretat, si els calgués.

**Sempre que les condicions de treball exigeixin d'altres elements de protecció es dotarà als treballadors dels mateixos, reflectint-los al Pla de Seguretat i condicions de Salut que ha de realitzar l'empresa constructora (Art. 7 RD 1627/1997).**

**Els Equips de Protecció individual hauran de complir en tot moment els requisits establerts pel RD 773/1997, del 30 de maig; RD 1407/1192, del 20 de novembre, i les corresponents Normes UNE.**

## **INSTAL·LACIONS**

---

### **1.- Introducció.**

#### **1.1 Definició:**

Col·locació i muntatge d'un conjunt d'aparells, conduccions, accessoris, etc., destinats a proporcionar un servei.

#### **1.2 Tipus d'instal·lacions:**

- Electricitat i audiovisuals: (ref. InsEI1,2,3,4,5,6,7,8) consisteix, amb les corresponents ajudes de maçoneria, en l'obertura de regates, allotjament al seu interior de les conduccions de repartiment i el posterior tancament de les regates, en el cas d'instal·lacions encastades. A més, s'inclou la instal·lació de caixes de distribució, els mecanismes de comandament, els elements de seguretat, etc. que són necessaris pel correcte funcionament del sistema d'il·luminació, telefonia, vídeo, TV, megafonia, l'accionament de la maquinària, etc. instal·lats a un edifici.
- Instal·lació de conductes fluids (subministrament, evacuació i contra incendis) : (ref. InsFI1,2,3,4,5,6,7,8)
  - Fontaneria.
  - Sanejament.

#### **1.3 Observacions generals:**

S'haurà de considerar una previsió d'elements auxiliars com bastides de cavallets, escales de mà i tisora, eines manuals, etc.

Als treballs interiors, s'ha de garantir la il·luminació a les zones de pas i de treball mitjançant punts de llum, la potència dels quals ha de ser d'una intensitat lumínica mitjana de 100 lux.

S'ha de considerar, abans de l'inici d'aquesta activitat, que ja hi ha instal·lades les tanques perimètriques de limitació del solar per evitar l'entrada de personal aliè a l'obra; les instal·lacions d'higiene i benestar, així com també, les preses provisionals d'obra (aigua i electricitat).

## **INSTAL·LACIÓ ELÈCTRICA I ÀUDIO-VISUALS**

---

### **1.- Definició i descripció.**

#### **1.1 Definició:**

Instal·lació elèctrica: Conjunt de mecanismes i utilitatges destinats a la distribució i consum d'energia elèctrica a 220/380 volts, des del final de la presa de la companyia subministradora fins a cada punt d'utilització de l'edifici.

Instal·lació d'àudio-visuales: Conjunt de sistemes electrònics destinats a la transmissió per cable de senyals elèctriques d'alta freqüència per a les funcions de telefonia, tèlex, vídeo, megafonia, TV, etc.

#### **1.2 Descripció:**

Les instal·lacions per cable per a la transmissió dels impulsos elèctrics de freqüència industrial (instal·lació elèctrica de 220/380 volts) i d'alta freqüència (instal·lació d'àudio-visuales de molt baixa tensió) es realitzaran mitjançant cables entubats, i a cada punt de distribució hi haurà la seva corresponent caixa de connexions.

S'han d'individualitzar les canalitzacions segons les diferents funcions a exercir: electricitat, telefonia, vídeo, megafonia, TV per cable, etc.

Els tubs o canalitzacions que porten cables poden anar encastats o vistos, així com les seves caixes de distribució, que hauran de tenir accés per realitzar les operacions de connexió i reparació.

En la realització d'aquestes activitats, abans del seu inici, s'ha de garantir el subministrament dels materials necessaris per dur a terme la instal·lació. Per fer-ho, s'haurà de considerar un previ aplec de material a un espai predeterminat tancat(cables, tubs, etc.).

Per realitzar la instal·lació elèctrica i d'àudio-visuales serà imprescindible considerar el següent equip humà:

- electricistes.
- ajudes de maçoneria.

També serà necessari tenir en compte els mitjans auxiliars necessaris per dur a terme la realització de la instal·lació:

- Estris: escala de tisora, escala de mà, proteccions col·lectives i personals, etc.
- Eines manuals: comprovants de tensió (voltímetre), pistola fixa-claus, perforadora portàtil, màquina per fer regates, etc.
- Instal·lació elèctrica provisional.
- Instal·lacions d'higiene i benestar.

## INSTAL·LACIÓ ELÈCTRICA I AUDIOVISUALS

### 2.- Relació de riscos i la seva avaluació.

En la relació de les causes dels accidents s'ha tingut en compte la guia d'avaluació de riscos editada pel Departament de Treball de la Generalitat, considerant a cada activitat només els riscos més importants. I a la seva avaluació s'han tingut en compte les consideracions constructives del Projecte d'Execució Material de l'obra, considerant que: la probabilitat és la possibilitat que es materialitzi el risc, i la gravetat (severitat) és la conseqüència normalment esperada de la materialització del risc.

En la confecció del Pla de Seguretat i Condicions de Salut, aquesta avaluació podrà ésser modificada en funció de la tecnologia que aportí l'empresa constructora o empreses que intervinguin al procés constructiu, segons disposa l'Article 7 del R. D. 1627/1997, de 24 d'octubre.

L'objectiu principal d'aquesta avaluació és el d'establir un esglaonament de prioritats per anul·lar, o al seu cas, controlar i reduir aquests riscos, tenint en compte les mesures preventives que es desenvolupen a continuació.

Riscos	Probabilitat	Gravetat	Avaluació del risc
1.-Caigudes de persones a diferent nivell.	ALTA	MOLT GREU	CRÍTIC
4.-Caiguda d'objectes per manipulació.	BAIXA	LLEU	ÍNFIM
5.-Caiguda d'objectes.	MÈDIA	GREU	MEDI
9.-Cops amb objectes o eines.	MÈDIA	LLEU	BAIX
10.-Projecció de fragments o partícules.	ALTA	LLEU	BAIX
13.-Sobreesforços.	MÈDIA	GREU	MEDI
15.-Contactes tèrmics.	BAIXA	GREU	BAIX
16.-Contactes elèctrics.	ALTA	MOLT GREU	ELEVAT
26.-O. R.: manipulació de materials abrasius.	ALTA	LLEU	MEDI
28.-Malalties causades per agents físics.	MÈDIA	GREU	MEDI

### OBSERVACIONS :

(10) Risc específic de l'operari que manipula la màquina de fer regates.

## INSTAL·LACIÓ ELÈCTRICA I ÀUDIO-VISUALS

### 3.- Norma de Seguretat

#### POSADA A PUNT DE L'OBRA PER REALITZAR AQUESTA ACTIVITAT

- Donats els treballs que es desenvolupen a l'activitat, s'ha d'assegurar que ja estan construïdes les instal·lacions d'Higiene i Benestar definitives per a l'execució de la resta de l'obra.

#### PROCÉS

##### Xarxa interior elèctrica i àudio-visual

- El personal encarregat del muntatge de la instal·lació ha de conèixer els riscos específics i l'ús dels mitjans auxiliars necessaris per realitzar-los amb la major seguretat possible.
- Per evitar el risc de caiguda al mateix nivell, s'haurà de mantenir el tall net i endreçat.
- Per evitar el risc de caiguda a diferent nivell, es respectaran les baranes de seguretat ja instal·lades a les activitats anteriors (balconeres, cornises, etc.).
- En la manipulació de materials s'hauran de considerar posicions ergonòmiques per evitar cops, ferides i erosions.
- Els operaris que realitzin el transport del material hauran d'emprar casc de seguretat, guants de cuir i lona (tipus americà), granota de treball i botes de cuir de seguretat.
- Es vigilarà en tot moment la bona qualitat dels aïllaments així com la correcta disposició d'interruptors diferencials i magnetotèrmics al quadre de zona.
- En la fase d'obra d'obertura i tancament de regates, es tindrà cura de l'ordre i la neteja del tall per evitar el risc d'ensopegades.
- La il·luminació mínima a les zones de treball ha de ser de 100 lux, mesurats a una alçada sobre el paviment de dos metres.
- La il·luminació mitjançant portàtils es realitzarà emprant "portabombetes estancs amb mànec aïllant" i reixeta de protecció de la bombeta; alimentats a 24 Volts.
- És prohibida la connexió de cables als quadres de subministrament elèctric d'obra, sense la utilització de les clavilles mascle-femella.
- Les escales de mà a utilitzar, seran tipus tisora, dotades amb sabates antilliscants i cadeneta limitadora d'obertura, per evitar els riscos de caiguda a diferent nivell degut a treballs realitzats sobre superfícies insegures.
- En la realització del cablejat, penjat i connexió de la instal·lació a zones de risc de caiguda al buit (escales, balconeres, etc.) es protegirà el buit mitjançant una xarxa de seguretat.
- Les eines a emprar pels electricistes instal·ladors, estaran protegides per doble aïllament (categoria II).
- Les eines dels instal·ladors, els aïllaments de les quals estiguin deteriorats, seran retirades i substituïdes per altres en bon estat de manera immediata.
- Per evitar la connexió accidental a la xarxa de la instal·lació elèctrica de l'edifici, l'últim cablejat que s'executarà serà el que vagi del quadre general al de la companyia subministradora, guardant a un lloc segur els mecanismes necessaris per a la connexió, que seran els últims a instal·lar-se.

- Les proves de funcionament de la instal·lació elèctrica seran anunciades a tot el personal abans d'iniciar-se, per evitar accidents.
- Abans de fer entrar a càrrega la instal·lació elèctrica, s'haurà de fer una revisió a fons de les connexions de mecanismes, proteccions i empalmaments dels quadres elèctrics, d'acord amb el Reglament Electrotècnic de Baixa Tensió.
- Els operaris que realitzin la instal·lació de la xarxa interior hauran d'emprar casc de seguretat, guants de cuir i lona (tipus americà) o guants aïllants si els calgués, granota de treball i botes de cuir de seguretat.

##### Xarxa exterior elèctrica

- El personal encarregat del muntatge de la instal·lació ha de conèixer els riscos específics i l'ús dels mitjans auxiliars necessaris per realitzar-los amb la major seguretat possible.
- La instal·lació dels cables d'alimentació des de la presa fins els punts, es realitzarà entubats i enterrats a rases.
- A la realització de les rases es tindrà en compte la normativa d'excavació de rases i pous (MovEZ).
- Les connexions es realitzaran sempre sense tensió a les línies.
- Durant l'hissat dels pals o bàculs a zones de trànsit, s'acotarà una zona amb un radi igual a l'alçada d'aquests elements més cinc metres.
- Es delimitarà la zona de treball amb tanques indicadores de la presència de treballadors amb senyals previstes per al codi de circulació, i per la nit, aquestes es senyalitzaran amb llums vermells.
- Durant l'hissat d'aquests bàculs o pals, es vigilarà en tot moment que es respectin les distàncies de seguretat respecte a d'altres línies d'Alta Tensió aèries que hi hagi pels voltants, és a dir: per a tensions no superiors a 66 Kv, a una distància de 3 metres, i superiors a 66 Kv, a una distància de seguretat de 5 metres.
- Els operaris que realitzin la instal·lació de la xarxa exterior hauran d'emprar casc de seguretat, guants de cuir i lona (tipus americà), granota de treball i botes de cuir de seguretat.

##### Estació transformadora d'Alta a Baixa Tensió

- El personal encarregat del muntatge de la instal·lació ha de conèixer els riscos específics i l'ús dels mitjans auxiliars necessaris per realitzar-los amb la major seguretat possible.
- Durant el procés d'instal·lació es deixaran les línies sense tensió, tenint en compte les cinc regles d'or de seguretat als treballs a línies i aparells d'Alta Tensió:
- Obrir amb tall visible totes les fonts de tensió mitjançant interruptors i seccionadors que assegurin la impossibilitat de tancament intempestiu.
- Enclavament o bloqueig, si és possible, dels aparells de tall.
- Reconeixement de l'absència de tensió.
- Posar a terra i en curtcircuit totes les possibles fonts de tensió.
- Col·locar els senyals de seguretat adequades, delimitant la zona de treball.
- S'haurà de garantir l'absència de tensió mitjançant un comprovant adequat abans de qualsevol manipulació.
- En el lloc de treball es trobaran presents com a mínim dos treballadors, que hauran d'emprar casc de seguretat, protecció facial, guants aïllants, catifa aïllant, banqueta i perxa.



- L'entrada en servei de les estacions de transformació, tant d'Alta com de Baixa Tensió es realitzarà amb l'edifici desallotjat de personal, en presència del comandament d'obra i de la direcció facultativa.
- Abans de fer entrar en servei les estacions de transformació es procedirà a comprovar l'existència real a la sala de la banqueta de maniobres, perxes de maniobres, extintors de pols química seca i farmaciola, i que els operaris es trobin vestits amb les peces de protecció personal.
- Pels treballs de revisió i manteniment del Centre de Transformació estaran dotats dels elements següents:
  - placa d'identificació de cel·la.
  - Instruccions pel que fa a perills que presenten els corrents elèctrics i els socors a impartir a les víctimes.
  - Esquema del centre de transformació.
  - Perxa de maniobra.
  - Banqueta aïllant.
  - Insuflador per a la respiració boca a boca.
- En l'entrada del centre es col·locaran plaques per a la identificació del centre i triangle d'advertència de perill.
- En els treballs d'instal·lació del grup transformador i annexos s'hauran de considerar els treballs auxiliars de maçoneria, que es regiran segons la norma CinLa i treballs de soldadura per a la col·locació de ferramentes que es regiran segons la norma de soldadura elèctrica EstAc5.
- La col·locació del grup transformador s'auxiliarà mitjançant una grua mòbil que haurà de complir amb la normativa de grues mòbils de ConMu4.
- S'ha de tenir en compte que pels treballs a realitzar a les estacions d'Alta Tensió s'ha de considerar el "Reglament sobre Centrals Elèctriques, Subestacions i Centres de Transformació" (RD 3275/1982 de 12 de novembre, BOE 288 d'1 de desembre de 1982. Ordre de 23 de juny de 1988, BOE de 5 de juliol de 1988).
- Pels treballs a realitzar a les estacions de Baixa Tensió s'ha de considerar el "Reglament Electrotècnic de Baixa Tensió i la Instrucció Tècnica Complementària del 9 d'octubre de 1973"

#### **ELEMENTS AUXILIARS**

En aquest apartat considerarem els elements auxiliars que s'empraran per realitzar els treballs d'aquesta activitat.

Escales de mà  
Pistola fixa-claus  
Taladradora portàtil

**Sempre que les condicions de treball exigeixin d'altres elements de protecció, es col·locaran a l'obra seguint els criteris establerts per la legislació vigent, reflectint-los al Pla de Seguretat i condicions de Salut que ha de realitzar l'empresa constructora. (Art. 7 RD 1627/1997)**

## INSTAL·LACIÓ ELÈCTRICA I ÀUDIO-VISUALS

### 4.- Sistemes de Protecció Col·lectiva i Senyalització.

Les proteccions col·lectives a què es refereixen les normes de seguretat estaran constituïdes per:

- Xarxes de seguretat horitzontals o verticals segons el cas, seran de poliamida, amb un diàmetre mínim de la corda de 4 mm. i una llum de malla màxima de 100x100 mm. La xarxa anirà proveïda de corda perimètrica de poliamida de 12 mm. de diàmetre com a mínim, convenientment ancorada. L'ancoratge òptim de les xarxes són els elements estructurals, donat que així la xarxa pot quedar convenientment tensa de manera que pugui suportar al centre un esforç de fins a 150 Kp.
- Baranes de seguretat formades per muntants, passamà, barra intermèdia i sòcol. L'alçada de la barana ha de ser de 90 cm., i el passamà ha de tenir com a mínim 2,5 cm de gruix i 10 cm d'alçada. Els muntants (guardacossos) hauran d'estar situats a 2,5 metres entre ells com a màxim.
- Baranes modulars formades per una carcassa perimètrica de tub buit de 30x30x1 mm. i reforç central amb tub buit i a la part central d'aquest mòdul es col·locarà un tram de protecció format per malla electrosoldada de 150x150 mm. i gruix de ferro de 6 mm. Aquesta barana modular estarà sustentada per un guardacòs en forma de muntant.
- Extintor de pols química seca.

Senyalització de seguretat al Treball, segons el RD 485/1997, de 14 d'abril, conforme a la normativa ressenyada en aquesta activitat:

- Senyal d'advertència de risc d'ensopegar.
- Senyal d'advertència de risc elèctric.
- Senyal de prohibit el pas als vianants.
- Senyal de protecció obligatòria del cap.
- Senyal de protecció obligatòria dels peus.
- Senyal de protecció obligatòria de les mans.
- Senyal de protecció obligatòria del cos.
- Senyal de protecció obligatòria de la vista.
- Senyal de protecció obligatòria de la cara.
- Senyal d'ús obligatori del cinturó de seguretat.

**Sempre que les condicions de treball exigeixin d'altres elements de protecció, es col·locaran a l'obra seguint els criteris establerts per la legislació vigent, reflectint-los al Pla de Seguretat i condicions de Salut que ha de realitzar l'empresa constructora. (Art. 7 RD 1627/1997).**

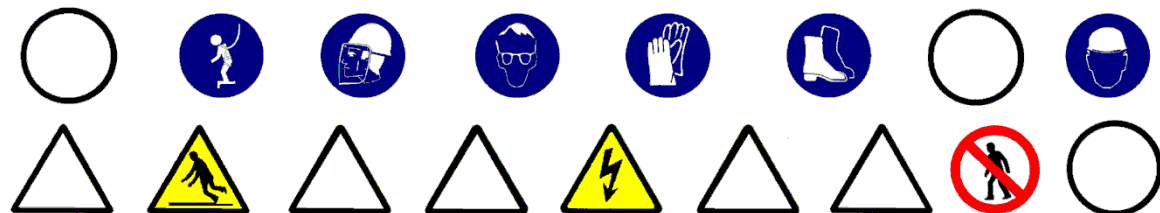

## **INSTAL·LACIÓ ELÈCTRICA I ÀUDIO-VISUALS**

### **5.- Relació d'Equips de protecció individual.**

Els Equips de Protecció Individual seran, segons els treballs a desenvolupar, els següents:

- Treballs de transport:
  - Cascos de seguretat.
  - Guants de cuir i lona (tipus americà).
  - Botes de seguretat.
  - Granota de treball.
  
- Pels treballs d'instal·lació (baixa tensió i ÀUDIO-VISUALS) :
  - Cascos de seguretat.
  - Guants de cuir i lona (tipus americà).
  - Guants aïllants, si els calgués.
  - Granota de treball.
  - Botes de cuir de seguretat.
  - Cinturó de seguretat, si els calgués.
  
- Pels treballs d'instal·lació (alta tensió) :
  - Cascos de seguretat.
  - Guants aïllants.
  - Granota de treball.
  - Botes aïllants.
  - Protecció d'ulls i cara.
  - Banqueta aïllant i/o catifa aïllant.
  - Perxa aïllant.
  
- Pels treballs de maçoneria (ajudes) :
  - Cascos de seguretat.
  - Guants de cuir i lona (tipus americà).
  - Granota de treball.
  - Botes de cuir de seguretat.
  - Ulleres antiimpactes (en realitzar regates).
  - Protecció de les oïdes (en realitzar regates).
  - Màscara amb filtre mecànic antipols (en realitzar regates).
  
- Pels treballs de soldadura elèctrica:
  - Cascos de seguretat.
  - Pantalla amb vidre inactínic.
  - Guants de cuir.
  - Mandil de cuir.
  - Granota de treball.
  - Botes de cuir amb polaines.

Sempre que les condicions de treball exigeixin d'altres elements de protecció, es dotarà als treballadors amb els mateixos, reflectint-los al Pla de Seguretat i condicions de Salut que ha de realitzar l'empresa constructora (Art. 7 RAD 1627/1997).

Els Equips de Protecció Individual hauran de complir en tot moment els requisits establerts pel RD 773/1997, del 30 de maig; RD 1407/1192, del 20 de novembre, i les corresponents Normes UNE.

## **INSTAL·LACIONS PER A FLUIDS (Aigua)**

---

### **1.- Definició i descripció.**

#### **1.1 Definició:**

Instal·lació de fontaneria i aparells sanitaris: conjunt d'instal·lacions per a aigua potable (bombes, vàlvules, comptadors, etc.), conduccions (muntants), distribució per plantes i aparells pel subministrament i consum.

Instal·lació de sanejament: sistemes d'evacuació i tractament d'aigües brutes.

Instal·lació de gas: conjunt d'instal·lacions per al subministrament de gas (vàlvules, comptadors, etc.), conduccions (muntants), distribució per plantes i aparells pel subministrament i consum.

Instal·lació de calefacció: conjunt format pel calefactor, radiadors i conduccions que fan moure l'aigua calenta, no superior a 90 °C, per un circuit tancat, per augmentar la temperatura ambiental mitjançant la radiació tèrmica dels radiadors.

#### **1.2 Descripció:**

Considerarem dos tipus d'instal·lacions de fluids:

- les connectades a una xarxa de subministrament o evacuació pública: aigua, sanejament i gas.
- les que són totalment independents: calefacció.

En la realització d'aquestes activitats, abans del seu inici, s'ha de garantir el subministrament dels materials necessaris per dur a terme la instal·lació. Per fer-ho, s'haurà de considerar un previ aplec de material a un espai predeterminat tancat (cables, tubs, etc.).

Per realitzar la instal·lació de conductes de fluids, serà imprescindible considerar l'equip humà següent:

- lampistes.
- paletes.
- operari que realitza les regates.

També serà necessari tenir en compte els mitjans auxiliars necessaris per dur a terme la realització de la instal·lació:

- Estris: bastida modular tubular, bastiment penjat, bastida de cavallets, escala de tisora, escala de mà, passarel·les, proteccions col·lectives i personals, etc.
- Eines manuals: comprovant de tensió (voltímetre), pistola fixa-claus, perforadora portàtil, màquina per fer regates (regatadora elèctrica), màquina de forjar, esmoladora angular, etc.
- Instal·lació elèctrica provisional.
- Instal·lació provisional d'aigua.
- Instal·lacions d'higiene i benestar.

## INSTAL·LACIONS PER A FLUIDS (Aigua)

### 2.- Relació de riscos i la seva avaluació.

A la relació de les causes dels accidents s'ha tingut en compte la guia d'avaluació de riscos editada pel Departament de Treball de la Generalitat, considerant a cada activitat només els riscos més importants. I a la seva avaluació s'han tingut en compte les consideracions constructives del Projecte d'Execució Material de l'obra, considerant que: la probabilitat és la possibilitat que es materialitzi el risc, i la gravetat (severitat) és la conseqüència normalment esperada de la materialització del risc.

A la confecció del Pla de Seguretat i Condicions de Salut, aquesta avaluació podrà ésser modificada en funció de la tecnologia que aportï l'empresa constructora o empreses que intervinguin al procés constructiu, segons disposa l'Article 7 del R. D. 1627/1997, de 24 d'octubre.

L'objectiu principal d'aquesta avaluació és el d'establir un esglaonament de prioritats per anul·lar, o al seu cas, controlar i reduir aquests riscos, tenint en compte les mesures preventives que es desenvolupen a continuació.

(19) Risc causat per les radiacions d'infraroigs generades en l'ús del bufador.

(28) Risc causat per les radiacions d'infraroigs generades en l'ús del bufador i a la manipulació de la màquina de fer regates.

Riscos	Probabilitat	Gravetat	Avaluació del risc
1.-Caigudes de persones a diferent nivell.	ALTA	MOLT GREU	CRÍTIC
3.-Caiguda d'objectes per desplom.	ALTA	MOLT GREU	CRÍTIC
4.-Caiguda d'objectes per manipulació.	BAIXA	LLEU	ÍNFIM
5.-Caiguda d'objectes.	ALTA	GREU	ELEVAT
7.-Cops contra objectes immòbils.	MÈDIA	LLEU	BAIX
8.-Cops amb elements mòbils de màquines.	MÈDIA	GREU	MEDI
9.-Cops amb objectes o eines.	MÈDIA	LLEU	BAIX
10.-Projecció de fragments o partícules.	MÈDIA	LLEU	BAIX
13.-Sobreesforços.	MÈDIA	GREU	MEDI
15.-Contactes tèrmics.	BAIXA	GREU	BAIX
16.-Contactes elèctrics.	MÈDIA	GREU	MEDI
19.-Exposició a radiacions.	MÈDIA	GREU	MEDI
20.-Explosions.	BAIXA	MOLT GREU	MEDI
21.-Incendis.	BAIXA	GREU	BAIX
28.-Malalties causades per agents físics.	MÈDIA	GREU	MEDI

### OBSERVACIONS :

(3) Risc degut al desplom de bastides de façana i/o lliscaments de terres en rases.

(8) Risc específic en l'ús de la màquina de fregar i serra circular manual per a fusta.

(10) Risc específic de l'operari que manipula la màquina de fer regates i la pistola fixa-claus.



## **INSTAL·LACIONS PER A FLUIDS (Aigua)**

### **3.- Norma de Seguretat**

#### **POSADA A PUNT DE L'OBRA PER REALITZAR AQUESTA ACTIVITAT**

- Donats els treballs que es desenvolupen a l'activitat, s'ha d'assegurar que ja estan construïdes les instal·lacions d'Higiene i Benestar definitives per a l'execució de la resta de l'obra.

#### **PROCÉS**

##### Xarxa interior

- El personal encarregat del muntatge de la instal·lació ha de conèixer els riscos específics i l'ús dels mitjans auxiliars necessaris per realitzar-los amb la major seguretat possible.
- Per evitar el risc de caiguda al mateix nivell, s'haurà de mantenir el tall net i endreçat.
- Per evitar el risc de caiguda a diferent nivell, s'hauran de respectar les baranes de seguretat.
- En la manipulació de materials s'hauran de considerar posicions ergonòmiques per evitar cops, ferides i erosions.
- Els operaris que realitzin el transport de material hauran d'emprar casc de seguretat, guants de cuir i lona (tipus americà), granota de treball i botes de cuir de seguretat.
- Es vigilarà en tot moment la bona qualitat dels aïllaments, així com la correcta disposició d'interruptors diferencials i magnetotèrmics al quadre de zona.
- En la fase d'obra d'obertura i tancament de regates, es posarà cura en l'ordre i la neteja del tall, per evitar el risc d'ensopegades.
- La il·luminació mínima a les zones de treball ha de ser de 100 lux, mesurats a una alçada sobre el paviment de dos metres.
- La il·luminació mitjançant portàtils es realitzarà emprant "portabombetes estancs amb mànec aïllant" i reixeta de protecció de la bombeta, alimentats a 24 Volts.
- És prohibit de connectar els cables als quadres de subministrament elèctric d'obra, sense la utilització de les clavilles mascle-femella.
- Les escales de mà a emprar hauran d'estar dotades amb sabates antilliscants i cadeneta limitadora d'obertura, per evitar els riscos de caiguda a diferent nivell degut a treballs realitzats a sobre de superfícies insegures.
- Les eines a emprar pels electricistes instal·ladors, estaran protegides per doble aïllament (categoria II).
- Les eines dels instal·ladors, l'aïllament de les quals estigui deteriorat, seran retirades i substituïdes per d'altres en bon estat de manera immediata.

##### Instal·lació de fontaneria, aparells sanitaris i evacuació d'aigües residuals.

- El magatzem pels aparells sanitaris, radiadors, etc. s'ubicarà a l'obra, a un local tancat.
- Durant el transport, és prohibit d'emprar els fleixos dels paquets com anses.
- Els blocs i aparells sanitaris fleixats a sobre de batees, es descarregaran fleixats amb l'ajuda del ganxo de la grua. La càrrega serà guiada per un home mitjançant un cap guia que penjarà d'ella, per evitar els riscos de cops i enganxades.

- Els blocs d'aparells sanitaris, un cop rebuts a planta, es transportaran directament al lloc d'ubicació, per evitar accidents a les vies de pas intern.
- El taller magatzem s'ubicarà a un lloc senyalat de l'obra, i estarà dotat de porta, ventilació per corrent d'aire i il·luminació artificial si fos necessària.
- El transport de trams de canonada a l'espatlla per un sol home es realitzarà inclinant la càrrega cap a darrera, de manera que, l'extrem que vagi davant superi l'alçada d'un home, per tal d'evitar cops i ensopegades amb d'altres operaris a llocs poc il·luminats.
- Els bancs de treball es mantindran en bones condicions d'ús, evitant que s'aixequin estelles durant la feina.
- Es reposaran les proteccions dels buits dels forjats un cop realitzat l'aplomat, per a la instal·lació dels muntants, evitant així el risc de caiguda. L'operari, en realitzar l'operació de l'aplomat, emprarà el cinturó de seguretat contra les caigudes.
- Es rodejarà amb barana de seguretat els buits de forjat pel pas de tubs que no puguin cobrir-se després d'haver acabat l'aplomat, per evitar el risc de caiguda.
- Es mantindran nets de trossos i retalls els llocs de treball. Es netejaran a mesura que s'avanci, aplegant la runa per al seu vessament, pels conductes d'evacuació, per evitar el risc de trepitjades sobre objectes.
- És prohibit de soldar amb plom a llocs tancats. Sempre que s'hagi de soldar amb plom s'establirà un corrent d'aire de ventilació, per evitar el risc de respirar productes tòxics.
- El local destinat a emmagatzemar les bombones o ampolles de gasos liquats s'ubicarà a un lloc preestablert a l'obra; que haurà de tenir ventilació constant per corrent d'aire, porta amb pany de seguretat i il·luminació artificial.
- La il·luminació elèctrica del lloc on s'emmagatzemen les ampolles o bombones de gasos liquats es realitzarà mitjançant mecanismes estancs antideflagrants de seguretat.
- A sobre de la porta del magatzem de gasos liquats s'establirà un senyal normalitzada de "perill explosió" i un altre de "No fumeu".
- Al costat de la porta del magatzem de gasos liquats s'instal·larà un extintor de pols química seca.
- És prohibit l'ús d'encenedors i bufadors al costat de materials inflamables.
- És prohibit de deixar els encenedors i bufadors encesos.
- Es controlarà la direcció de la flama durant les operacions de soldadura per evitar incendis.
- Les ampolles o bombones de gasos liquats es transportaran i romandran als carros portaampolles.
- S'evitarà de soldar amb les ampolles o bombones de gasos liquats exposades al sol.
- Es vigilarà en tot moment el bon estat dels manòmetres, i es vigilarà que a les mànegues hi hagi les vàlvules antiretròcés.
- Les instal·lacions de fontaneria a balcons, tribunes, terrasses seran executades un cop s'hagin aixecat els parapets o baranes definitives.
- Els operaris que realitzin la instal·lació de la xarxa interior hauran d'emprar casc de seguretat, guants de cuir i lona (tipus americà), granota de treball, botes de cuir de seguretat i cinturó de seguretat si els calgués.
- Els operaris que realitzin regates hauran d'emprar casc de seguretat, guants de cuir i lona (tipus americà), ulleres antiimpactes, protectors auditius, granota de treball i botes de cuir de seguretat.

- Els operaris que realitzin treballs amb el bufador hauran d'emprar casc de seguretat, guants i maneguins de cuir, espiell amb vidre fumats, granota de treball, mandil de cuir, botes de cuir de seguretat, polaines de cuir i màscara antifums tòxics si els calgués.
- Els operaris que realitzin treballs amb soldadura elèctrica hauran d'emprar casc de seguretat, guants i maneguins de cuir, pantalla amb vidre inactínic, granota de treball, mandil de cuir, botes de cuir de seguretat, polaines de cuir i màscara antifums tòxics si calgués.
- Els operaris que realitzin treballs de maçoneria hauran d'emprar casc de seguretat, guants de cuir i lona (tipus americana) o de neoprè, segons els casos, granota de treball, botes de cuir de seguretat i cinturó de seguretat si els calgués.

#### Xarxa exterior

- El personal encarregat del muntatge de la instal·lació ha de conèixer els riscos específics i l'ús dels mitjans auxiliars necessaris per realitzar-los amb la major seguretat possible.
- La instal·lació dels conductes d'alimentació des de la xarxa general fins a l'edifici es realitzarà enterrada a rases.
- En la realització de les rases i pericons, es tindrà en compte la normativa d'excavació de rases i pous.
- Els operaris que realitzin la instal·lació de la xarxa exterior hauran d'emprar casc de seguretat, guants de cuir i lona (tipus americana), granota de treball i botes de cuir de seguretat.

#### **ELEMENTS AUXILIARS**

En aquest apartat considerarem els nous elements auxiliars que s'empraran per realitzar els treballs d'aquesta activitat.

**Oxitallada**

**Escales de mà**

**Grua mòbil**

**Passarel·les**

**Soldadura elèctrica**

**Esmoladora angular**

**Bastida amb elements prefabricats sistema modular**

**Bastida penjada**

**Bastida de borriquetes**

**Pistola fixa-claus**

**Taladradora portàtil**

**Màquina de regates elèctrica**

**Sempre que les condicions de treball exigeixin d'altres elements de protecció, es col·locaran a l'obra seguint els criteris establerts per la legislació vigent, reflectint-los al Pla de Seguretat i condicions de Salut que ha de realitzar l'empresa constructora. (Art. 7 RD 1627/1997)**

## INSTAL·LACIONS PER A FLUIDS (Aigua)

### 4.- Sistemes de Protecció Col·lectiva i Senyalització.

Les proteccions col·lectives a què es refereixen les normes de seguretat estaran constituïdes per:

- Baranes de seguretat formades per muntants, passamà, barra intermèdia i sòcol. L'alçada de la barana ha de ser de 90 cm., i el passamà ha de tenir com a mínim 2,5 cm. de gruix i 10 cm. d'alçada. Els muntants (guardacossos) hauran d'estar situats a 2,5 metres entre ells com a màxim.
- Extintor de pols química seca.

Senyalització de seguretat al Treball, segons el R.D. 485/1997, de 14 d'abril, conforme a la normativa ressenyada en aquesta activitat:

- Senyal d'avertència de risc d'ensopegar.
- Senyal d'avertència de risc de caiguda a diferent nivell.
- Senyal d'avertència de risc, material inflamable.
- Senyal de prohibit el pas als vianants.
- Senyal de no fumeu.
- Senyal de protecció obligatòria del cap.
- Senyal de protecció obligatòria dels peus.
- Senyal de protecció obligatòria de les mans.
- Senyal de protecció obligatòria del cos.
- Senyal de protecció obligatòria de la vista.
- Senyal de protecció obligatòria de la cara.
- Senyal d'ús obligatori del cinturó de seguretat.

**Sempre que les condicions de treball exigeixin d'altres elements de protecció, es col·locaran a l'obra seguint els criteris establerts per la legislació vigent, reflectint-los al Pla de Seguretat i condicions de Salut que ha de realitzar l'empresa constructora. (Art. 7 RD 1627/1997).**

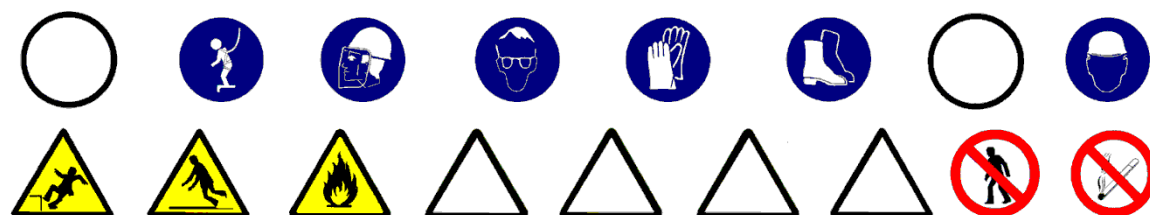

## **INSTAL·LACIONS PER A FLUIDS (Aigua i Gas)**

---

### **5.- Relació d'Equips de protecció individual.**

Els Equips de Protecció Individual seran, segons els treballs a desenvolupar, els següents:

- Treballs de transport i fontaneria:
  - Cascos de seguretat.
  - Guants de cuir i lona (tipus americà).
  - Botes de seguretat.
  - Granota de treball.
  - Cinturó de seguretat, si calgués
  
- Pels treballs amb bufador:
  - Cascos.
  - Ulleres de vidre fumat per a la protecció de radiacions d'infrarojos.
  - Guants de cuir.
  - Mandil de cuir.
  - Maneguins de cuir.
  - Granota de treball.
  - Botes de cuir amb polaines.
  
- Pels treballs de maçoneria (ajudes) :
  - Cascos de seguretat.
  - Guants de cuir i lona (tipus americà) o de neoprè.
  - Granota de treball.
  - Botes de cuir de seguretat.
  - Ulleres antiimpactes (en realitzar regates).
  - Protecció de les oïdes (en realitzar regates).
  - Màscara amb filtre antipols (en realitzar regates).
  - Cinturó de seguretat, si calgués
  
- Pels treballs de soldadura elèctrica:
  - Cascos de seguretat.
  - Pantalla amb vidre inactínic.
  - Guants de cuir.
  - Mandil de cuir.
  - Granota de treball.
  - Botes de cuir amb polaines.

**Sempre que les condicions de treball exigeixin d'altres elements de protecció, es dotarà als treballadors dels mateixos, reflectint-los al Pla de Seguretat i condicions de Salut que ha de realitzar l'empresa constructora (Art. 7 RD 1627/1997).**

**Els Equips de Protecció individual hauran de complir en tot moment els requisits establerts pel RD 773/1997, del 30 de maig; RD 1407/1192, del 20 de novembre, i les corresponents Normes UNE.**

## **INSTAL·LACIÓ D'AIRE**

---

### **1.- Definició i descripció.**

#### **1.1 Definició:**

Conjunt d'aparells i conductes que agafen l'aire, i físicament el tracten per aconseguir unes condicions d'higroscopicitat, temperatura i depuració determinades, per a subministrar-lo immediatament.

#### **1.2 Descripció:**

Es distingeixen els diferents sistemes de condicionament de l'aire:

- sistemes de tot aire.

Cada un d'aquests sistemes està compost per un equip de tractament d'aire (ventiladors, aparells de condicionament, etc.), d'un equip de refrigeració i/o calefacció i un equip auxiliar (bombes, motors, etc)

En la realització d'aquestes activitats, abans del seu inici, s'ha de garantir el subministrament dels materials necessaris per dur a terme la instal·lació. Per fer-ho, s'haurà de considerar un previ aplec de material a un espai predeterminat tancat (cables, tubs, maquinària, etc.).

Per realitzar la instal·lació de l'aire serà imprescindible considerar l'equip humà següent:

- instal·ladors d'aire
- paletes.

També serà necessari tenir en compte els mitjans auxiliars necessaris per dur a terme la realització de la instal·lació:

- Estris: bastida modular tubular, escala de tisora, escala de mà, proteccions col·lectives i personals, etc.
- Eines manuals: comprovant de tensió (voltímetre), pistola fixa-claus, perforadora portàtil, esmoladora angular, etc.
- Instal·lació elèctrica provisional.
- Instal·lació provisional d'aigua.
- Instal·lacions d'higiene i benestar.



## INSTAL·LACIÓ D'AIRE

### 2.- Relació de riscos i la seva avaluació.

A la relació de les causes dels accidents s'ha tingut en compte la guia d'avaluació de riscos editada pel Departament de Treball de la Generalitat, considerant a cada activitat només els riscos més importants. I a la seva avaluació s'han tingut en compte les consideracions constructives del Projecte d'Execució Material de l'obra, considerant que: la probabilitat és la possibilitat que es materialitzi el risc, i la gravetat (severitat) és la conseqüència normalment esperada de la materialització del risc.

A la confecció del Pla de Seguretat i Condicions de Salut, aquesta avaluació podrà ésser modificada en funció de la tecnologia que porti l'empresa constructora o empreses que intervinguin al procés constructiu, segons disposa l'Article 7 del R. D. 1627/1997, de 24 d'octubre.

L'objectiu principal d'aquesta avaluació és el d'establir un esglaonament de prioritats per anul·lar, o al seu cas, controlar i reduir aquests riscos, tenint en compte les mesures preventives que es desenvolupen a continuació.

Riscos	Probabilitat	Gravetat	Avaluació del risc
1.-Caigudes de persones a diferent nivell.	ALTA	MOLT GREU	CRÍTIC
3.-Caiguda d'objectes per desplom.	BAIXA	GREU	BAIX
4.-Caiguda d'objectes per manipulació.	BAIXA	LLEU	ÍNFIM
5.-Caiguda d'objectes.	MÈDIA	GREU	MEDI
8.-Cops amb elements mòbils de màquines.	MÈDIA	GREU	MEDI
9.-Cops amb objectes o eines.	MÈDIA	LLEU	BAIX
10.-Projecció de fragments o partícules.	MÈDIA	LLEU	BAIX
13.-Sobreesforços.	MÈDIA	GREU	MEDI
15.-Contactes tèrmics.	BAIXA	GREU	BAIX
16.-Contactes elèctrics.	MÈDIA	GREU	MEDI
19.-Exposició a radiacions.	MÈDIA	GREU	MEDI
28.-Malalties causades per agents físics.	MÈDIA	GREU	MEDI

### OBSERVACIONS:

(8) Risc específic en l'ús de la màquina d'escatar i serra circular manual per a fusta.

(10) Risc específic de l'operari que manipula la màquina de fer regates i la pistola fixa-claus.

(19) Risc causat per les radiacions ultraviolades i d'infraroigs generades per la soldadura elèctrica.

(28) Risc causat per les radiacions generades per la soldadura elèctrica i a la manipulació de maquinària de fer regates.

## INSTAL·LACIÓ D'AIRE

### 3.- Norma de Seguretat

#### POSADA A PUNT DE L'OBRA PER REALITZAR AQUESTA ACTIVITAT

- Donats els treballs que es desenvolupen a l'activitat, s'ha d'assegurar que ja estan construïdes les instal·lacions d'Higiene i Benestar definitives per a l'execució de la resta de l'obra.

#### PROCÉS

- El personal encarregat del muntatge de la instal·lació ha de conèixer els riscos específics i l'ús dels mitjans auxiliars per realitzar-la amb la major seguretat possible.
- Per evitar el risc de caiguda al mateix nivell s'haurà de mantenir el tall net i endreçat.
- Per evitar el risc de caiguda a diferent nivell s'hauran de respectar les baranes de seguretat.
- A la manipulació de materials s'hauran de considerar posicions ergonòmiques per evitar cops, caigudes i erosions.
- Es vigilarà en tot moment la bona qualitat dels aïllaments, així com la correcta disposició d'interruptors diferencials i magnetotèrmics al quadre de zona.
- La il·luminació mínima a les zones de treball ha de 100 lux, mesurats a una alçada sobre el paviment de dos metres.
- La il·luminació mitjançant portàtils es realitzarà emprant "portabombetes estancs amb mànec aïllant" i reixeta de protecció de la bombeta, alimentats a 24 Volts.
- És prohibit de connectar cables als quadres de subministrament elèctric de l'obra, sense emprar clavilles mascle-femella.
- Les eines a emprar pels electricistes instal·ladors estaran protegides per doble aïllament (categoria II).
- Les eines dels instal·ladors, l'aïllament de les quals estigui deteriorat, seran retirades i substituïdes per d'altres en bon estat.
- Els operaris que realitzin la instal·lació de l'aire condicionat hauran d'emprar casc de seguretat, guants de cuir i lona (tipus americà), granota de treball, botes de cuir de seguretat i cinturó de seguretat si els calgués.
- Els operaris que realitzin treballs amb el bufador hauran d'emprar casc de seguretat, guants i maneguins de cuir, espiell amb vidre fumat, granota de treball, mandil de cuir, botes de cuir de seguretat, polaines de cuir i màscara antifums tòxics si calgués.
- Els operaris que realitzin treballs amb soldadura elèctrica hauran d'emprar casc de seguretat, guants i maneguins de cuir, pantalla amb vidre inactínic, granota de treball, mandil de cuir, botes de cuir de seguretat, polaines de cuir i màscara antifums tòxics si calgués.
- Els operaris que realitzin treballs de maçoneria hauran d'emprar casc de seguretat, guants de cuir i lona (tipus americà) o de neoprè segons els casos, granota de treball, botes de cuir de seguretat i cinturó de seguretat si els calgués.

Per fer més operativa aquesta norma, considerarem els següents apartats:

#### Recepció i aplec de material i maquinària.

- Es prepararà la zona del solar per estacionar els camions de subministrament de material, de manera que el paviment tingui la resistència adequada per evitar capgirells i atrapaments.
- Les màquines de gran dimensió s'hissaran amb la grua mòbil amb l'ajuda de balancins que subjectaran la càrrega mitjançant les bragues, hissant la càrrega del transport i posant-la a terra a una zona preparada a priori amb taulons de repartiment, des d'aquest punt, es transportarà posteriorment al lloc d'aplec definitiu.
- Les càrregues suspeses es governaran mitjançant caps subjectats a la càrrega i guiats per dos operaris, per poder guiar còmodament la càrrega.
- És prohibit expressament de guiar les càrregues pesades directament amb les mans.
- El transport o canvi d'ubicació horitzontal mitjançant corrons, es realitzarà emprant exclusivament el personal necessari, per evitar així l'acumulació d'operaris i evitar confusions.
- S'empenyarà la càrrega des dels laterals per evitar el risc de caigudes i cops pels corrons ja emprats.
- El transport ascendent o descendent per mitjà de corrons lliscant per rampes o llocs inclinats es dominarà mitjançant aparells designats per a aquest fi, el ganxo de maniobra es subjectarà a un lloc sòlid, capaç de suportar la càrrega amb seguretat.
- És prohibit el pas o acompanyament lateral del transport a sobre de corró de fusta quan la distància lliure de pas entre aquesta i els paraments verticals sigui igual o inferior a 60 cm., per evitar així el risc d'atrapament per descontrol de la direcció de la càrrega.
- Els aparells anteriorment esmentats, de suport del pes de l'element ascendent o descendent per la rampa, s'ancorarà a llocs que garanteixin la seva resistència.
- L'ascens o descens a una banqueta de posició d'una determinada màquina, s'executarà mitjançant un pla inclinat construït en funció de la càrrega que ha de suportar i la inclinació adequada.
- L'aplec de fan-coils s'ubicarà a un lloc preestablert a l'obra per evitar interferències amb altres tasques.
- Les caixes contenidores es descarregaran fleixades o lligades a sobre de batees o plataformes emplintades, per evitar vessaments de la càrrega.
- És prohibit d'emprar els fleixos com anses de càrrega
- Els blocs de caixes contenidors etc. ,un cop situats a planta, es descarregaran a mà i s'aniran repartint pels llocs d'ubicació per evitar interferències als llocs de pas.
- El muntatge de la maquinària a les cobertes (torres de refrigeració, climatitzadors, etc.), no s'iniciarà fins que no s'hagi acabat el tancament perimètric de la coberta, per evitar el risc de caiguda.
- Els blocs de xapa (metàl·lica, fibra de vidre, etc.) seran descarregats fleixats mitjançant el ganxo de la grua.
- Les batees seran transportades fins el magatzem d'aplec, governades mitjançant caps guiats per dos operaris. És prohibit de dirigir-los directament amb les mans.
- Els sacs de guix es descarregaran aplegats i lligats a batees o plataformes emplintades.
- L'emmagatzematge de xapes s'ubicarà a llocs senyalitzats a l'obra, per evitar interferències als llocs de pas.

### Muntatge de tubs.

- El taller i emmagatzematge de canonades s'ubicarà a un lloc preestablert, dotat de porta, ventilació i il·luminació artificial al seu cas.
- El transport de trams de canonada de diàmetre reduït a espatlles d'un sol home, es realitzarà inclinant la càrrega cap a darrera, de manera que, l'extrem que va per davant superi l'alçada d'un home, per evitar cops o ensopegades amb d'altres operaris.
- Les canonades/tubs pesants seran transportades per un mínim de dos homes, guiats per un tercer a les maniobres de canvi de direcció i ubicació.
- Els bancs de treball es mantindran en un bon estat d'ús, evitant la formació d'estelles mentre dura la tasca (les estelles poden ocasionar punxades i talls a les mans).
- Un cop aplomades les columnes, es reposaran les proteccions de manera que deixin passar els fils de les plomades. Les proteccions s'aniran treient a mesura que ascendeixi la columna muntada. Si queda buit amb risc d'ensopegada o caiguda per ell, es reposarà la protecció.
- Els retalls sobrers s'aniran treient a mesura que es produeixin a un lloc determinat, per a la seva posterior recollida i vessat pels conductes d'evacuació instal·lats per a aquest fi, i així evitar el risc de trepitjades sobre objectes.
- És prohibit de soldar amb plom a llocs tancats per evitar respirar atmosferes tòxiques. Els talls amb soldadura de plom es realitzaran a l'exterior o sota corrent d'aire.
- El local destinat per emmagatzemar les bombones o ampolles de gasos líquids, s'ubicaran a un lloc ressenyat a l'obra, que estarà dotat de ventilació d'aire corrent, portes amb pany de seguretat i il·luminació artificial si calgués.
- La il·luminació del local on s'emmagatzemin les bombones o ampolles de gasos líquids es realitzarà mitjançant mecanismes estancs antideflagrants de seguretat.
- A sobre de la porta del magatzem de gasos líquids s'establirà un senyal normalitzat de "perill explosió" i un altre de "no fumeu".
- Al costat de la porta del magatzem de gasos líquids s'instal·larà un extintor de pols química seca.
- La il·luminació al tall de muntatge de canonades serà d'un mínim de 100 lux, mesurats a una alçada sobre el nivell del paviment pels voltants de dos metres.
- Les ampolles de gasos líquids es transportaran i romandran als carros portampolles.
- S'evitarà soldar o utilitzar l'oxitallada amb les bombones o ampolles de gasos líquids exposades al sol.
- S'instal·laran uns rètols de precaució al magatzem de gasos líquids, al taller de muntatge i a sobre de l'aplec de canonades recomanant no emprar acetilè per soldar coure.

### Muntatge de conductes i reixetes.

- Els conductes de xapa es tallaran i muntaran a llocs senyalitzats a l'obra per evitar riscos per interferències.
- Les xapes metàl·liques s'emmagatzemaran en paquets a sobre de soles de repartiment als llocs senyalitzats a l'obra. Els aplecs no superaran 1,6 metres d'alçada.
- Les xapes metàl·liques seran retirades del seu aplec pel seu tall i formació del conducte per un mínim de dos homes, per evitar el risc de talls o cops per desequilibris.
- Durant el tall amb cisalla, les xapes romandran recolzades a sobre dels bancs i subjectades, per evitar els accidents per moviments indesitjats.

- Els trams de conducte s'evacuaran del taller de muntatge l'abans possible per a la seva conformació a la seva ubicació definitiva i evitar accidents al taller per saturació d'objectes.
- Els trams de de conducte es transportaran mitjançant bragues que l'abracin de boca a boca mitjançant el ganxo de la grua, per evitar el risc de vessament de la càrrega a sobre de les persones. Seran guiades per dos operaris que els governaran mitjançant caps disposats per a aquest fi.
- És prohibit expressament de guiar-los directament amb la mà, per evitar el risc de caiguda per balanceig de la càrrega, etc.
- Les planxes de fibra de vidre seran tallades a sobre del banc mitjançant ganivetes.
- És prohibit d'abandonar a terra ganivetes, tallants, grapadores i màquines de reblar per evitar els accidents per trepitjades a sobre d'aquests objectes.
- Els muntatges dels conductes a les cobertes es suspendran amb vents forts per evitar el descontrol de les peces.
- Les reixetes es muntaran des de escales de tisora dotades de sabates antilliscants i cadeneta limitadora d'obertura, per evitar el risc de caiguda.
- Els conductes per col·locar a alcades considerables s'instal·laran des de bastides tubulars amb plataformes de treball amb un mínim de 60 cm. d'ample, rodejades de baranes de seguretat.

### Posada a punt i proves.

- Abans de l'inici de la posada en marxa, s'instal·laran les proteccions de les parts mòbils per evitar risc d'atrapaments.
- No es connectaran ni posaran en funcionament les parts mòbils de la màquina sense haver apartat d'elles, eines que s'estiguin emprant, per evitar el risc d'objectes o fragments.
- Es notificarà al personal la data de les proves de càrrega per evitar els accidents.
- Mentre durin les proves, quan s'hagi de tallar l'energia elèctrica d'alimentació, s'instal·larà al quadre elèctric un rètol de precaució amb la llegenda "No connecteu, homes treballant a la xarxa".
- És prohibida expressament la manipulació de parts mòbils de qualsevol màquina sense abans haver procedit a la desconexió de la xarxa elèctrica d'alimentació, per evitar atrapaments.

### ELEMENTS AUXILIARS

En aquest apartat considerarem els elements auxiliars que, s'empraran pel desenvolupament d'aquesta activitat:

Oxitallada  
Escala de mà  
Grua mòbil  
Soldadura elèctrica  
Esmoladora angular  
Bastida amb elements prefabricats sistema modular  
Pistola fixa-claus  
Taladradora portàtil

Màquina portàtil de roscar

**Sempre que les condicions de treball exigeixin d'altres elements de protecció, es col·locaran a l'obra seguint els criteris establerts per la legislació vigent, reflectint-los al Pla de Seguretat i condicions de Salut que ha de realitzar l'empresa constructora. (Art. 7 R.D. 1627/1997)**

## INSTAL·LACIÓ D'AIRE

### 4.- Sistemes de Protecció Col·lectiva i Senyalització.

Les proteccions col·lectives a què es refereixen les normes de seguretat estaran constituïdes per:

- Baranes de seguretat formades per muntants, passamà, barra intermèdia i sòcol. L'alçada de la barana ha de ser de 90 cm. i el passamà ha de tenir com a mínim 2,5 cm. de gruix i 10 cm. d'alçada. Els muntants (guardacossos) hauran d'estar situats a 2,5 metres entre ells com a màxim.
- Extintor de pols química seca.

Senyalització de seguretat al Treball, segons el R.D. 485/1997, de 14 d'abril, conforme a la normativa ressenyada en aquesta activitat:

- Senyal d'advertència de risc d'ensopegar.
- Senyal d'advertència de risc de caiguda a diferent nivell.
- Senyal d'advertència de risc material inflamable.
- Senyal d'advertència de risc elèctric.
- Senyal d'advertència de perill en general.
- Senyal d'advertència de càrregues suspeses.
- Senyal de prohibit el pas als vianants.
- Senyal de no fumeu.
- Senyal de protecció obligatòria del cap.
- Senyal de protecció obligatòria dels peus.
- Senyal de protecció obligatòria de les mans.
- Senyal de protecció obligatòria del cos.
- Senyal de protecció obligatòria de la vista.
- Senyal de protecció obligatòria de la cara.
- Senyal d'ús obligatori del cinturó de seguretat.

**Sempre que les condicions de seguretat exigeixin d'altres elements de protecció, es col·locaran a l'obra seguint els criteris establerts per la legislació vigent, reflectint-los al Pla de Seguretat i condicions de Salut que ha de realitzar l'empresa constructora. (Art. 7 R.D. 1627/1997).**





## **INSTAL·LACIÓ D'AIRE**

---

### **5.- Relació d'Equips de protecció individual.**

Els Equips de Protecció Individual seran, segons els treballs a desenvolupar, els següents:

- Treballs de transport i fontaneria:
  - Cascos de seguretat.
  - Guants de cuir i lona (tipus americà).
  - Botes de seguretat.
  - Granota de treball.
  - Cinturó de seguretat, si calgués
  
- Pels treballs amb bufador:
  - Cascos.
  - Ulleres de vidre fumat per a la protecció de radiacions d'infraroigs.
  - Guants de cuir.
  - Mandil de cuir.
  - Maneguins de cuir.
  - Granota de treball.
  - Botes de cuir amb polaines.
  
- Pels treballs de maçoneria (ajudes):
  - Cascos de seguretat.
  - Guants de cuir i lona (tipus americà) o de neoprè.
  - Granota de treball.
  - Botes de cuir de seguretat.
  - Ulleres antiimpactes (en realitzar regates).
  - Protecció de les oïdes (en realitzar regates).
  - Màscara amb filtre antipols (en realitzar regates).
  - Cinturó de seguretat, si calgués
  
- Pels treballs de soldadura elèctrica :
  - Cascos de seguretat.
  - Pantalla amb vidre inactínic.
  - Guants de cuir.
  - Mandil de cuir.
  - Granota de treball.
  - Botes de cuir amb polaines.

**Sempre que les condicions de treball exigeixin d'altres elements de protecció, es dotarà als treballadors dels mateixos, reflectint-los al Pla de Seguretat i condicions de Salut que ha de realitzar l'empresa constructora (Art. 7 R.D. 1627/1997).**

**Els Equips de Protecció individual hauran de complir en tot moment els requisits establerts pel R.D. 773/1997, del 30 de maig; R.D. 1407/1192, del 20 de novembre, i les corresponents Normes UNE.**

## **INSTAL·LACIÓ D'ANTENES I PARALLAMPS**

---

### **1.- Definició i descripció.**

#### **1.1 Definició:**

Instal·lació d'antenes: Conjunt de sistemes col·lectius de captació, distribució i presa de senyals de Televisió i Ràdio.

Instal·lació de parallamps: Instal·lació de protecció contra el llamp des del cap o xarxa de captació fins a la seva connexió a la presa de terra de l'edifici.

#### **1.2 Descripció:**

Instal·lació d'antenes: s'instal·larà l'antena en la part alta de l'edifici, procurant la connexió fins als diferents centres d'amplificació, tenint en compte la impedància que ofereix el cable a la conducció del senyal des de l'antena fins als sistemes d'amplificació.

La instal·lació de parallamps serà obligatòria en edificis l'alçada de la qual sigui superior a 43 metres, i a aquells edificis que manipulin o emmagatzemin substàncies explosives o fàcilment inflamables i a tots aquells edificis que, a causa de la seva situació (per exemple a l'alta muntanya), tinguin un alt risc de descàrrega elèctrica.

Els parallamps poden ser de dos tipus:

- Sistema de puntes : cada parallamps cobreix un con d'eix vertical amb vèrtex al cap de captació , la base de la qual té un radi igual a l'alçada de la instal·lació. Quan diversos parallamps estiguin units a distàncies inferiors a 20 metres, el cable d'unió actua com a parallamps continu. És adequat per a edificis amb predomini de l'alçada respecte de la superfície a planta.
- Sistema reticular: està format per una xarxa constructora en forma de malla, dissenyada de mode que cap punt de la coberta quedi a més de 9 metres d'un cable conductor. Protegeix el volum cobert per la malla. El perímetre de la malla es col·locarà a les arestes més elevades de l'edifici. Cada punt del conductor engendra, a més, un con de protecció igual al dels parallamps de puntes. És adequat per a edificis amb predomini de la superfície a planta respecte de la seva alçada.

A la realització d'aquestes activitats, abans del seu inici, s'ha de garantir el subministrament dels materials necessaris per dur a terme la instal·lació. Per fer-ho, s'haurà de considerar un previ aplec de material a un espai predeterminat tancat.

Per realitzar la instal·lació d'antenes i parallamps serà imprescindible considerar l'equip humà següent:

- instal·ladors.

També serà necessari tenir en compte els mitjans auxiliars necessaris per dur a terme la realització de la instal·lació:

- Estris: bastiment penjat o bastida tubular modular, escala de mà, passarel·les, proteccions col·lectives i personals, etc.

- Eines manuals : pistola fixa-claus, perforadora portàtil, esmoladora angular, etc.
- Instal·lació elèctrica provisional.
- Instal·lacions d'higiene i benestar.

## INSTAL·LACIÓ D'ANTENES I PARALLAMPS

### 2.- Relació de riscos i la seva avaluació.

A la relació de les causes dels accidents s'ha tingut en compte la guia d'avaluació de riscos editada pel Departament de Treball de la Generalitat, considerant a cada activitat només els riscos més importants. I a la seva avaluació s'han tingut en compte les consideracions constructives del Projecte d'Execució Material de l'obra, considerant que: la probabilitat és la possibilitat que es materialitzi el risc, i la gravetat (severitat) és la conseqüència normalment esperada de la materialització del risc.

A la confecció del Pla de Seguretat i Condicions de Salut, aquesta avaluació podrà ésser modificada en funció de la tecnologia que aportï l'empresa constructora o empreses que intervinguin al procés constructiu, segons disposa l'Article 7 del R. D. 1627/1997, de 24 d'octubre.

L'objectiu principal d'aquesta avaluació és el d'establir un esglaonament de prioritats per anul·lar, o al seu cas, controlar i reduir aquests riscos, tenint en compte les mesures preventives que es desenvolupen a continuació.

Riscos	Probabilitat	Gravetat	Avaluació del risc
1.-Caigudes de persones a diferent nivell.	ALTA	MOLT GREU	CRÍTIC
2.-Caigudes de persones al mateix nivell.	ALTA	GREU	ELEVAT
3.-Caiguda d'objectes per desplom.	BAIXA	MOLT GREU	MEDI
4.-Caiguda d'objectes per manipulació.	BAIXA	LLEU	ÍNFIM
5.-Caiguda d'objectes.	ALTA	GREU	ELEVAT
9.-Cops amb objectes o eines.	MÈDIA	LLEU	BAIX
13.-Sobreesforços.	MÈDIA	GREU	MEDI
16.-Contactes elèctrics.	MÈDIA	GREU	MEDI

## INSTAL·LACIÓ D'ANTENES I PARALLAMPS

### 3.- Norma de Seguretat

#### POSADA A PUNT DE L'OBRA PER REALITZAR AQUESTA ACTIVITAT

- Donats els treballs a desenvolupar, s'ha d'assegurar que ja estiguin construïdes les instal·lacions d'Higiene i Benestar definitives per a l'execució de la resta de l'obra.

#### PROCÉS

- El personal encarregat del muntatge d'antenes i parallamps ha de conèixer els riscos específics i l'ús dels mitjans auxiliars necessaris per realitzar-los amb la major seguretat possible.
- No s'iniciaran els treballs sobre les cobertes fins a haver acabat les baranes de seguretat.
- S'establiran punts d'ancoratge per amarrar els cables als quals s'enganxarà el cable de seguretat, per evitar el risc de caiguda des d'alçada.
- El tall es mantindrà net d'obstacles i objectes.
- És prohibit de vessar runes i retalls directament des de la façana. Les runes s'aplegaran i recolliran a un cubell o petit contenidor disposat per a aquest fi.
- No s'iniciaran els treballs fins a haver-se acabat el "camí segur" per transitar o romandre a sobre de cobertes inclinades, i evitar el risc de caiguda al buit.
- La instal·lació del cable que baixa es realitzarà quan es faci efectiu el revestiment de les façanes, amb la finalitat d'aprofitar la seguretat ja ideada per als mitjans auxiliars que s'emprin.
- Les operacions de muntatge de components es realitzarà a cota zero. No s'han de muntar a alçada si no és estrictament imprescindible, amb el fi de no potenciar els riscos ja existents.
- Sota condicions meteorològiques extremes: pluja, neu, gel o vent superior a 50 Km/h es suspendran els treballs.
- Les antenes i parallamps s'instal·laran amb l'ajuda de plataformes horitzontals, recolzades a sobre d'elements que rectifiquin el pendent, donant així a la plataforma la seva horitzontalitat. Aquesta plataforma de treball haurà d'estar protegida en tot el seu perímetre mitjançant una barana de seguretat.
- Les escales de mà, tot i emprar-se "momentàniament", s'ancoraran fermament al recolzament superior i estaran dotades de sabates antilliscants i passaran en 1 metre, l'alçada a superar.
- Les línies elèctriques properes al tall es deixaran sense servei durant la realització dels treballs.
- Els operaris hauran d'emprar casc de seguretat amb barbuqueig, guants de cuir i lona (tipus americà), granota de treball, botes de seguretat amb sola antilliscant i, si calgués, amb ancoratge mòbil del tipus "Keep-block" o ús d'una politja de seguretat.

#### ELEMENTS AUXILIARS

En aquest apartat considerarem els elements auxiliars que s'empraran pel desenvolupament d'aquesta activitat

Escales de mà  
Passarel·les  
Esmoladora angular  
Bastida penjada  
Pistola fixa-claus  
Taladradora portàtil

**Sempre que les condicions de treball exigeixin d'altres elements de protecció, es col·locaran a l'obra seguint els criteris establerts per la legislació vigent, reflectint-los al Pla de Seguretat i condicions de Salut que ha de realitzar l'empresa constructora. (Art. 7 RD 1627/1997)**

## INSTAL·LACIÓ D'ANTENES I PARALLAMPS

### 4.- Sistemes de Protecció Col·lectiva i Senyalització.

Les proteccions col·lectives a què es refereixen les normes de seguretat estaran constituïdes per:

- Amarradors per al cinturó de seguretat.
- Baranes de seguretat formades per muntants, passamà, barra intermèdia i sòcol. L'alçada de la barana ha de ser de 90 cm. , i el passamà ha de tenir com a mínim 2,5 cm de gruix i 10 cm d'alçada. Els muntants (guardacossos) hauran d'estar situats a 2,5 metres entre ells com a màxim.
- Baranes modulars formades per una carcassa perimètrica de tub buit de 30x30x1 mm. i reforç central amb tub buit, i a la part central d'aquest mòdul es col·locarà un tram de protecció format per malla electrosoldada de 150x150 mm. i gruix de ferro de 6 mm. Aquesta barana modular estarà sustentada per un guardacòs en forma de muntant.

Senyalització de seguretat al Treball, segons el R.D. 485/1997, de 14 d'abril, conforme a la normativa ressenyada en aquesta activitat:

- Senyal d'advertència de risc d'ensopegar.
- Senyal de prohibit el pas als vianants.
- Senyal de protecció obligatòria del cap.
- Senyal de protecció obligatòria dels peus.
- Senyal de protecció obligatòria de les mans.
- Senyal de protecció obligatòria del cos.
- Senyal de protecció obligatòria de la vista.
- Senyal d'ús obligatori del cinturó de seguretat, posat que calgui.

**Sempre que les condicions de treball exigeixin d'altres elements de protecció, es col·locaran a l'obra seguint els criteris establerts per la legislació vigent, reflectint-los al Pla de Seguretat i condicions de Salut que ha de realitzar l'empresa constructora. (Art. 7 R.D. 1627/1997).**

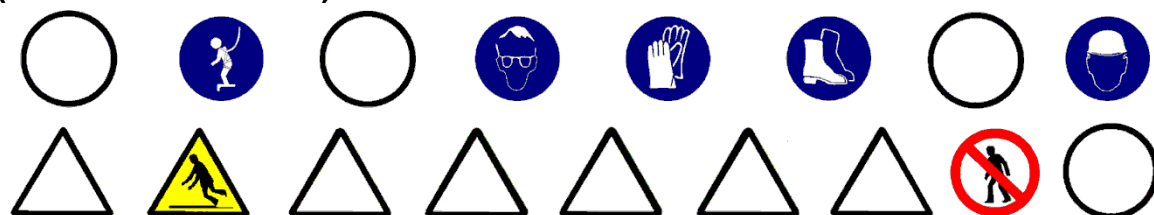



## **INSTAL·LACIÓ D'ANTENES I PARALLAMPS**

---

### **5.- Relació d'Equips de protecció individual.**

Els Equips de Protecció Individual seran els següents segons els treballs a desenvolupar:

- Pels treballs d'instal·lació d'antenes i parallamps:
  - Cascos de seguretat.
  - Guants de cuir i lona (tipus americà).
  - Granota de treball.
  - Botes de cuir de seguretat amb sola antilliscant.
  - Cinturó de seguretat, si els calgués, amb ancoratge mòbil del tipus Keep-block o ús d'una politja de seguretat.
  - Protecció dels ulls, si els calgués.

**Sempre que les condicions de treball exigeixin d'altres elements de protecció, es dotarà als treballadors dels mateixos, reflectint-los al Pla de Seguretat i condicions de Salut que ha de realitzar l'empresa constructora (Art. 7 RD 1627/1997).**

**Els Equips de Protecció individual hauran de complir en tot moment els requisits establerts pel RD 773/1997, del 30 de maig; RD 1407/1192, del 20 de novembre, i les corresponents Normes UNE.**

## ELEMENTS AUXILIARS

### OXITALLADA

- El subministrament i transport intern en l'obra de les ampolles de gas líquats es farà tenint present les següents condicions:
  - Hauran d'estar protegides, les vàlvules de tall, amb la corresponent caperutxa protectora.
  - No es mesclaran les bombones de gasos diferents.
  - Les bombones s'hauran de transportar en batees engabiades en posició vertical i lligades.
- S'ha de prohibir que les bombones de gasos líquats romanguin exposades al sol de manera perllongada.
- S'han d'emprar les bombones de gasos líquats en posició vertical.
- S'ha de prohibir l'abandonament de les bombones després de la seva utilització.
- Les bombones de gasos s'aplegaran a llocs d'emmagatzematge tot desmantellant les buides de les que estiguin plenes.
- El magatzem de gasos líquats s'ubicarà a l'exterior de l'obra, amb una ventilació constant i directa.
- Es senyalitzaran les entrades al magatzem amb el senyal de perill d'explosió i no fumeu.
- Es controlarà que el bufador romangui completament apagat un cop finalitzada la tasca.
- S'haurà de comprovar que estiguin instal·lades les vàlvules antirretrocès de la flama.
- S'ha de vetllar perquè no hagi cap fuga de gas a les mànegues d'alimentació.
- Tots els operaris de l'oxitallada hauran de conèixer la següent normativa:
  - S'ha d'utilitzar a cada moment els carros portabombones per a realitzar el treball amb major seguretat i comoditat.
  - S'ha d'evitar que es colpegin les ampolles o que puguin caure des d'una alçada per eliminar la possibilitat d'accidents.
  - L'operari haurà d'emprar casc de polietilè (pels desplaçaments per l'obra), elm de soldador (casc + careta de protecció) o pantalla de protecció de sustentació manual, guants de cuir, maneguins de cuir, polaines de cuir, davantal de cuir i botes de seguretat.
  - No s'han d'inclinar les bombones de acetilè fins a esgotar-les.
  - No s'han d'utilitzar les bombones d'oxigen tombades.
  - Abans d'encendre l'encenedor, s'ha de comprovar que estiguin ben fetes les connexions de les mànegues i que aquestes es trobin en perfecte estat.
  - Abans d'encendre l'encenedor, s'haurà de comprovar que estiguin instal·lades les vàlvules antirretrocès, per evitar així possibles retrocessos de la flama.
  - Per comprovar que a les mànegues no hi ha cap fuga, s'han de submergir, aquestes, sota pressió a un recipient amb aigua.
  - No s'ha d'abandonar el carro portabombones en cap absència perllongada, s'ha de tancar sempre el pas del gas i portar el carro a un lloc segur.
  - S'ha d'obrir sempre el pas de gas amb la clau apropiada.
  - S'han d'evitar focs a l'entorn de les bombones de gasos líquats.
  - No s'ha de dipositar l'encenedor a terra.

- S'assegurarà que la trajectòria de la mànega sigui el més curta possible.
- Les mànegues d'ambdós gasos han de romandre unides entre si, mitjançant cinta adhesiva.
- S'han d'utilitzar mànegues de colors diferents per a cada gas (oxigen color blau, acetilè color vermell)
- No s'ha d'utilitzar l'acetilè per soldar o tallar materials que continguin coure ; encara que ho tinguin en poca quantitat, donat que per petita que aquesta sigui serà suficient perquè es produeixi una reacció química i doni lloc a un compost explosiu.
- Posat que s'utilitzi l'encenedor per desprendre pintures, l'operari haurà d'emprar mascareta protectora amb filtres químics específics pels productes que vagi a cremar.
- Posat que es solda o es tallin elements pintats s'haurà de fer a l'aire lliure o en un local ben ventilat.
- Un cop utilitzades les mànegues s'hauran de recollir al carretó, així es realitzarà el treball d'una forma més còmoda, ordenada i alhora més segura.
- Es prohibeix de fumar alhora que hom es troba soldant, tallant, o manipulant encenedors o bombones. Tampoc es pot fumar al magatzem de les bombones.

### ESCALES DE MÀ.

- A les escales de fusta, el muntant ha de ser d'una sola peça i els graons han d'anar engalats.
- Posat que es pintés les escales de fusta, s'haurà de fer mitjançant vernís transparent.
- No han de superar alçades superiors a 5 metres.
- Per a alçades entre 5 i 7 metres s'hauran d'utilitzar muntants reforçats en el seu centre.
- Per a alçades superiors a 7 metres s'hauran d'utilitzar escales especials.
- Han de disposar de dispositius antilliscants a la base o ganxos de subjecció a la seva part superior.
- L'escala haurà de sobrepassar, en qualsevol cas, la distància d'1 metre el punt de desembarcada.
- L'ascens o el descens per l'escala s'ha de realitzar de front a aquesta.

### GRUP COMPRESSOR I MARTELL PNEUMÀTIC

- El grup compressor s'instal·larà a l'obra a la zona assignada per a la direcció de l'obra.
- L'arrossegament directe per a la ubicació del compressor, pels operaris, es realitzarà a una distància mai inferior als dos metres de talls i talús, en prevenció de riscos i de esllavissades.
- El transport en suspensió amb una grua es realitzarà eslingat per quatre punts de manera que quedi garantida la seva estabilitat. I el transport dintre de la caixa de camió es realitzarà completament immobilitzant la càrrega, calçant-la, per evitar moviments.
- El grup compressor haurà d'estar insonoritzat, així com també ho estarà el martell pneumàtic. En cas que això, no sigui possible l'operari haurà d'utilitzar un equip de protecció individual (auriculars o tampons).

- Les carcasses protectores del compressor estaran sempre instal·lades i en posició de tancat en prevenció de possibles atrapaments o per evitar l'emissió de soroll. En el cas de l'exposició del compressor a elevades temperatures ambientals, s'haurà de col·locar sota un ombràcul.
- S'instal·laran senyals de seguretat que indiquin: el risc de soroll, ús de protectors auditius, ús dels resguards de seguretat de la màquina a cada moment, ús de mascaretes i ulleres.
- Els compressors a utilitzar en l'obra, s'ubicaran a una distància mínima no inferior a 15 metres dels martells (o vibradors).
- Les mànegues a utilitzar en l'obra hauran d'estar en perfectes condicions, així com també els mecanismes de connexió hauran de tenir la seva corresponent estanquitat.
- És prohibit d'emprar la mànega de pressió per netejar la roba de treball.
- Abans d'accionar el martell pneumàtic s'ha d'assegurar que estigui lligat el punter.
- S'ha de substituir el punter en el posat que s'observi deterioració o desgast del mateix.
- No es pot abandonar mai, sota cap circumstància, el martell mentre estigui connectat al circuit de pressió.
- No es pot deixar, sota cap concepte, el martell pneumàtic clavat al terra.
- L'operari que manipuli el martell pneumàtic haurà d'emprar casc de seguretat, davantal, granota de treball, botes de seguretat, guants de cuir i si s'escau, ulleres antipacte, mascareta antipols i protectors auditius.

#### **CAMIONS I TRAGINADORES DE TRABUC "DÚMPERS" DE GRAN TONATGE**

- S'ha de vetllar perquè els camions hagin superat la ITV reglamentària.
- Els conductors de camions i traginadores de trabuc "dúmpers" hauran d'estar en possessió del corresponent permís de conducció per al vehicle que condueixen.
- Quan s'hagi finalitzat l'operació de càrrega de terres en el camió o traginadora de trabuc "dúmpers", i abans d'iniciar-se el transport, s'haurà de cobrir aquests amb una lona.
- En bascular en abocadors i en proximitats de rases o si s'ha de parar en rampes d'accés, s'hauran d'utilitzar topalls o tascons que impedeixin fer el recorregut marxa enrere a més a més de tenir accionat el fre d'estacionament.
- En tot moment s'ha de respectar la senyalització de l'obra, el codi de circulació i les ordres dels senyalitzadors autoritzats. Sempre s'haurà de donar preferència de pas a les unitats carregades.
- S'ha de triar el dúmper o camió més adequat segons la càrrega per transportar.
- S'ha de parar esment especial al tipus, utilització i manteniment dels pneumàtics.
- S'ha de respectar, en tot moment, les indicacions del conductor de la màquina de càrrega.
- Abans d'aixecar la caixa basculadora, s'ha d'assegurar l'absència d'obstacles aeris i de què la plataforma estigui plana i sensiblement horitzontal.
- Totes aquestes màquines hauran de tenir clàxon i llum de marxa enrere efectuant les maniobres sense cap brusquedat tot i anunciant-les prèviament.
- En tots els treballs el conductor haurà d'estar qualificat i haurà d'emprar casc de seguretat quan surti de la cabina.

- Durant els treballs de càrrega i descàrrega no pot romandre cap persona a prop de la maquinària, evitant la permanència d'operaris sobre el basculador.
- Durant les operacions de càrrega i descàrrega de la caixa basculadora :
  - el conductor s'haurà de quedar a la cabina, sempre que aquesta disposi d'una visera protectora.
  - s'ha d'assegurar que la caixa basculadora pugi dreta durant la descàrrega i la càrrega estarà equilibrada quan es carregui.
  - s'han de respectar les instruccions del guia en la descàrrega.
  - sempre que la maquinària es trobi a la cresta de un talús es respectarà la distància de seguretat.
  - si el bolquet és articulats, aquest s'ha de mantenir en línia.
  - si la caixa basculadora té portes posteriors, s'han de respectar les consignes pròpies en cada tipus d'obertura, tancament i bloqueig de les portes.
- Després de la descàrrega de la caixa basculadora :
  - no s'ha de posar en marxa la màquina fins que s'hagi assegurat que la caixa basculadora està totalment abaixada.

#### **TRAGINADORA DE TRABUC "DUMPER" DE PETITA CILINDRADA**

- Quan es deixi estacionat el vehicle s'haurà de parar el motor, emprar el fre de mà i, si es troben en un pendent, s'hauran de calçar les rodes.
- A la descàrrega de la traginadora de trabuc "dumper" a prop de terraplens, rases, talús, pous, s'haurà de col·locar un tauló que impedeixi l'avenç de la traginadora de trabuc "dumper" més enllà d'una distància prudencial a la vorera del desnivell.
- A la càrrega del material a la caixa s'haurà de tenir present la capacitat màxima de la mateixa i és prohibit el transport d'objectes que surtin de la vorera de la caixa.
- Dintre de la traginadora de trabuc "dumper" només pot anar el conductor, i és prohibit el seu ús com a transport pel personal.
- La càrrega situada al bolquet mai podrà dificultar la visió del conductor.

#### **RETROEXCAVADORA**

- S'ha de procurar la mínima presència de treballadors al voltant de les màquines.
- És prohibida la presència de treballadors en el radi de gir de les màquines, prohibició que s'haurà de senyalitzar a la part exterior de la cabina del conductor.
- En marxa enrere, el conductor haurà d'accionar el clàxon i les llums blanques.
- Abans d'iniciar els treballs d'excavació mitjançant retroexcavadora s'haurà:
  - Revisar els frens, d'ajustar els miralls retrovisors, comprovar la visibilitat
  - Comprovar el clàxon de marxa enrere.
- En finalitzar la jornada, s'haurà de deixar la màquina a la zona d'estacionament prefixada,
- baixar el catúfol i recolzar-lo a terra.
- Abans de sortir del lloc de conducció s'ha de tenir present :
  - Posar el fre d'estacionament.
  - Posar en punt mort els diferents comandaments.
  - Si l'estacionament és perllongat (més d'una jornada), es desconnectarà la bateria.

- Treure la clau de contacte.
- Tancar la cabina i tots els punts d'accés a la màquina.
- S'ha de tenir la precaució de no deixar mai en el cas d'estacionament, ni en cas de curts períodes, el motor en marxa ni la cullera aixecada.

### **PLANTA DE FORMIGÓ**

- La planta de formigó s'ha d'instal·lar molt a prop de l'accés a l'obra, per poder evitar, així, el trànsit de camions cap a l'interior de l'obra.
- Abans de la instal·lació de la planta de formigó cal preparar el terreny, donant-li un cert vessament.
- En la planta de formigó es procurarà que totes les escales i plataformes d'accés tinguin les corresponents baranes de seguretat.
- L'accés a la part superior, als sitges, per a la revisió de les vàlvules, haurà d'estar
- Es garantirà, mitjançant punts de llum exterior, la il·luminació de la planta.
- Si el subministrament de formigó fresc al tall es fa mitjançant camions formigonera s'haurà de senyalitzar els camins de accés i és prohibit la neteja de la cisterna a l'interior de l'obra.
- Si el subministrament del formigó fresc es fa mitjançant bombeig s'haurà d'ancorar els conductes per evitar moviments que pugin deteriorar les conduccions, així s'haurà de netejar els conductes un cop acabat el procés de formigonat de cada jornada.
- El subministrament elèctric es realitzarà mitjançant un quadre de zona, on hi figurarà obligatòriament, els interruptors diferencials i magnetotèrmic per garantir la protecció contra contactes.

### **BOMBEIG DE FORMIGÓ**

- L'equip encarregat de la manipulació de la bomba de formigó haurà d'estar especialitzat en aquest tipus de treball.
- La canonada de la bomba de formigó s'haurà de recolzar sobre cavallets, esbiaixant-se les parts susceptibles de moviment.
- La mànega terminal d'abocada romandrà governada per un mínim de dos operaris alhora, evitant, així les caigudes per possibles moviments incontrolats de la mateixa.
- Abans d'iniciar el formigonat d'una determinada superfície, s'haurà d'establir un camí de taulons segur, sobre el qual es recolzin els operaris que realitzen l'abocada dirigint la mànega des de castellet de formigó (torreta de formigonat).
- La manipulació, el muntatge i desmuntatge de la canonada de la bomba de formigonat, serà dirigit per un operari especialitzat, evitant així, accidents per tampons o sobretensions interns.
- Abans d'iniciar el bombament de formigó s'haurà de preparar el conducte (ficar greix a la canonada) enviant masses de morter de dosificació, per evitar obturació del conducte.
- És prohibit d'introduir o accionar la pilota de neteja, si no s'ha instal·lat abans els dispositius de recollida a la sortida de la mànega després del recorregut total del circuit.
- En cas de detenció de la bola s'haurà de paraitzar la màquina, reduint la pressió a zero i desmuntant tot seguit la canonada.

- Els operaris lligaran la mànega terminal abans d'iniciar el pas de la pilota de neteja a elements sòlids, allunyant-se del lloc abans de què comenci el procés.
- S'ha de revisar de manera periòdica els circuits d'oli de la bomba de formigó i s'haurà de tenir present que qualsevol altra reparació de la màquina es realitzarà amb els circuits elèctrics apagats.
- Posat que s'apliqués el bombeig de formigó mitjançant el camió amb braç desplaçable.
- Caldrà estendre les potes estabilitzadores del camió abans de maniobrar per evitar la bolcada.

### **SERRA CIRCULAR**

- S'haurà de disposar d'un gabinet divisor separat- tres mil·límetres del disc de la serra.
- S'ha d'instal·lar un caperutxó a la part superior de manera que no dificulti la visibilitat per realitzar el tall.
- S'ha de tancar completament el disc de la serra que es troba per sota de la taula del tall, mitjançant un resguard, es deixarà només una sortida per les llimadures.
- S'ha de situar un interruptor de parada i marxa, a la mateixa serra circular.
- Es vetllarà en tot moment que les dents de la serra circular es trobin convenientment entrescades.
- En el cas que s'observi que les dents de la serra circular s'hagin esmussats en aquests moments no presentin la forma de entrescat corresponent s'haurà de canviar el disc, s'ha de rebutjar-lo, el disc.
- S'haurà de complir a cada moment el RD 1435/1992, del 27 de novembre, pel qual es dictaminen les disposicions d'aplicació en seguretat i condicions de salut sobre maquinària.

### **GRUA MÒBIL**

- Caldrà tenir present :
  - Abans de realitzar qualsevol maniobra es col·locaran les potes estabilitzadores.\*
  - No es treballarà amb el cable inclinat .
- S'haurà de complir en tot moment el RD 2370/1996, del 18 de novembre, pel qual s'aproven l'instrucció tècnica complementària MIE-AEM 4 del Reglament d'Aparells d'Elevació i la Manutenció referent a grues mòbils autopropulsades.

### **ARMADURES**

- S'ha d'establir una zona d'aplec d'armadures ja treballades.
- L'eslingat de les armadures per a l'elevació i el transport es realitzarà amb eslinges que garantissin l'estabilitat de la peça en la seva manipulació.
- S'han d'acotar i senyalitzar els camins de transport de les armadures fins al tall d'obra.
- En el cas de la fabricació d'armadures en la mateixa obra, s'haurà de preveure una zona d'ubicació propera als accessos de l'obra.
- L'organització del taller ferralla es realitzarà tenint en compte que la manipulació dels ferros s'haurà de fer seguint la màxima directriu, és a dir, es col·locarà primerament el



magatzem de ferros no treballats, a continuació la cisalla, la plegadora i finalment el taller de muntatge de cercols i graelles.

- En acabar la jornada es realitzarà una neteja de retalls de ferro, deixant el tall d'obra net i endreçat.
- Qualsevol màquina elèctrica, del taller ferralla, portarà la seva presa de terra.
- Tota la instal·lació elèctrica del taller es trobarà centralitzada en un quadre de zona on es trobaran els corresponents diferencials i magnetotèrmics.
- Quan s'utilitzi la soldadura elèctrica es procurarà que la massa estigui a prop del lloc on s'estigui realitzant la soldadura.
- El grup convertidor de l'equip de l'instal·lació de la soldadura haurà d'estar convenientment aïllat de les seves parts actives.
- En cas que s'utilitzés el bufador per als talls de metalls, s'haurà de tenir present la normativa d'oxitallada.

#### **EXCAVADORA AMB CULLERA BIVALVA**

- No es realitzarà cap moviments sobtat, ni alhora de deixar-la anar (la cullera) ni en hissar-la, per no disminuir la capacitat dels cables.
- Els productes de la excavació es descarregaran a llocs concrets o directament al camió o traginadora de trabuc "dumper".
- No es pot treballar en terrenys d'una pendent pronunciada, llevat que sigui absolutament necessari.
- Els cables es mantindran nets, engraixats i lubricats adequadament. S'haurà de canviar el cable quan:
  - aquest presenti punts de picadura amb oxidació avançada.
  - presentin deformacions permanents per aixafament, doblecs, allargaments, etc.
  - s'observin fissures.
  - hi hagi lliscament del cable respecte als terminals.
  - quan el nombre dels seus filferros estiguin trencats en una proporció superior al 20% del total.

#### **PLANTA DE LLOTS TIXOTRÒPICS:**

- La planta de llots tixotròpics es situarà el més proper possible de l'accés a l'obra.
- Es vetllarà per l'accés a la part superior del dipòsit de llots tingui les proteccions necessàries per evitar que es produeixi cap caiguda a diferent nivell. Per aquest motiu es col·locarà baranes a les escales i a les plataformes.
- Es garantirà, a cada moment, la il·luminació de la planta.
- El subministrament elèctric es realitzarà mitjançant un quadre de zona, on hi figurarà, obligatòriament, els interruptors diferencials i magnetotèrmics que garantissin la protecció contra contactes.

#### **GRUES I APARELLS ELEVADORS**

- En el cas de l'elevació i transport dels ferros corrugats, mitjançant grua, s'haurà de vetllar per a que es faci un correcte eslingat.
- L'eslinga ha de tenir un coeficient de seguretat, com a mínim, de 4.
- S'haurà d'eslingar la càrrega amb una eslinga, com a mínim, de dos braços.
- Mai s'ha de forçar, les eslinges per sobre de la seva capacitat d'elevació i si es detectés deformacions o trencaments de qualsevol dels seus fils cal desfer-se d'aquesta.
- Els ganxos de l'eslinga hauran de disposar de la seva corresponent balda de seguretat.
- En el cas de les eslinges metàl·liques, s'haurà de considerar la correcta situació i dimensió dels seus corresponents dispositius.
- El ganxo de la grua haurà de disposar de la seva corresponent balda de seguretat.
- La càrrega sospesa s'haurà de guiar amb sirgues per evitar moviments perillosos.
- Alhora s'ha de tenir present respecte als aparells elevadors, que compleixin tot el que queda contemplat a la nostra legislació vigent:
  - RD 2291/1985 del 8 de novembre, per el qual s'aprova el Reglament d'Aparells d'elevació i la seva Manutenció.
  - Ordre del 28 de juny de 1988 per la qual s'aprova l'Instrucció Tècnica complementària MIE-AEM2 del Reglament d'Aparells d'Elevació i Manutenció en referència a grues desmuntables per a l'obra.
  - RD 2370/1996, del 18 de novembre, per el qual s'aprova l'Instrucció tècnica complementària MIE-AEM 4 del Reglament d'Aparells d'Elevació i Manutenció en referència a grues mòbils autopropulsades emprades.

#### **PASSAREL·LES**

- L'amplada de la passarel·la no ha de ser mai inferior a 60 cm.
- Quan l'alçada d'ubicació de la passarel·la estigui a 2 o més metres d'alçada, s'haurà de disposar de barana de seguretat (passamans, llistó intermedi i entornpeu).
- El terra de recolzament de la passarel·la ha de tenir la resistència adequada i mai serà relliscós.
- Les passarel·les es mantindran sempre lliures d'obstacles.
- Les passarel·les hauran de disposar d'un pis perfectament lligat.
- S'ha de disposar d'accessos fàcils i segurs.
- S'han d'instal·lar de forma que es pugui evitar la caiguda per basculament o lliscada.

#### **Maquinària ( pilotadora de trèpan, grua mòbil de gelosia)**

Les màquines d'excavació de pous s'han de revisar-se diàriament, especialment:

- Comandaments, nivells i cables.

I s'inspeccionaran la qualitat de les connexions dels cables, per a què ofereixin la seguretat respectiva (revisió del número de "aprietahilos" i dimensió adequada d'aquests en funció del cable).



Les operacions de càrrega i descàrrega de la màquina pilotadora sobre el camió s'executaran en els llocs determinats amb aquesta finalitat.

Les operacions de càrrega i descàrrega de la màquina pilotadora sobre el camió estaran dirigides per un operari de provada experiència.

Les operacions de manteniment es realitzaran amb el trèpan recolzat al terra en els desplaçaments es procurarà mantenir el trèpan el més aixecat possible.

### **SOLDADURA ELÈCTRICA**

- Els soldadors hauran d'emprar a cada moment casc de seguretat, pantalla de soldador, guants de cuir, granota de treball, maniguets de cuir, davantal de cuir, polaines de cuir i botes de seguretat de cuir, als casos que sigui necessari també hauran d'emprar el cinturó de seguretat anticaiguda.
- La pantalla de soldadura haurà de disposar del vidre inactínic adequat a la intensitat de treball de l'elèctrode.
- No es pot picar el cordó de la soldadura sense protecció ocular, els resquills de cascaveta despreses poden produir greus lesions als ulls.
- No es pot mirar directament a l'arc voltaic sense la corresponent protecció ocular.
- No es poden tocar les peces acabades de soldar donat que poden estar a temperatura elevada.
- S'ha de soldar en un lloc ben ventilat, evitant així, intoxicacions i asfíxies.
- Abans de començar la soldadura s'ha de comprovar que no hi hagi cap persona a la vertical del seu treball.
- S'ha d'emprar la guindola de soldador adaptada, amb barana de seguretat a tot el seu perímetre, i pis format per taulons llisos de 2,5 cm de gruix que formin una plataforma de treball de com a mínim 60x60
- No s'ha de deixar la pinça damunt del sobre ni sobre el perfil a soldar, s'haurà de dipositar sobre un portapinces.
- S'ha d'instal·lar el cablejat del grup de manera que s'evitin ensopegades i caigudes.
- No es pot utilitzar el grup sense que porti instal·lat el protector de clemes.
- S'haurà de comprovar que el grup estigui connectat correctament a terra abans de començar els treballs.
- Posat que hi hagi pauses perllongades s'haurà de desconnectar el grup de soldadura.
- S'ha de comprovar que les connexions de les mànegues siguin totalment estancs a la intempèrie.
- Abans de començar els treballs caldrà comprovar que es trobin ben instal·lades les pinces portaelectrodes i els borns de connexió.
- Posat que hi hagi inclemència del temps s'han de suspendre els treballs de soldadura.
- S'ha de col·locar al lloc de la soldadura un extintor contra incendis.

### **ESMOLADORES ANGULARS**

- S'ha d'informar al treballador dels riscos que té aquesta màquina i la forma de prevenir-los.
- S'ha de comprovar que el disc a utilitzar estigui en perfectes condicions, emmagatzemant-lo en llocs secs lliures de cops i atenent a les indicacions del fabricant.
- Utilitzar sempre la coberta protectora de la màquina.
- No es pot sobrepassar la velocitat de rotació prevista i indicada a la mola.
- S'haurà d'utilitzar un diàmetre de mola compatible amb la potència i les característiques de la màquina.
- No s'haurà de sotmetre el disc a sobreesforços, laterals o de torsió, o per aplicació de una pressió excessiva. Els resultats poden ser nefastos: trencament del disc, sobrecalfament, pèrdua de velocitat i de rendiment, rebuig de la peça o reacció de la màquina, pèrdua d'equilibri, etc.
- Posat que es treballi sobre peces de petita mida o en equilibri inestable, s'haurà d'assegurar la peça, de manera que no sofreixi moviments imprevistos durant l'operació.
- S'ha de parar la màquina totalment abans de posar-la, en prevenció dels possibles desperfectes al disc o moviments incontrolats de la mateixa. La situació ideal és disposar de suports especials propers al lloc de treball.
- En desenvolupar treballs amb risc de caiguda des d'alçada, cal assegurar sempre la postura de treball, ja que, en cas que es perdés l'equilibri per reacció incontrolada de la màquina, els efectes es poden arribar a multiplicar.
- No s'ha d'utilitzar la màquina en postures que obliguin a mantenir-la per sobre del nivell de les espatlles, ja que, en cas que es perdés el control, les lesions poden afectar a la cara, pit o extremitats superiors.
- En funció del treball a realitzar, s'haurà d'utilitzar una empunyadura adaptable laterals o de pont.
- En casos d'utilització de plats de lijar, s'haurà d'instal·lar en la empunyadura lateral la protecció corresponent per a la mà.
- Per a treballs de precisió, utilitzar suports de taula adequats per a la màquina, que permeten, a més de fixar convenientment la peça, graduar la profunditat o inclinació del tall.
- S'hi troben també guies acoblables a la màquina que permeten, de manera portàtil, executar treballs d'aquest tipus, obtenint resultats precisos i evitant perillous esforços laterals del disc; en molts d'aquests casos serà necessari ajudar-se amb un regle que ens defineixi netament la trajectòria.
- Si s'executen treballs repetitius i en sec, esdevé convenient utilitzar un protector amb una connexió per a la captació de la pols. Aquesta solució no podrà ser factible si els treballs impliquen continus i importants desplaçaments o el medi de treball és complex.
- En llocs de treball contigus, es convenient disposar de pantalles absorbents com a protecció abans de la projecció de partícules i com a aïllants de les tasques en relació al soroll.
- L'operari que realitzi aquest treball haurà d'emprar casc de seguretat, guants de cuir i lona (tipus americà), granota de treball, botes de seguretat de cuir, mascareta antipols si n'hi ha, un sistema eficaç d'aspiració de la pols, ulleres antiimpactes i protector auditiu si el nivell del soroll així ho requereix .

## GRUETA O CABRESTANT MECÀNIC "MAQUINILLO"

- En la col·locació de la Grueta "maquinillo" a la coberta caldrà garantir la seva estabilitat, per aquest motiu, en la realització del forjat es col·locaran uns ferros d'espera per amarrar les potes estabilitzades de la Grueta "maquinillo".
- L'alimentació elèctrica del "maquinillo" es realitza a través del quadre de zona, que ha de tenir la seva protecció diferencial i magnetotèrmica.
- El "maquinillo" que cal instal·lar a l'obra haurà d'anar dotat de dispositiu limitador de recorregut de la càrrega en marxa ascendent, comprovant-se la seva efectivitat després del muntatge.
- El "maquinillo" a instal·lar a l'obra haurà d'estar dotat de ganxo amb balda de seguretat.
- El "maquinillo" a instal·lar a l'obra haurà d'estar dotat de carcassa protectora de la maquinària amb tanca efectiva per a l'accés a les parts mòbils internes.
- S'ha de col·locar a una zona ben visible, sobre de la carcassa, la placa de característiques de la Grueta tot ressaltant la càrrega màxima que es pot elevar.
- S'ha de comprovar, abans d'iniciar els treballs, que el ganxo d'elevació arribi a la cota de la rasant de subministrament de material i en aquesta posició encara hi quedin tres espirals, com a mínim, enrotllades en el cabrestant.
- S'ha de garantir el correcte ancoratge de l'extrem del cable al cabrestant perquè quedi subjecte en cas de falsa maniobra.
- S'ha de considerar que la secció del cable d'elevació sigui d'unes condicions que suporti la càrrega de trencament : càrrega d'elevació x coeficient de seguretat (4).
- L'altre extrem del cable anirà subjecte a la bola del ganxo, es realitzarà de manera que el llaç estigui format pels corresponents sistemes de subjecció que calguin i es trobin convenientment instal·lats, que garanteixin la subjecció del cable a la bola del ganxo.
- L'operari haurà d'emprar casc de seguretat, granota de treball, guants de cuir i lona (tipus americà), botes de cuir de seguretat i cinturó de seguretat que en tot moment es trobarà subjecte, convenientment, a un ancoratge independent del "maquinillo".
- La zona on es subministri el material per ésser hissat serà senyalitzada amb la placa d'advertència de càrrega suspesa.
- En l'operació de manteniment de "maquinillo", s'haurà de desconnectar aquest de l'alimentació elèctrica.

## CARRETÓ ELEVADOR

- Abans d'iniciar la jornada el conductor ha de realitzar una inspecció del carretó.
- Posat que es detectés qualsevol deficiència s'haurà de comunicar al servei de manteniment i deixar el carretó fora de servei.
- Abans del transport de la càrrega s'ha de revisar que la càrrega estigui convenientment paletitzada, fleixada i ubicada correctament.
- Al procés de conducció del carretó s'hauran de considerar els següents punts :
  - no s'ha de permetre que pugi cap persona al carretó.
  - s'ha de mirar en la direcció d'avançament i mantenir la vista en el camí que s'ha de recórrer.
  - s'ha de disminuir la velocitat a encreuaments i llocs amb poca visibilitat.

- s'ha de cerciorar amb l'encarregat de l'obra dels camins aptes pel trànsit del carretó.
  - s'ha de transportar únicament càrregues preparades correctament (càrregues paletitzades).
  - no s'han de transportar càrregues que superin la capacitat nominal.
  - no es pot circular per sobre dels 20 Km/h en espais exteriors i 10 Km/h en interiors.
  - s'ha de circular pels camins dissenyats amb aquesta finalitat, mantenint una distància prudencial amb altres vehicles que el precedixin tot evitant avançaments.
  - s'han d'evitar parades i arrencades brusques i viratges ràpids.
  - s'ha d'assegurar de no topat amb sostres, conductes, etc. a causa de les dimensions del carretó amb la càrrega que es transporta.
  - quan es circuli en buit, s'ha de situar la forquilla baixada.
  - sempre s'ha de traslladar la càrrega horitzontalment amb la forquilla situada a 15 cm de terra.
  - en moviment, s'ha d'emprar el llum llampegant i en cas de marxa enrera el senyal sonor intermitent.
- En cas de transport fora de l'obra, el carretó ha d'estar convenientment matriculat i amb les assegurances reglamentàries.
  - Quan el conductor abandoni el seu carretó s'ha d'assegurar que les palanques estiguin en punt mort, el motor estigui parat, els frens posats i la clau de contacte treta. Si el carretó es troba en un pendent, es calçaran les rodes; tanmateix la forquilla s'ha de deixar en la posició més baixa.
  - Esdevé obligatòria la instal·lació al carretó d'un pòrtic antiimpactes i antibolcades.
  - La part superior del carretó ha de disposar d'un sostre protector contraimpactes i contra les inclemències del temps.

## TORO, "TRANSPALET" MANUAL : CARRETÓ MANUAL

- Abans d'aixecar una càrrega s'hauran de realitzar les següents comprovacions :
  - Comprovar que el pes de la càrrega que s'ha d'aixecar és l'adient per a la capacitat de càrrega del toro.
  - Assegurar-se de què el palet o plataforma és l'adient per a la càrrega que ha de suportar i que aquesta estigui en bon estat.
  - Assegurar-se de què les càrregues estiguin perfectament fleixades i equilibrades.
  - Comprovar que la longitud del palet o plataforma és major que la longitud de les forquilles.
  - Introduir les forquilles per la part més estreta del palet fins al fons per sota de les càrregues, tot assegurant-se de que les dues forquilles estan convenientment tancades sota el palet.
- Al procés de la conducció i circulació del toro s'haurà de considerar els següents punts :
  - Conduir el toro tirant de l'empunyadura, havent situat el governall la palanca de comandament en posició neutra.
  - Mirar en la direcció de la marxa i conservar sempre una bona visibilitat del recorregut.

- Si s'ha de retrocedir inevitablement, s'ha de comprovar que no hi hagi cap obstacle al seu camí que pugui provocar qualsevol incident.
- Supervisar la càrrega, sobretot als girs i particularment si aquesta és molt voluminosa, controlant la seva estabilitat.
- No utilitzar el toro en superfícies humides, lliscants o desiguals.
- No manipular el toro amb les mans o el calçat humits o amb greix.
- S'han de respectar els itineraris preestablerts.
- Posat que s'hagi de baixar un petit pendent, només es farà si es disposa de frens situant-se l'operari al darrera de la càrrega, la pendent màxima recomanada serà del 5%.
- Quan s'hagi de realitzar treballs de càrrega i descàrrega sobre una plataforma o sobre el muntacàrregues s'hauran de prendre les següents precaucions :
  - S'ha de comprovar que la capacitat de la plataforma o muntacàrregues pugui suportar el pes del palet i del toro.
  - S'ha de maniobrar el palet de manera que l'operari mai trepitgi la plataforma.
- No s'haurà de parar el toro, s'hauran de prendre les precaucions necessàries perquè no es dificulti la circulació.
- En finalitzar la jornada laboral o la utilització del toro, s'haurà de deixar el mateix a un lloc previst d'estacionament i amb el fre posat.
- Abans d'efectuar la maniobra de descens de la càrrega s'ha de posar atenció al voltant per tal que no hi hagi res que pugui fer malbé o desestabilitzar la càrrega en ser aquesta dipositada al terra.
- També s'ha de comprovar que no hi hagi ningú a les proximitats que pugui quedar atrapat pel palet a les operacions de descens de la mateixa.
- Si l'operari en la manipulació del toro observés qualsevol anomalia ho haurà de comunicar al servei de manteniment i deixar-lo fora de servei.

#### **FORMIGONERES PASTERES**

- Es disposaran en llocs assenyalats amb aquesta finalitat, parant esment en ubicar-les a una distància superior als 3 metres de la vorera de qualsevol excavació per evitar així el risc de caiguda a diferents nivells. Si es col·loca dintre de l'àrea d'influència de gir de la grua torre es disposarà d'un cobert per protegir la caiguda d'objectes.
- Abans de la instal·lació de la formigonera pastera es procurarà preparar el terreny donant-li un cert vessament.
- La zona d'ubicació anirà senyalitzada mitjançant cordes amb banderetes, un senyal de perill i un rètol amb la llegenda "ÉS PROHIBIT D'UTILITZAR LA MÀQUINA A LES PERSONES NO AUTORITZADES".
- Hi haurà un camí d'accés fix a la formigonera pastera per a la traginadora de trabuc o "dumper", separat del camí dels carretons manuals, en prevenció dels riscos de cops o atropellaments.
- S'establirà un empostissat d'un mínim de dos metres de llargària per a superfície d'estada de l'operador de la formigonera pastera, en prevenció dels riscos de caiguda al mateix nivell per lliscament.

- Les formigoneres pasteres autoritzades en aquesta obra hauran de tenir protegits els òrgans de transmissió (corretges, corones, engranatges, etc.) per evitar el risc d'atrapament.
- Haurà de tenir fre de basculament al bombo per evitar els sobreesforços i els riscos per moviments descontrolats.
- L'alimentació elèctrica es realitzarà de forma aèria mitjançant el quadre de zona.
- La carcassa i la resta de parts metàl·liques de la formigonera pastera hauran d'estar connectades a terra.
- La botonera de la cabina haurà de ser estanca i tenir accés directe.
- El quadre de zona haurà de disposar de protecció diferencial i magnetotèrmica.
- Les operacions de conservació i neteja es realitzaran prèvia desconnexió de la xarxa elèctrica.
- Posat que la formigonera pastera es canviï, a través de la balda de la grua s'haurà de realitzar mitjançant la utilització d'un balancí que la sospesi per quatre punts.
- Si el subministrament del morter es realitza mitjançant el bombeig s'hauran d'ancorar els conductes per evitar moviments que puguin malmetre les conduccions, així com per netejar els conductes una cop finalitzat el procés de bombeig, de cada jornada.

#### **BOMBAMENT DEL MORTER**

- L'equip encarregat de la manipulació de la bomba del morter haurà d'estar especialitzat en aquest tipus de treball.
- La canonada de la bomba del morter, s'haurà de recolzar sobre cavallets, travant amb un tornapunta, baixant-se les parts que siguin susceptibles de moviment.
- La manipulació, muntatge i desmuntatge de la canonada de la bomba del morter, estarà dirigit per un operari especialitzat, per evitar accidents per obturaments o sobretensions internes.
- Abans de l'inici del bombament del morter s'haurà de preparar el conducte (greixar canonades) tot enviant masses de morter de dosificació, per evitar l'obturgació del conducte.
- És prohibit d'introduir o accionar la pilota de neteja sense instal·lar abans els mecanismes de recollida a la sortida de la mànega després del recorregut total del circuit.
- En cas que es detingués la bola es paralarà la màquina, es reduirà la pressió a zero i desmuntarà a continuació la canonada.
- Els operaris lligaran la mànega terminal abans de començar el pas de la pilota de neteja, a elements sòlids, allunyant-se del lloc abans d'iniciar-se el procés.
- Es revisaran de manera periòdica els circuits d'oli de la bomba del morter i qualsevol altra reparació de la màquina es realitzarà amb els circuits elèctrics apagats.

#### **BASTIDES AMB ELEMENTS PREFABRICATS SISTEMA MODULAR.**

##### Muntatge:

- Les bastides hauran de ser muntades sota la supervisió d'una persona competent, si és possible un aparellador o arquitecte tècnic.



- Les bastides s'hauran de muntar sempre sobre una fundació preparada adequadament.
- Posat que la bastida s'hagi de recolzar sobre el terreny; aquest serà pla i compacte, i si aquest no ho fos, es recolzarà la bastida sobre taula o jaç de taulons i es trobarà clavetejat en la base de recolzament de la bastida, és prohibit de recolzar-se sobre materials fràgils com ara maons, revoltos, etc.
- Si la bastida s'ha de recolzar sobre marquesines, balcons, voladissos, patis interiors, teulades, etc. s'haurà de consultar al Director Tècnic de l'Obra amb la finalitat que aquest verifiqui la necessitat de reforçar o no aquestes zones de recolzament.
- Les estructures metàl·liques en general requereixen càlculs exactes i precises regles de muntatge. Aquest aspecte també s'haurà de tenir present en el cas de les bastides tubulars.
- En conseqüència, s'haurà de disposar en l'obra dels plànols de muntatge dels diferents elements mentre es munta la bastida amb indicació dels amarratges corresponents.
- Posat que, una línia elèctrica de Alta Tensió es trobés prop de la bastida i hi hagi la possibilitat de contacte directe en la manipulació dels elements prefabricats quan es realitzen el muntatge o es pugui entrar en la zona de influència de la línia elèctrica, es prendran les següents mesures:
  - Es sol·licitarà per escrit a la Companyia subministradora que es procedeixi a la descàrrega de la línia, el seu desviament o en cas necessari a la seva elevació.
  - Posat que no es pugui realitzar l'aspecte anterior, s'establiran unes distàncies mínimes de seguretat, mesurades des del punt més proper amb tensió a la bastida.

Les distàncies anteriorment citades segons informació de AMYS de UNESA seran:

- 3 metres per a tensió < 66.000 Volts
- 5 metres per a tensió > 66.000 Volts
- Posat que hi hagi una línia elèctrica de Baixa Tensió:
  - Es sol·licitarà mitjançant escrit a la companyia subministradora el desviament de la línia elèctrica.
  - posat que no se pugui realitzar l'apartat anterior, es col·locaran unes beines aïllants sobre els conductors i caperutxes aïllants sobre els aïlladors.

#### Ús:

- Les bastides s'hauran de revisar en iniciar la jornada laboral, així com després de qualsevol inclemència del temps especialment de fortes ràfegues de vent.
- Els principals punts que s'han d'inspeccionar són:
  - L'alineació i verticalitat dels muntants.
  - L'horitzontalitat dels travessers.
  - L'adequació dels elements de travada horitzontal i vertical.
  - L'estat dels ancoratges de la façana.
  - El correcte acoblament dels marcs amb els seus passadors.
  - La correcta disposició i adequació de la plataforma de treball a l'estructura de la bastida.
  - La correcta disposició i adequació de la barana de seguretat, passamans, barra intermitja i sòcol.
  - La correcta disposició dels accessos.

- S'hauran de col·locar cartells d'advertència en qualsevol lloc on la bastida estigui inacabada o sigui necessari l'advertència de qualsevol altre risc.
- En l'ús de la bastida s'ha de tenir present que no es pot fer cap modificació sense l'autorització del tècnic autor del projecte de muntatge.
- En la utilització de petits aparells elèctrics es procurarà que estiguin equipats amb doble aïllament i els portàtils de llum estiguin alimentats a 24 Voltis.
- En tot moment s'haurà de procurar que les plataformes de treball estiguin netes i endreçades. És convenient disposar d'un calaix on es posin les eines necessàries durant la jornada evitant així que es deixin en la plataforma amb el consegüent risc que aquest fet comporta.

#### Desmuntatge:

- El desmuntatge d'una bastida s'ha de realitzar en l'ordre invers al muntatge i en presència d'un tècnic competent.
- És prohibit totalment que es llancin des de dalt els elements de la bastida els quals s'hauran de baixar mitjançant els mecanismes de elevació o descens previstos i alhora convenientment subjectes. Les peces petites es baixaran amb una galleda o pastera convenientment lligades.
- Els elements que componen l'estructura de la bastida s'hauran de recollir i enretirar quan abans millor i col·locar-los en el magatzem tan ràpid com sigui possible.
- És prohibit, en el muntatge, ús i desmuntatge, que els operaris passin de d'un lloc a un altre de la bastida saltant, gronxant-se, trepant o lliscant per l'estructura.
- Posat que hi hagués a la proximitat una línia elèctrica d'Alta Tensió o de Baixa Tensió, es procedirà de la mateixa manera que es va realitzar el muntatge.

#### Emmagatzemant :

- Els elements de la bastida cal emmagatzemar-los en lloc protegit de les inclemències del temps. Abans de la seva classificació i emmagatzemant s'haurà de revisar-los, netejar-los fins i tot pintar-los si calgués.
- S'ha de tenir present que una empresa ben organitzada es aquella que té un magatzem i un taller mecànic que subministren sense retards a les obres la maquinària, els estris i eines que es necessiten en condicions òptimes per a la seva immediata utilització.

#### **BASTIDES PENJADES.**

- S'ha d'efectuar, abans de la seva utilització, el reconeixement i proves, amb la bastida propera a terra i amb la corresponent càrrega humana i de materials al quals ha de sotmetre's.
- Es donaran instruccions especials als obrers per a què no passin ni surtin de la bastida, mentre no quedi assegurada la immobilitat d'aquesta respecte del mur en sentit horitzontal.
- Es vetllarà freqüentment pels ancoratges o contrapesos dels pescants, i de la resta de components de la bastida.
- Els pescants hauran de ser metàl·lics; és prohibit la realització del mateix mitjançant taulons enbridats.

- Les bastides penjades aniran provistes de barana resistent junt al mur, de 0,70 metres i en els altres tres costats seran de 0,9 metres. Els fronts i els extrems aniran provistos de sòcols.
- La plataforma de la bastida haurà de tenir com a mínim 60 cm. d'amplària.
- La distància entre el parament i la bastida serà inferior a 45 cm.
- S'haurà de mantenir l'horitzontalitat de la bastida.
- Qualsevol bastida penjada junt a l'aparell d'hissat haurà de disposar d'un mecanisme anticaiguda.

#### **BASTIDES DE CAVALLETS.**

- No es podran emprar en alçades superiors als 6 metres.
- Per a alçades superiors a 3 metres aniran travats amb un tornapunta.
- La separació entre punts de recolzament no haurà de ser superior en cap cas als 3,5 metres.
- En cas que alçada de caiguda sigui superior als 2 metres s'haurà de disposar de la barana perimetral.
- L'amplada mínima de la plataforma de treball esdevé de 60 cm.
- El conjunt haurà de ser estable i resistent.

#### **MÀQUINA DE TREPÀR.**

- En la manipulació de la màquina de trepar, per tal d'evitar lesions als ulls els operaris deuran emprar ulleres antiimpactes
- En les operacions de tall de material ceràmic amb la màquina de trepar, es deurà mullar les peces abans de tallar-les, i si no es pot mullar, donada la generació de pols l'operari deurà emprar mascareta amb filtre mecànic contra la pols.
- El radi del disc de la màquina de trepar ha d'estar d'acord amb les revolucions del motor elèctric.

#### **PISTOLA FIXA-CLAUS**

- El personal dedicat a l'ús de la pistola fixa-claus, serà coneixedor del maneig correcte de l'eina, per tal d'evitar accidents per inexperiència.
- En cap cas s'ha de disparar sobre superfícies irregulars, donat que es pot perdre el control de la pistola i patir accidents.
- En cap cas s'ha d'intentar realitzar trets inclinats, donat que es pot perdre el control de la pistola i patir accidents.
- Abans de disparar, asseguri's de que no hi ha ningú a l'altra banda de l'objecte on dispara.
- Abans de disparar s'ha de comprovar que el protector és a la posició correcta.
- No s'ha d'intentar realitzar trets prop de les arestes.
- No s'ha de disparar recolzat sobre objectes inestables.

- L'operari que empri la pistola fixa-claus ha d'emprar casc de seguretat, guants de cuir i lona (tipus americà), granota de treball, botes de cuir de seguretat, auriculars, ulleres antiimpactes i cinturó de seguretat si els calgués.

#### **PERFORADORA PORTÀTIL**

- El personal dedicat a l'ús de la perforadora portàtil, serà coneixedor del maneig correcte de l'eina, per tal d'evitar els accidents per inexperiència.
- S'ha de comprovar que a l'aparell no li manqui cap de les peces de la seva carcassa de protecció; en cas de deficiència no s'ha d'utilitzar fins que estigui completament restituïda.
- Abans de la seva utilització, s'ha de comprovar el bon estat del cable i de la clavilla de connexió, posat que s'observés alguna mena de deficiència, s'ha de tornar la màquina perquè sigui reparada.
- S'han d'evitar els rescalfaments del motor i les broques.
- No s'ha d'intentar realitzar forats inclinats, pot trencar la broca i produir lesions.
- No intenti engrandir el forat oscil·lant al voltant de la broca, pot trencar-se la broca i produir serioses lesions.
- No intenti realitzar un forat d'una sola maniobra: primer marqui el punt a foradar amb un punxó, després apliqui la broca i embroqui-la.
- La connexió i el subministrament elèctric a les perforadores portàtils es realitzarà mitjançant una mànega contra la humitat a partir del quadre de planta, dotat de les corresponents proteccions.
- És prohibit expressament de dipositar al sòl o deixar abandonada la perforadora portàtil mentre està connectada a la xarxa elèctrica.

#### **COLISSA ELÈCTRICA**

- Comprovi que a l'aparell no li manca alguna de les peces constituents de la seva carcassa de protecció. En cas de deficiència, no utilitzi l'aparell fins que estigui contrarestada la mancança.
- Comprovi l'estat del cable i de la clavilla de connexió; rebutgi l'aparell si presenta repèls que deixin al descoberts fils de coure o si té empalmaments rudimentaris coberts amb cinta aïllant.
- Triï sempre el disc adequat pel material a regatar. Consideri que hi ha un disc per a cada feina; no els intercanviï, en el millor dels casos, els espatllarà sense obtenir bons resultats i correrà riscos innecessaris.
- No intenti "regatar" a zones poc accessibles ni en posició inclinada de costat; el disc podria trencar-se i produir-li lesions.
- No intenti reparar les regatadores ni les desmunti. Lliuri-les a un especialista per a la seva reparació.
- No colpegi amb el disc alhora que talla, això no accelerarà la velocitat de tall. El disc pot trencar-se i produir-li lesions.
- Eviti rescalfar els discos, podria ser l'origen d'accidents.
- Substitueixi immediatament els discos gastats o esquerdat.



- Eviti dipositar la regatadora, encara en moviment, directament a terra, és una posició insegura.
- No desmunti mai la protecció normalitzada de disc ni talli sense ella.
- Desconnecti la regatadora de la xarxa elèctrica abans d'iniciar les manipulacions de canvi de disc.
- Mulli la zona a tallar prèviament, reduirà la formació de pols.
- Utilitzi sempre la màscara amb filtre mecànic antipols, evitarà lesions pulmonars.
- El personal que manipuli la regatadora haurà d'emprar casc de seguretat, ulleres antiimpactes, protectors auditius, màscara antipols, guants de lona i cuir (tipus americà) i granota de treball.

### **MÀQUINA PORTÀTIL DE FORJAR**

Es tracta d'una màquina que serveix per tallar, desbarbar i gravar rosques als tubs per conduccions metàl·liques d'aigua, gas i fontaneria en general.

Els operaris de manejar les màquines de forjar han de ser experts en el seu ús, i coneixedors dels riscos d'accident i de la seva prevenció.

S'ubicarà al lloc destinat per fer-ho, evitant riscos a la resta de personal de l'obra.

- Les màquines de forjar, per instal·lar a l'obra, compliran els següents requisits:
  - Les transmissions per politges estaran protegides mitjançant una carcassa que impedeixi l'accés directe als òrgans mòbils.
  - Els punts de greixatge estaran situats a llocs que no impliquin riscos addicionals per l'operari encarregat de mantenir la màquina.
  - Els comandaments de control estaran al costat del lloc de l'operari, amb accés directe sense riscos addicionals. Aquest dispositiu ha d'estar protegit contra l'accionament involuntari.
  - Estaran dotades de retorn automàtic de la clau d'estrènyer quan s'acabi la pressió de l'operari sobre ella.
  - Els tubs en rotació quedaran protegits mitjançant carcassa anticops o enganxades.
- Les màquines de forjar seran alimentades elèctricament mitjançant un cable antihumitat i dotada de conductor de presa de terra. La presa de terra es realitzarà mitjançant el quadre de distribució en combinació amb els quadres disjuntors diferencials del quadre general de l'obra.
- En aquestes màquines s'instal·larà un senyal de perill i un cartell amb el següent rètol "prohibit d'utilitzar al personal no autoritzat".

### **INSTAL·LACIONS D'HIGIENE I BENESTAR:**

S'ha de preveure a l'obra una zona per a la ubicació de les Instal·lacions d'Higiene i Benestar, preveient la presa provisional d'aigua i electricitat i l'evacuació d'aigües fecals.

Aquestes instal·lacions es construiran en funció del nombre de treballadors de l'obra, considerant l'evolució d'aquests en el temps, i tenint en compte que s'han de cobrir les següents necessitats : canvi de roba, higiene personal i necessitats fisiològiques.

Les Instal·lacions d'Higiene i Benestar poden ser :

- mòduls prefabricats, o
- construïdes a l'obra.

Als dos casos, s'han de tenir en compte els següents paràmetres :

- vestuaris amb una superfície de 2 m<sup>2</sup> per treballador, alçada mínima de 2,30 m. I estaran equipats amb seients i casellers individuals.
- lavabos que poden estar situats als vestuaris, essent la dotació mínima d'un lavabo per cada 10 treballadors.
- dutxes, igual que els lavabos, es poden ubicar als vestuaris amb una dotació mínima d'una dutxa per cada 10 treballadors.
- inodors que no s'han de comunicar directament amb els vestuaris i la seva dotació mínima serà de : un inodor per cada 25 treballadors i un inodor per cada 15 treballadores. Les dimensions mínimes dels mateixos seran de 1 x 1,20 m. i de 2,30 m. d'alçada.
- menjador que haurà de disposar d'un escafaplat, pica, galleda de la brossa, ventilació, calefacció i il·luminació.

Els mòduls prefabricats s'acostumen a agrupar en: mòduls sanitaris (dutxa, lavabo i inodor), i mòduls de vestuari, acoblant-se els mòduls de manera que pugui haver accés directe d'un mòdul a l'altre.

Les Instal·lacions d'Higiene i Benestar construïdes a l'obra, si el solar ho permet s'han de construir a prop de l'accés, perquè el treballador es pugui canviar abans d'incorporar-se al treball.

En obres entre mitjaneres, a zona urbana, atesa l'escassetat d'espai s'ha de preveure en principi una zona per a la ubicació de les instal·lacions i una vegada, degut a la dinàmica de l'obra, es disposa d'espai en l'interior de l'edifici que s'està construint, s'hauran de construir les Instal·lacions d'Higiene i Benestar seguint els paràmetres anteriorment assenyalats. S'aconsella que aquestes instal·lacions es trobin, també, a prop de les vies d'accés.

Independentment d'aquestes instal·lacions, també s'han de construir les oficines de la obra que han de complir a cada moment la idoneïtat en relació a la il·luminació, la climatització segons la temporada.

Respecte al personal d'oficina s'ha de considerar, també, la instal·lació de lavabos i inodors.

S'ha de preveure un magatzem d'eines, estris, petita maquinària i equips de protecció personal i col·lectiva.

S'ha de preveure una zona d'aparcament per als cotxes del personal d'oficina i d'obra, si l'obra ho permet.

S'han de preveure zones d'estacionament de vehicles que subministren material i maquinària a l'obra, i en el posat que estiguin estacionats limitant la circulació viària, s'haurà de demanar permís municipal. Es senyalitzarà la prohibició d'estacionament de vehicles

aliens a l'obra, i si calgués, s'ha de limitar la zona amb tanques per vianants, convenientment senyalitzades mitjançant balises destellants durant la nit.

A Mataró març de 2009

L'autor de l'Estudi de Seguretat i Salut

Blai Serena i Vidal  
Enginyer de Camins, Canals i Ports

## **H. ESTUDI DE SEGURETAT I SALUT.**

### **H. 3 MEMÒRIA URBANITZACIÓ**

## MOVIMENT DE TERRES

### 1.- INTRODUCCIÓ.

#### 1.1 Definició:

És el conjunt d'activitats d'excavacions i reblerts que tenen per objecte realitzar el saneig i els fonaments, sense variar la topografia tal i com queda definit en el projecte.

#### 1.2 Diferents tipus de moviment de terres:

- Terraplens.
- Excavació de rases i pous.

#### 1.3 Observacions generals:

L'activitat de moviment de terres comporta, bàsicament, l'excavació i/o rebliment de terres, i el seu transport, per a això s'haurà de:

- Planificar el moviment de terres considerant totes les activitats que s'hauran de desenvolupar amb els seus recursos humans i tècnics.
- Coordinar les diferents activitats per optimitzar aquests recursos.
- Organitzar, per a posar en pràctica la planificació i la seva coordinació, i per a això s'establiran les diferents vies de circulació de la maquinària de moviment de terres, així com zones d'estacionament de l'esmentada maquinària, si el terreny ho permet.
- Finalment, una previsió d'elements auxiliars com a maquinària per a moviment de terres, maquinària per a transport horitzontal, etc.; previsió dels Sistemes de Protecció Col·lectiva, dels Equips de Protecció Individual i de les Instal·lacions d'Higiene i Benestar; així com una previsió d'espais per poder moure adequadament la maquinària.

Tot això, amb l'objectiu que es realitzi en el temps prefixat al Projecte amb els mínims riscos d'accidents possibles.

## EXCAVACIÓ DE RASES I POUS

### 1.- DEFINICIÓ I DESCRIPCIÓ.

#### 1.1 Definició:

Excavació a cel obert sota la rasant d'esplanació que si és llarga i angosta la denominarem rasa, i si és profunda i de petita secció la denominarem pou.

#### 1.2 Descripció:

La secció transversal de la rasa tindrà com a màxim 2 metres d'ample i 1,5 de profunditat.

Els pous no superaran en planta 5 m<sup>2</sup> d'àrea ni 1,5 m. de profunditat.

L'excavació serà factible realitzar-la tant manualment com per mitjà mecànics.

Per a realitzar l'excavació serà imprescindible considerar l'equip humà necessari:

- Conductors de maquinària per a realitzar l'excavació.
- Operaris per a l'excavació manual.
- Operaris per als treballs d'estintolament, si fos necessari.
- Conductors de camions.

Els recursos tècnics per a realitzar les excavacions de rases i pous consistiran, bàsicament, en maquinària de moviment de terres, és a dir:

- excavadores.
- retrocargadora.
- carregadora.
- camions, dúmpers o motobolquets per al transport.

Es preveu realitzar els treballs manualment, però s'indica les possibilitats ja que fins a l'inici de l'excavació no sabrem possibles complicacions.

El treball a desenvolupar per aquesta maquinària s'iniciarà una vegada replantejades les rases o pous:

- Desviant els serveis afectats.
- Excavant en profunditat fins a cota i, al cas de rases, avançant en longitud alhora.
- Evacuant les terres obtingudes en l'excavació.
- Estintolant el terreny a mesura que es vagi avançant.
- En el cas dels pous profunds s'ha d'il·luminar el tall i, quan calgui, s'han de ventilar.

El procés d'estintolament es realitza des de la part superior de l'excavació (rasant) fins a la part inferior.

El desentibat es realitza en el sentit invers.



## EXCAVACIÓ DE RASES I POUS

### 2.- RELACIÓ DE RISCOS.

Segons s'especifica en l'apartat 2 dels articles 5 i 6 del Reial Decret 1627/97 de 24 d'octubre, pel qual s'estableixen les disposicions mínimes de seguretat i salut en les obres de construcció, realitzem a continuació una relació dels riscos més importants d'aquesta activitat.

En la relació de les causes dels accidents s'ha tingut en compte l'Annex II : Codis de la guia d'avaluació de riscos per a petites i mitjanes empreses editada pel Departament de Treball de la Generalitat de Catalunya, considerant a cada activitat només els riscos més importants, tant els propis d'aquesta activitat com dels elements auxiliars necessaris per a portar-la a terme.

Tenint en compte l'article 15 de la Llei de Prevenció de Riscos Laborals l'empresari (constructor), en desenvolupar els seus principis d'acció preventiva (Pla de Seguretat i Condicions de Salut), haurà de considerar els riscos evitables amb les seves corresponents mesures preventives ; i en el cas de riscos que no es puguin evitar per la seva naturalesa, haurà de realitzar la seva avaluació, tenint en compte la probabilitat de la materialització del risc i la severitat del dany causat, establint les mesures preventives per a minorar aquests riscos.

<u>Riscos</u>
1.-Caigudes de persones a diferent nivell.
2.-Caigudes de persones al mateix nivell.
3.-Caiguda d'objectes per desplom.
4.-Caiguda d'objectes per manipulació.
5.-Caiguda d'objectes.
6.-Trepitjades sobre objectes.
7.- Cops contra objectes immòbils.
8.- Cops amb elements mòbils de màquines.
9.- Cops amb objectes o eines.
12.-Atrapaments per bolcada de màquines.
16.-Contactes elèctrics.
20.-Explosions.
21.-Incendis.
23.-Atropellaments, cops i topades contra vehicles.
27.-Malalties causades per agents químics.
28.-Malalties causades per agents

físics.
29.-Malalties causades per agents biològics.

## EXCAVACIÓ DE RASES I POUS

### 3.- NORMA DE SEGURETAT.

#### POSADA AL PUNT DE L'OBRA PER A REALITZAR AQUESTA ACTIVITAT

Donats els treballs que es desenvolupen en l'activitat s'ha d'assegurar que ja estan instal·lats els serveis d'Higiene i Benestar per al personal de l'obra, i si no n'hi hagués es construiran segons les especificacions anteriors.

En cas de serveis urbans subterranis i/o aeris existents que travessin la zona a urbanitzar, aquests hauran de ser desviats provisionalment causat pel nou replantejament del lloc amb l'objectiu de mantenir el servei durant l'execució de l'obra. I s'haurà de tenir present la instal·lació necessària definitiva per al seu perfecte funcionament una vegada finalitzada l'obra.

Des del punt de vista de seguretat i de continuïtat del servei és necessari que abans de començar el moviment de terres el cap d'obra s'informi en les empreses subministradores d'electricitat, aigua, gas, telecomunicacions, etc. i empreses particulars sobre l'existència de conduccions subterranies. Tenint especial atenció de demanar informació sobre el traçat exacte de la conducció i les seves característiques, havent de marcar-se sobre del terreny abans de començar l'excavació, així com informar-se de les característiques dels serveis aeris.

En cas de necessitat de desviació d'algun d'aquests serveis s'haurà de fer el corresponent projecte dels serveis afectats.

En el cas que aquests serveis no es puguin desviar, s'hauran de considerar les normes de seguretat que s'especifiquen a l'apartat de "procés".

El propietari de la conducció ha d'indicar les mesures de seguretat que s'hauran de respectar. Es recomana que es confirmi per escrit totes les condicions i especificacions efectuades.

#### PROCÉS

##### Rases

- El personal encarregat de la realització de rases ha de conèixer els riscos específics i l'ús dels mitjans auxiliars necessaris per a realitzar-les amb la major seguretat possible.
- Qualsevol estintolament, per senzill que sembli, haurà de ser realitzat i dirigit per personal competent i amb la corresponent experiència.
- No s'han de retirar les mesures de protecció d'una rasa mentre hagin operaris treballant a una profunditat igual o superior a 1,30 m. sota la rasant.
- En rases de profunditat major d'1,30 m., sempre que hagin operaris treballant al seu interior, es mantindrà un altre operari de guàrdia a l'exterior que podrà actuar com a ajudant en el treball i donarà l'alarma en cas que es produís alguna emergència.
- S'acotaran les distàncies mínimes de separació entre operaris en funció de les eines que emprin
- Es revisaran diàriament els estintolaments abans de començar la jornada de treball, tesant els estampidors quan s'hagin afluixat. Així mateix es comprovaran que estiguin expedits els llits d'aigües superficials.

- Es reforçaran aquestes mesures preventives després d'interrupcions de treball de més d'un dia i/o d'alteracions atmosfèriques com pluja o gelades.
- S'evitarà colpejar l'estintolament durant operacions d'excavació. Els estampidors, o elements de la mateixa, no s'utilitzaran per al descens o ascens, ni s'usaran per a la suspensió de conduccions ni càrregues, havent de suspendre's d'elements expressament calculats i situats a la superfície.
- En general els estintolaments, o part d'aquests, es treuran només quan deixin de ser necessaris i per franges horitzontals, començant per la part inferior del tall
- La profunditat màxima permesa, sense estintolar des de la part superior de la rasa, suposant que el terreny sigui prou estable, no serà superior a 1,30 m. No obstant això, s'ha de protegir la rasa amb un capcer.
- L'altura màxima sense estintolar, al fons de rasa (a partir d'1,40 m.) no superarà els 0,70m. encara quan el terreny sigui de bona qualitat. En cas contrari, s'ha d'abaixar la taula fins que estigui clavetejada al fons de la rasa, utilitzant al seu torn petites corretges auxiliars amb els seus corresponents estampidors per a crear els necessaris espais lliures provisionals on poder anar realitzant els treballs d'estès de canalitzacions, formigonat, etc., o les operacions necessàries que va donar lloc l'excavació de dita rasa.
- Encara quan els paraments d'una excavació siguin aparentment estables, s'estintolaran sempre que es prevegi el deteriorament del terreny, com a conseqüència d'una llarga duració de l'obertura.
- És necessari estintolar a temps, i el material previst per a això ha d'estar a peu d'obra en una quantitat suficient, amb la deguda antelació, havent estat revisat i amb la garantia que es trobi en bon estat.
- Tota excavació que superi els 1,60 de profunditat haurà d'estar proveïda, a intervals regulars, de les escales necessàries per a facilitar l'accés dels operaris o la seva evacuació ràpida en cas de perill.
- Aquestes escales han de tenir un desembarcament fàcil, sobrepasant el nivell del terra en 1 m., com a mínim.
- L'arreglada de materials i de les terres extretes en talls de profunditat major d'1,30m, es disposaran a distància no menor de 2 m. d la vorera del tall
- Quan les terres extretes estiguin contaminades es desinfectaran així com les parets de les excavacions corresponents.
- No es permetrà sota cap concepte el subcavat del talús o parament.
- Sempre que sigui previsible el pas de vianants o vehicles al costat de la coronació del tall es disposaran tanques mòbils que s'il·luminaran, durant la nit, cada deu metres amb punts de llum portàtil i grau de protecció no menor d'IP.44 segons UNE 20.324.
- En general, les tanques acotaran almenys un metre el pas de vianants i dos metres el de vehicles.
- En tallse de profunditat majors d'1,30 m. els estintolaments hauran de sobrepasar, com a mínim, 20 cm. el nivell superficial del terreny.
- Es disposarà a l'obra, per a proporcionar en cada cas l'equip indispensable a l'operari, d'una provisió de palanques, falques, barres, puntals, taulers, que no s'utilitzaran per a l'estintolament i es reservaran per a l'equip de salvament, així com d'altres mitjans que puguin servir per eventualitats o socórrer als operaris que es puguin accidentar.
- El senyalitzador ha d'anar dotat d'una armilla de malla lleugera i reflectora.

- En cas d'inundació causat pel nivell freàtic o pluja es realitzarà, immediatament, l'eixugada corresponent per a evitar el reblaniment de les bases dels talusos.
- En el cas de tenir que treballar en la coronació de la rasa els operaris hauran d'usar el cinturó de seguretat convenientment ancorat.
- L'operari usarà a cada moment casc, guants, granota de treball, botes de seguretat de cuir en terreny sec o botes de goma en presència de fangs.
- En cas d'usar el martell pneumàtic, a més, usarà canelleres, protectors auditius i davantal.
- Ha de procurar-se la mínima presència de treballadors al voltant de les màquines.
- S'ha de prohibir la presència de treballadors al radi de gir de la retroexcavadora, prohibició que s'ha de senyalitzar a la part exterior de la cabina del conductor.
- S'ha de deixar el tall en acabar els treballs net i ordenat.
- Per als treballs posteriors, es mantindrà l'accés a la cota de fonamentació mitjançant l'escala, referenciada anteriorment, incorporada a una bastida.
- Es senyalitzarà l'obra amb els senyals d'advertència, prohibició i obligació en el seu accés i, complementàriament, als talls que sigui precis.

#### Pous

- El personal encarregat de la realització de pous ha de conèixer els riscos específics i l'ús dels mitjans auxiliars necessaris per a realitzar-los amb la major seguretat possible.
- S'hauran d'estintolar les parets dels pous a mesura que es van aprofundint, sense que la distància entre el fons del pou i la vora inferior de l'estintolament superi mai 1,5 metres.
- A mesura que s'aprofundeixi el pou s'haurà d'instal·lar en aquest una escala que compleixi amb les disposicions establertes a la nostra legislació.
- Als terrenys susceptibles d'inundació, els pous hauran d'estar proveïts de mesures que permetin la ràpida evacuació dels treballadors.
- Si fora necessari bombar constantment un pou, s'haurà de disposar d'un equip auxiliar de bombeig.
- A tota excavació manual de pous es garantirà, a cada moment, una atmosfera respirable.
- S'haurà d'establir una comunicació entre els treballadors de l'interior del pou i l'exterior.
- Els treballadors que desenvolupin les seves tasques en l'excavació del pou hauran d'estar protegits, en la major mesura que es pugui, contra la caiguda d'objectes.
- S'haurà de protegir la part superior del pou per mitjà de tanques o bé amb baranes, plints, etc.
- Si l'excavació de pous es porta a terme durant la nit s'hauran d'il·luminar convenientment la part superior i els voltants del pou.
- Sempre que hagi persones dins d'un pou, el fons del mateix haurà d'estar convenientment il·luminat i disposar d'una il·luminació d'emergència.
- Els aparells elevadors instal·lats sobredel pou hauran de:
  - Tenir una resistència i estabilitat suficients per al treball que aniran a desenvolupar i no haurà de comportar cap perill per als treballadors que es trobin al fons del pou.
  - L'aparell elevador haurà de disposar de limitador de final de carrera, del ganxo, així com d'un pestell de seguretat instal·lat al seu mateix ganxo.

- L'operador de grua que manipuli l'aparell elevador haurà de tenir la suficient visibilitat perquè des de la part superior pugui observar la correcta elevació del poal sense risc per la seva banda de caiguda al buit i utilitzar el cinturó de seguretat convenientment ancorat.
- S'haurà de preveure el suficient espai lliure vertical entre la corriola elevadora i el poal quan aquest es trobi al capdamunt del pou.
- El poal haurà d'estar lligat al ganxo, el qual haurà de disposar d'un pestell de seguretat de manera que no es pugui desfermar.
- Els torns col·locats a la part superior del pou s'hauran d'instal·lar de manera que es pugui enganxar i desenganxar el poal sense cap perill.
- Quan s'utilitzi un torn accionat manualment s'haurà de col·locar al voltant de la boca del pou un plint de protecció.
- El tro d'hissar ha de posseir un fre, el qual s'ha de comprovar abans de començar cada jornada.
- No s'hauran d'omplir els poals fins a la seva vorera, sino només fins als dos terços de la seva capacitat.
- S'haurà de guiar durant el seu hissat els poals plens de terra.
- Quan calgui, s'haurà d'instal·lar un sistema de ventilació forçada introduint aire fresc canalitzat cap al lloc de treball.

- En finalitzar la jornada o en interrupcions, llargues, es protegiran les boques dels pous de profunditat major d'1,30 m. amb un tauler resistent, xarxa o element equivalent.
- En cas de realitzar l'excavació del pou en una zona de vianants i amb trànsit de vehicles es realitzarà una tanca de manera que els vehicles es mantinguin a una distància mínima de 2 metres i al cas de trànsit de vianants a 1 metre.
- En aquests dos casos, es senyalitzarà amb els respectius senyals vials de "perill obres" i s'il·luminarà, a la nit, mitjançant punts de llum destellants.
- L'operari usarà a cada moment casc, guants, granota de treball, botes de seguretat de cuir en terreny sec o botes de goma en presència de llots.
- En cas d'usar el martell pneumàtic, a més, usarà canelleres, protectors auditius i davantal.
- El consum elèctric ha d'estar protegit mitjançant un interruptor diferencial, per evitar el risc de contacte elèctric no desitjat a causa d'un defecte d'aïllament.
- S'ha de vigilar que els cables conductors i "l'aparellage" de connexió estiguin en perfecte estat, substituint-los en cas que s'observi qualsevol mena de deteriorament.
- S'ha de procurar la mínima presència de treballadors al voltant de les màquines.
- És prohibida la presència de treballadors al radi de gir de la retroexcavadora, prohibició que s'haurà de senyalitzar a la part exterior de la cabina del conductor.
- S'ha de deixar el tall, en acabar els treballs, net i ordenat.
- Es senyalitzarà l'obra amb els senyals d'advertència, prohibició i obligació en el seu accés i, complementàriament, en els talls que sigui precis.

#### Serveis existents:

En el cas que els serveis existents no es puguin desviar, s'hauran de considerar les normes de seguretat que s'especifiquen a continuació.



### Línies elèctriques aèries

- Totes les persones que intervinguin en l'execució de l'obra han de ser informades dels riscos existents en els treballs pròxims a línies aèries les formes d'eliminar-los o protegir-se. Es donaran a conèixer les distàncies de seguretat a respectar i les mesures adequades de protecció, així com la conducta a seguir en cas d'accident.
- En presència de línies d'electricitat aèries, tot i esperant que siguin desviades, i davant de la possibilitat d'un contacte elèctric directe, es mantindrà una distància de seguretat amb l'estructura metàl·lica de la maquinària que circula a prop dels cables; distància recomanada:
  - 1 metre per a tensió < 1KVoltios
  - 3 metres per a tensions entre 1K Volts i 66 KVoltios
  - 5 metres per a tensions entre 110 KVoltios i 220 KVoltios
  - 7 metres per a tensió de 380 KVoltiosaquesta distància ve donada en funció de la tensió i a més ha de ser incrementada un valor de  $0,7 \times f$  (sent f la fletxa de la catenària), causat per moviments del cable pel vent (balanceig) o dilatacions.
- En cas de trànsit de vehicles per sota de línies elèctriques aèries s'hauran d'instal·lar uns pòrtics a cada costat de la línia, seguint el camí, per a limitar el gàlib de la maquinària.
- En cas de circulació de la maquinària de moviment de terres paral·lelament a línies aèries elèctriques, s'haurà de vigilar els moviments d'aquesta maquinària deguts a la no homogeneïtat del pis del terreny per on circulen.
- En cas de línies de baixa tensió es poden aïllar mitjançant recobriments aïllants, constituïts per fundes especials de cautxú o de materials plàstics.
- S'ha de tindre la precaució en instal·lar aquestes fundes que la línia estigui sense tensió. Aquests recobriments han de ser continus i fixats convenientment per a evitar que es desplacin.
- Per a muntar aquesta protecció és necessari dirigir-se al distribuïdor de la línia, qui ha d'indicar i proveir del material adequat per aquesta protecció.
- En cas de contacte amb una línia s'ha de tindre en compte que no provoca generalment el tir dels dispositius de tall de corrent i si així succeix, la tensió automàticament es reestableix per un període de temps molt breu.
- En cas de contacte directe de la maquinària amb els cables elèctrics d'alta tensió:
  - No abandonar el lloc de conducció.
  - Advertir a tercers perquè es mantinguin a distància.
  - Maniobrar per a allunyar-se de la zona perillosa: intentar maniobrar la màquina en el sentit invers al que va causar el contacte elèctric, per a aconseguir separar la màquina del contacte elèctric.
  - Si és impossible separar la màquina del contacte elèctric i en cas d'absoluta necessitat el conductor o el maquinista no descendirà de la mateixa utilitzant els mitjans habituals, sinó que botarà el més lluny possible de la màquina evitant tocar aquesta.
  - En el cas que s'hagi aconseguit desenganxar-se de la línia elèctrica conduirà la màquina fins una distància segura.
  - En el cas que la màquina arribi a tallar el cable amb tensió i aquest caigui a terra, s'ha de prohibir l'accés del personal a la zona de perill, fins que un especialista comprovi que es troba sense tensió.

- En el cas que la màquina no es pugui desprendre del contacte amb el cable elèctric, les persones que es trobin a la zona de perill han d'observar les següents normes :
  - No tocar la màquina o la línia aèria caiguda a terra.
  - Romandre immòbil o sortir de la zona a petits passos.
  - Advertir a les altres persones amenaçades de no tocar la màquina o la línia i no efectuar actes imprudents.
  - Advertir a les persones que es trobin fora de la zona perillosa que no s'acostin a la màquina.
- En el cas que hi hagi una persona electrocutada, i fins que no es realitzi la separació de la línia elèctrica i la màquina, desapareixent així la zona perillosa, no s'efectuaran els primers auxilis a la víctima.

### Línies elèctriques subterrànies

- S'ha d'emprar a senyalització indicativa del risc causat pel cable subterrani, indicant la proximitat de la línia en el terreny.
- A mesura que els treballs segueixin el seu curs, es vetllarà per a que es mantingui en perfectes condicions de visibilitat i col·locació de la senyalització anteriorment mencionada.
- En cas de conèixer-se perfectament el traçat i la profunditat de la línia, i si aquesta està recoberta amb sorra, protegida amb fabrica de rajola i senyalitzada amb cinta es podrà excavar amb màquina fins a 50 cm. de la conducció (llevat que prèviament de conformitat amb la companyia subministradora s'hagi donat autorització de treballar més a prop de la línia en tensió), i a partir d'aquí s'utilitzarà la pala manual.
- En cas de no conèixer-se exactament el traçat, ni la profunditat, ni la protecció de la línia, s'hauran de realitzar, amb precaució, tatxos per a indagar el traçat de la línia, la seva profunditat i la protecció.
- En el cas que no hi hagués protecció es podrà excavar amb màquina fins a 1 metre de la conducció, a partir d'aquesta cota i fins a 50 cm. es podran utilitzar martells pneumàtics, pics, etc. ; a partir de 50 cm., es farà manualment amb la pala.
- Quan la conducció quedi en l'aire, es suspendrà amb cordes o s'apuntalarà amb taules de fusta, evitant ser danyada per maquinària, eines, etc., així com si el cas ho requereixi, s'hauran de col·locar obstacles que impedeixin l'acostament.
- Una vegada descoberta la línia per a continuar els treballs a l'interior de rases, pous, etc. es tindrà en compte com principal mesures de seguretat :
  - S'ha d'assegurar contra possibles contactes amb parts pròximes en tensió (si les hi hagués) mitjançant recobriment o limitació de distància.
  - posada a terra i connexió en curtcircuit de totes les fases.
  - Comprovació d'absència de tensió.
  - bloqueig contra qualsevol alimentació elèctrica.
  - descàrrec elèctric de la línia
- En cas de trobar-se amb una conducció no prevista subterrània, s'hauran, en principi, de prendre les següents mesures :
  - suspendre els treballs d'excavació pròxims a la conducció.
  - descobrir la conducció sense deteriorar-la i amb amb molt de compte.
  - protegir la conducció per a evitar deterioraments.
  - no desplaçar els cables fora de la seva posició, ni tocar, recolzar-se o passar sobre ells en verificar l'excavació.

- en cas de deterioració, prohibir l'accés de personal a la zona i informar a la companyia subministradora.
- La conducta a seguir en cas de contactes amb cables subterranis (conductor actiu, és a dir amb tensió aïllament de la qual ha estat deteriorat) s'inspira en les mateixes recomanacions i normes que quan es tracta de línies aèries.

#### Conduccions de gas

- S'identificarà el traçat de la canonada existent per a ser senyalitzat el risc amb advertència de la profunditat de la conducció.
- En el cas que la conducció soterrada estigui a una profunditat igual o inferior a 1 metre es començaran els treballs a mà fins a arribar a la generatriu superior de la canonada, en el nombre que s'estimi necessari, per assegurar a la posició exacta.
- En el cas que la conducció estigui soterrada a una profunditat superior a 1 metre es començaran els treballs mitjançant maquinària fins a arribar a 1 metre de la generatriu superior de la canonada, procedint-se posteriorment a l'excavació fins a la canonada manualment.
- No es permetrà l'excavació mecànica a una distància inferior de 0,50 metres d'una canonada de gas.
- Una vegada descalçada la canonada es lligarà o estampirarà per a evitar moviments i deterioració de la mateixa, per a poder avançar en els treballs.
- No es descobriran trams de canonada de longitud superior a 15 metres.
- És prohibit de fumar o de realitzar qualsevol tipus de foc o espurna dins de l'àrea afectada.
- És prohibit de manipular o d'utilitzar qualsevol aparell, vàlvula o instrument de la instal·lació en servei.
- És prohibit la utilització per part del personal calçat que porti eines metàl·lics, a fi d'evitar la possible formació de espurnes en entrar en contacte amb elements metàl·lics.
- No es podrà emmagatzemar material sobre les conduccions.
- És prohibit d'utilitzar les conduccions com a punts de suport per a suspendre i/o per a suspendre o alçar càrregues.
- Per a col·locar o treure bombetes dels portabombetes en zones de conducció de gas serà obligatori desconnectar prèviament el circuit elèctric.
- Totes les màquines utilitzades en proximitat de gasoductes que funcionin elèctricament, disposaran d'una correcta connexió a terra.
- Els cables o mànegues d'alimentació elèctrica utilitzats en aquests treballs estaran perfectament aïllats i es procurarà que en les seves tirades no hi hagi empalmaments.
- En cas de fiuta incontrolada de gas, incendi o explosió, tot el personal de l'obra es retirarà més enllà de la distància de seguretat assenyalada i no es permetrà acostar-se a ningú que no sigui el personal de la companyia subministradora.
- En cas de tenir que s'utilitzin grups electrògens o compressors, es situaran tan lluny com sigui possible de la instal·lació de gas, equipant les fuites amb reixetes tallafocs.

#### Conduccions d'aigua (abastiment, sanejament, reg)

- S'identificarà el traçat de la canonada existent per a procedir a senyalitzar-la marcant amb picots la seva direcció i profunditat.
- En aconsellable no realitzar excavacions amb màquines a distàncies inferiors a 50 cm.de la canonada en servei.

- Una vegada descoberta, en el cas que la profunditat de l'excavació sigui superior, es suspendrà o apuntalarà a fi que no trenqui per flexió en trams d'excessiva longitud, es protegirà i senyalitzarà convenientment per a evitar ser malmesa per maquinària o eines.
- S'instal·laran sistemes d'il·luminació a base de balises, cintes reflectores, etc. si el cas ho requereix.
- És prohibit de manipular vàlvules o qualsevol altre element de la conducció en servei si no és amb l'autorització de la companyia subministradora.
- No es podrà emmagatzemar material sobre les conduccions.
- És prohibit d'emprar les conduccions com a punts de suport per a suspendre i/o per a suspendre o alçar càrregues.
- En cas de fiuta de ruptura o fiuta en la canalització s'haurà de comunicar immediatament a la companyia subministradora i paraitzar els treballs en aquell tall fins que la conducció hagi estat reparada.

#### **ELEMENTS AUXILIARS**

En aquest apartat considerarem els elements auxiliars que s'utilitzaran en els treballs d'aquesta activitat, la normativa de seguretat dels diferents elements auxiliars s'especifica al final de la relació d'activitats constructives, complementant la norma d'aquesta activitat.

Oxitallada  
Escala de mà  
Camions i dúmpers de gran tonatge  
Excavadora amb cullera bivalva  
Grup compressor  
Martell pneumàtic  
Carregadora  
Motobolquet  
Retrocarregadora

**Sempre que les condicions de treball exigeixin altres elements de senyalització, es col·locaran a l'obra seguint els criteris establerts per la legislació vigent (Reial Decret 485/1997, de 14 d'abril, Senyalització de seguretat i salut en el treball), reflectint-los en el Pla de Seguretat i condicions de Salut que ha de realitzar l'empresa constructora. (Art. 7 RD 1627/1997)**



## EXCAVACIÓ DE RASES I POUS

### 4.- SISTEMES DE PROTECCIÓ COL·LECTIVA I SENYALITZACIÓ.

Les proteccions col·lectives referenciades en les normes de seguretat estaran constituïdes per:

- Tanques de vianants, de 90 cm. d'alt.

**Sempre que les condicions de treball exigeixin altres elements de protecció, es col·locaran a l'obra seguint els criteris establerts per la legislació vigent, reflectint-los en el Pla de Seguretat i condicions de Salut que ha de realitzar l'empresa constructora. (Art. 7 RD 1627/1997)**

Senyalització de seguretat viària, segons el codi de circulació, conforme a la normativa ressenyada en aquesta activitat:

- Senyal de perill indefinit.
- Senyal de perill d'obres.
- Senyal de limitació de velocitat.
- Senyal de prohibit avançar.
- Senyal de final de prohibició.
- Senyal manual de "stop" i "direcció obligatòria".
- Balisament llampegant per a la seguretat de la conducció nocturna.



Senyalització de seguretat en el Treball, segons el RD 485/1997, de 14 d'abril, conforme a la normativa ressenyada en aquesta activitat:

- Senyal d'advertència de caiguda a diferent nivell.
- Senyal d'advertència de risc elèctric.
- Senyal de protecció individual obligatòria contra caigudes.
- Senyal de protecció obligatòria del cap.
- Senyal de protecció obligatòria de l'oïda
- Senyal de protecció obligatòria dels peus.
- Senyal de protecció obligatòria de les mans.
- Senyal de protecció obligatòria de la cara.
- Senyal de protecció obligatòria del cos.

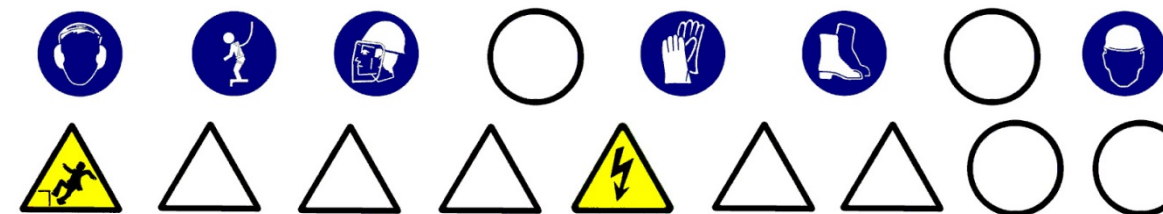

**Sempre que les condicions de treball exigeixin altres elements de senyalització, es col·locaran a l'obra seguint els criteris establerts per la legislació vigent (Reial Decret 485/1997, de 14 d'abril, Senyalització de seguretat i salut en el treball), reflectint-los en el Pla de Seguretat i condicions de Salut que ha de realitzar l'empresa constructora. (Art. 7 RD 1627/1997)**

## EXCAVACIÓ DE RASES I POUS

### 5.- RELACIÓ D'EQUIPS DE PROTECCIÓ INDIVIDUAL.

Els Equips de Protecció Individual seran, segons els treballs a desenvolupar els següents:

- Treballs d'excavació i transport mecànics (conductors):
  - Cascos.
  - Botes de seguretat.
  - Granota de treball.
  - Cinturó antivibratori (especialment en dúmpers de petita cilindrada).
  - Botes d'aigua de seguretat.
  - Impermeable.
- Treballs en rases i pous (operaris):
  - Cascos.
  - Pantalla facial.
  - Botes de seguretat de cuir en llocs secs.
  - Botes d'aigua de seguretat en llocs humits.
  - Guants de lona i cuir (tipus americà).
  - Granota de treball.
  - Cinturó de seguretat anticaiguda, ancoratge mòbil.
  - Protecció auditiva (auriculars o taps).
  - Canelleres.
  - Armilla d'alta visibilitat.
  - Impermeable.

**Sempre que les condicions de treball exigeixin altres elements de protecció, es dotarà als treballadors dels mateixos, reflectint-los en el Pla de Seguretat i condicions de Salut que ha de realitzar l'empresa constructora (Art. 7 RD 1627/1997).**

**Els Equips de Protecció individual hauran de complir a cada moment els requisits establerts pel RD 773/1997, del 30 de maig; RD 1407/1192, del 20 de novembre, i les corresponents Normes UNE.**

**A cada moment l'empresa constructora haurà de complir amb la Llei de Prevenció de Riscos Laborals, Llei 31/1995, de 8 de novembre.**

**L'empresa constructora haurà de complir amb el Reial Decret 773/1997, de 30 de maig sobre Utilització d'Equips de protecció personal.**

## CONTENCIÓ

### 1.- INTRODUCCIÓ.

#### 1.1 Definició:

Obra de fàbrica o de moviment de terres disposats per a contenir el terraplé o desmunt, suportant o anul·lant les espentes horitzontal.

#### 1.2 Tipus de contenció:

Es distingeixen els diferents tipus de contenció:

Naturals:

- talusos. (vegeu capítol moviment de terres)

Artificials:

- murs de contenció :
  - de formigó.
  - de maçoneria.
  - de fabrica de rajola.
- murs de terra armada.
- murs prefabricats de formigó.
- murs ancorats.
- murs garbella.
- murs pantalla.
  - pantalles de formigó.
  - pantalles d'impermeabilització.
- palplanxa:
  - fusta.
  - formigó armat.
  - acer.
- estructures flexibles diverses:
  - pilotes tangents.
  - pilotes independents.
  - micropilotes.
  - plafons prefabricats.

#### 1.3 Observacions generals:

L'activitat de contenció, al cas de talusos comporta la generació d'un pla inclinat l'angle respecte al pla horitzontal de la qual ve donat segons els paràmetres geotècnics del terreny, per a així anul·lar els esforços horitzontals que genera el desmunt o la terraplenada.

En el cas de de construcció d'un mur de contenció, aquest es realitza des de la rasant inferior fins a la rasant superior per a la contenció del tall del terreny creat en el desmunt previ o en un procés de terraplenada.

El mur de contenció està conformat, bàsicament, per dos elements:

- la fonamentació superficial.

- el mur.

La construcció del mur consisteix en la col·locació d'armadures, encofrat, abocament del formigó, vibrat i desencofrat, de manera que les seves dimensions permetin contenir les terres al seu extradós, anul·lant les espentes horitzontals.

En el cas de construcció d'un mur pantalla, es construeix des de la rasant superior per a la contenció del tall de les terres, necessària per a la realització del buidatge posterior. Per a l'execució del mur pantalla s'han de seguir els següents passos:

- construcció del muret guia.
- perforació de rases, amb l'ús de llots tixotròpics si sorgeix el nivell freàtic.
- col·locació d'encofrat de juntes entre plafons.
- col·locació d'armadures.
- abocament del formigó en els plafons.
- extracció d'encofrats de juntes.
- demolició de caps de plafons.
- execució de la biga de lligat de plafons.

En el cas de construcció d'un mur de terra armada s'inicia des de la rasant inferior i es van col·locant les escates convenientment ancorades, a mesura que va progressant el creixement del terraplenament.

Per a l'execució del mur de terra armada s'han de seguir els següents passos:

- construcció de muret d'arrancada.
- col·locació d'ancoratges i escates.
- abocament i compactació de terres en capes.

El procés de construcció té la seqüència de col·locació d'escates amb els seus ancoratges i posterior farcit i compactació de les terres a capes.

Per a realitzar totes aquestes activitats per als diferents tipus de contenció s'ha de programar i s'ha d'organitzar el tall convenientment.

S'ha de considerar, abans de l'inici d'aquesta activitat, que ja estiguin instal·lades les tanques perimetrals de limitació del solar per evitar l'entrada de personal aliè a l'obra ; les instal·lacions d'higiene i benestar, així com, també, les connexions provisionals d'obra (aigua i electricitat).

## MURS DE CONTENCIÓ DE FORMIGÓ

### 1.- DEFINICIÓ I DESCRIPCIÓ.

#### 1.1 Definició:

Mur de formigó armat amb fonamentació superficial, de directriu recta i secció constant, per a sostenir farciments drenats entre esplanades horitzontals, amb desnivells no majors de 6 metres.

#### 1.2 Descripció:

Construcció de sabates:

- Es farà un replantejament de les fonamentacions del mur.
- S'excavarà fins a la cota definida al projecte, anivellant la rasant i compactant el terreny.
- Es col·locaran les armadures.
- Formigonat de la rasa, deixant els ferros d'espera.

Construcció del mur:

- Es col·locaran les armadures del mur, previ cosit amb els ferros d'espera de la fonamentació superficial.
- Es col·locaran els motlles de l'encofrat ancorats per evitar la bolcada.
- Es col·locaran els passadors de subjecció dels plafons de l'encofrat.
- Abocament del formigó a capes i, simultàniament, un correcte vibrat
- Es desencofrarà quan el formigó armat tingui la consistència establida al projecte d'execució.
- Es continuaran regant les superfícies del mur.
- Farcit i compactació de l'extradós mitjançant terres o sistemes de drenatge.

Per a realitzar els murs de contenció serà imprescindible considerar l'equip humà següent:

- encofradors.
- ferrallistes.
- operaris d'abocament i vibrat del formigó.
- conductors de formigonera.
- operaris per al bombeig del formigó.
- operaris de grua.
- conductors de maquinària de moviment de terres.

També s'haurà de considerar els mitjans auxiliars necessaris per a dur a terme els murs de contenció:

- Maquinària: camió formigonera, grua mòbil, retroexcavadora, dúmper o camió, piconadora, dúmper de petita cilindrada per a transport auxiliar, maquinària taller ferralla, bomba de formigó, serra circular, etc.
- Útils i eines: encofrats, plataformes de treball sobre mènsules, jabalcón (tornapuntes), eslingues, bastides, etc.
- Preses provisionals d'aigua i electricitat.
- Instal·lacions d'higiene i benestar.

## MURS DE CONTENCIÓ DE FORMIGÓ

### 2.- RELACIÓ DE RISCOS.

Segons s'especifica en l'apartat 2 dels articles 5 i 6 del Reial Decret 1627/97 de 24 d'octubre, pel qual s'estableixen les disposicions mínimes de seguretat i salut en les obres de construcció, realitzem a continuació una relació dels riscos més importants d'aquesta activitat.

En la relació de les causes dels accidents s'ha tingut en compte l'Annex II : Codis de la guia d'avaluació de riscos per a petites i mitjanes empreses editada pel Departament de Treball de la Generalitat de Catalunya, considerant a cada activitat només els riscos més importants, tant els propis d'aquesta activitat com dels elements auxiliars necessaris per a portar-la a terme.

En la confecció del Pla de Seguretat i Condicions de Salut, aquesta relació de riscos es podrà modificar en funció de les característiques de l'obra i dels sistemes d'execució que aportació l'empresa constructora o empreses que intervinguin en el procés constructiu, segons disposa l'article 7 del R.D.1627/1997, de 24 d'octubre.

Tenint en compte l'article 15 de la Llei de Prevenció de Riscos Laborals l'empresari (constructor), en desenvolupar els seus principis d'acció preventiva (Pla de Seguretat i Condicions de Salut), haurà de considerar els riscos evitables amb les seves corresponents mesures preventives ; i en el cas de riscos que no es puguin evitar per la seva naturalesa, haurà de realitzar la seva avaluació, tenint en compte la probabilitat de la materialització del risc i la severitat del dany causat, establint les mesures preventives per a minorar aquests riscos.

<u>Riscos</u>
1.-Caigudes de persones a diferent nivell.
2.-Caigudes de persones al mateix nivell.
3.-Caiguda d'objectes per desplom.
4.-Caiguda d'objectes per manipulació.
5.-Caiguda d'objectes.
6.-Trepitjades sobre objectes.
7.- Cops contra objectes immòbils.
8.- Cops amb elements mòbils de màquines.
9.- Cops amb objectes o eines.
10.-Projecció de fragments o partícules.
11.-Atrapaments per o entre objectes.
12.-Atrapaments per bolcada de màquines.
18.-Contactes amb substàncies càustiques o corrosives
23.-Atropellaments, cops i topades contra vehicles.
28.-Malalties causades per agents físics.

### OBSERVACIONS :

- (3) Risc específic causat pel lliscament de terres no coherents i sense contenció.
- (6) Risc específic amb encofrats de fusta.
- (8) Risc causat pel bombeig de formigó "cop d'ariet" i per l'ús de la serra circular.
- (18) Risc específic causat per la manipulació de formigons i líquids desencofrants.
- (28) Risc causat per vibracions del dúmper.



## MURS DE CONTENCIÓ DE FORMIGÓ

### 3.- NORMA DE SEGURETAT.

#### POSADA AL PUNT DE L'OBRA PER A REALITZAR AQUESTA ACTIVITAT

La pendent de les rampes d'accés als talls no superaran el 10%.

El camí d'accés de la maquinària pesada a la cota de base dels murs es senyalitzarà adequadament.

L'accés del personal d'obra a la rasant de fonamentació es realitzarà per camins independents als camins de circulació de la maquinària.

En el cas que aquests camins d'accés presentin risc de caiguda a diferent nivell, es col·locaran baranes de seguretat.

Donats els treballs que es desenvolupen en l'activitat s'ha d'assegurar que ja es trobin instal·lats els serveis d'Higiene i Benestar per al personal de l'obra.

#### PROCÉS

- El personal encarregat en la realització dels murs de contenció ha de conèixer els riscos específics i l'ús dels mitjans auxiliars necessaris per realitzar la contenció amb la major seguretat possible.
- L'excavació de la rasa per a albergar la fonamentació es realitzarà mitjançant retroexcavadora, i a les seves maniobres s'evitarà que el personal circuli pel radi d'acció de la mateixa.
- L'abocada de les terres sobre el dúmper o camió es realitzarà guiat per un capatàs o encarregat.
- Quan es finalitzi aquesta l'operació de càrrega de terres en el camió o dúmper, i abans d'iniciar-se el transport, s'hauran de cobrir aquestes amb una lona.
- S'evitarà la permanència o pas de persones sota càrregues suspeses acotant les àrees de treball.
- El transport d'armadures a la rasa es realitzarà mitjançant la grua mòbil, la càrrega haurà d'estar convenientment eslingada i proveïda als seus ganxos de pestells de seguretat. Per evitar balancejos, la càrrega ha d'anar guiada mitjançant una sirga.
- Els operaris que realitzin la manipulació d'armadures hauran d'usar casc de seguretat, guants de cuir, granota de treball, davantal de cuir, botes de cuir de seguretat i cinturó i portaeines.
- L'operari que realitzi l'abocament del formigó i posterior vibrat haurà d'usar casc de seguretat, guants de neoprè, granota de treball i botes de goma de seguretat de canya alta.
- Una vegada forjada la fonamentació, es col·locarà el motlle de l'encofrat corresponent a l'extradós del mur, arriostrat mitjançant jabalcones per a evitar la seva bolcada.
- El transport dels motlles de l'encofrat es realitzarà mitjançant una grua mòbil, convenientment eslingat.
- L'amarrament de l'eslinga al motlle es realitzarà a través d'un element resistent de l'encofrat.
- Per a evitar moviments pendulars, el motlle anirà conduït per un operari, mitjançant una corda lligada al motlle.

- L'operari que col·loqui les armadures haurà d'utilitzar casc de seguretat, guants de cuir, granota de treball i botes de seguretat de cuir.
- En la confecció dels tapes laterals, si es treballa amb la serra circular, el treballador haurà de tenir la precaució d'usar els acompanyadors per a tallar petites peces.
- Es construirà a la part superior de l'encofrat del mur una plataforma de treball que anirà a tota la seva llargària del mateix, aquesta plataforma ha de tenir com a mínim 60 cm. d'ample s' haurà d'instal·lar al seu perímetre la corresponent barana de seguretat.
- L'accés a aquesta plataforma es realitzarà mitjançant escala manual.
- O mitjançant una passarel·la, de 60 cm. d'amplària com a mínim amb baranes de seguretat, des de la rasant superior de les terres sempre que aquesta es mantingui aproximadament horitzontal.
- En la col·locació de passadors, entre els encofrats, és prohibit d'enfilars per l'encofrat, s'ha de realitzar auxiliats per escales o bastides.
- L'operari que guii l'abocada del formigó haurà d'usar guants de neoprè, casc de seguretat, granota de treball i botes de goma de canya alta.
- L'abocament es realitzarà a capes evitant l'acumulació excessiva dins del motlle.
- L'encarregat vetllarà a cada moment que no hi hagi moviments de l'encofrat causat per la pressió hidrostàtica del formigó fresc.
- Quan l'abocament del formigó es realitzi pel sistema de bombeig pneumàtic o hidràulic, els tubs de conducció estaran convenientment ancorats i es posarà especial atenció a netejar la canonada després del formigonat, perquè la pressió de sortida del formigó pot ser causa d'accident.
- Al menor senyal d'obstrucció s'haurà de suspendre's el bombeig per a evitar el colp d'ariet.
- El vibrador estarà protegit de doble aïllament, així com l'aparell convertidor de freqüència ; i el subministrament elèctric al convertidor del vibrador estarà convenientment aïllat, d'acord amb les instruccions del Reglament de Baixa Tensió.
- Durant els processos de vibrat el treballador haurà d'usar casc de seguretat, guants de neoprè, granota de treball i botes de goma de canya alta.
- El desencofrat ho realitzarà un operari proveït de guants de cuir, casc de seguretat, granota de treball i botes de cuir.
- S'eslingaran els motlles a desencofrar per evitar la seva caiguda mentre l'operari els desencofra mitjançant falques o altres eines.
- És prohibit de tirar dels encofrats amb la grua si aquests estan adherits al formigó, i s'ha d'assegurar que els motlles estiguin totalment solts abans d'iniciar el seu hissat.
- Els motlles es retiraran i es netejaran per a mantenir l'obra ordenada i neta.
- Es suspendran els treballs quan plogui, nevi o existeixi vent amb una velocitat superior a 50 km/h, en aquest últim cas es retiraran els materials i eines que puguin desprendre's.

#### Serveis existents:

En el cas que els serveis existents no es puguin desviar s'hauran de considerar les normes de seguretat que s'especifiquen a continuació.

### Línies elèctriques aèries

- Totes les persones que intervinguin en l'execució de l'obra han de ser informades dels riscos existents en els treballs pròxims a línies aèries i formes d'eliminar-los o protegir-se.
- Es donaran a conèixer les distàncies de seguretat a respectar i les mesures adequades de protecció, així com la conducta a seguir en cas d'accident.
- En presència de línies d'electricitat aèries, tot i esperant que siguin desviades, i davant de la possibilitat d'un contacte elèctric directe, es mantindrà una distància de seguretat amb l'estructura metàl·lica de la maquinària que circula a prop dels cables; distància recomanada:

1 metre per a tensió < 1KVoltios

3 metres per a tensions entre 1K Volts i 66 KVoltios

5 metres per a tensions entre 110 KVoltios i 220 KVoltios

7 metres per a tensió de 380 KVoltios

aquesta distància ve donada en funció de la tensió i a més ha de ser incrementada un valor de 0,7xf (sent f la fletxa de la catenària), causat per moviments del cable pel vent (balanceig) o dilatacions.

- En cas de trànsit de vehicles per sota de línies elèctriques aèries s'hauran d'instal·lar uns pòrtics a cada costat de la línia, seguint el camí, per a limitar el gàlib de la maquinària.
- En cas de circulació de la maquinària de moviment de terres paral·lelament a línies aèries elèctriques s'haurà de vigilar els moviments d'aquesta maquinària deguts a la no homogeneïtat del pis del terreny per on circulen.
- En cas de línies de baixa tensió es poden aïllar mitjançant recobriments aïllants, constituïts per fundes especials de cautxú o de materials plàstics.
- En instal·lar aquestes fundes, s'ha de tenir la precaució que la línia estigui sense tensió. Aquests recobriments han de ser continus i fixats convenientment per evitar que es desplacin.
- Per a muntar aquesta protecció és necessari dirigir-se al distribuïdor de la línia, qui ha d'indicar i proveir del material adequat per aquesta protecció.
- En cas de contacte amb una línia elèctrica s'ha de tindre present que no provoca generalment el tir dels dispositius de tall de corrent i si així succeeix, la tensió automàticament es reestableix per un període de temps molt breu.
- En cas de contacte directe de la maquinària amb els cables elèctrics d'alta tensió:
  - No abandonar el lloc de conducció.
  - Advertir a tercers perquè es mantinguin a distància.
  - Maniobrar per a allunyar-se de la zona perillosa: intentar maniobrar la màquina en el sentit invers a què va causar el contacte elèctric, per a aconseguir separar la màquina del contacte elèctric.
  - Si és impossible separar la màquina del contacte elèctric i en cas d'absoluta necessitat el conductor o el maquinista no descendirà de la mateixa utilitzant els mitjans habituals, sinó que botarà el més lluny possible de la màquina evitant tocar aquesta.
  - En el cas que s'hagi aconseguit desenganxar-se de la línia elèctrica conduirà la màquina fins una distància segura.

- En el cas que la màquina arribi a tallar el cable amb tensió i aquest caigui a terra s'ha de prohibir l'accés del personal a la zona de perill, fins que un especialista comprovi que es troba sense tensió.
- En el cas que la màquina no es pugui desprendre del contacte amb el cable elèctric, les persones que es trobin a la zona de perill han d'observar les següents normes :
  - No tocar la màquina o la línia aèria caiguda a terra.
  - Romandre immòbil o sortir de la zona a petits passos.
  - Advertir a les altres persones amenaçades de no tocar la màquina o la línia i no efectuar actes imprudents.
  - Advertir a les persones que es trobin fora de la zona perillosa que no s'acostin a la màquina.
- En el cas que hi hagi una persona electrocutada, i fins que no es realitzi la separació de la línia elèctrica i la màquina, desapareixent així la zona perillosa, no s'efectuaran els primers auxilis a la víctima.

### **ELEMENTS AUXILIARS**

En aquest apartat considerarem els elements auxiliars que s'utilitzaran en els treballs d'aquesta activitat, la normativa de seguretat dels diferents elements auxiliars s'especifica al final de la relació d'activitats constructives, complementant la norma d'aquesta activitat.

Escales de mà

Camions i dúmpers de gran tonatge

Retroexcavadora

Planta de formigó

Bombatge de formigó

Serra circular

Grua mòbil

Formigonera pastera

Grup compressor

Piconadora de safata

Es complirà cada moment el RD 1435/1992, de 27 de novembre, on es dicten les disposicions d'aplicació en seguretat i condicions de salut sobre maquinària.

**Sempre que les condicions de treball exigeixin altres elements de protecció, es col·locaran a l'obra seguint els criteris establerts per la legislació vigent, reflectint-los en el Pla de Seguretat i condicions de Salut que ha de realitzar l'empresa constructora. (Art. 7 RD 1627/1997)**

## MURS DE CONTENCIÓ DE FORMIGÓ

### 4.- SISTEMES DE PROTECCIÓ COL·LECTIVA I SENYALITZACIÓ.

Les proteccions col·lectives referenciades en les normes de seguretat estaran constituïdes per:

- Baranes de seguretat formades per muntants, passamà, barra intermèdia i sòcol.
- L'altura de la barana ha de ser de 90 cm., i el passamà ha de tenir com a mínim 2,5 cm de gruix i 10 cm d'altura. Els guardacós hauran d'estar situats a 2,5 metres entre ells com a màxim.
- Tanques de vianants, de 90 cm. d'alt.

Senyalització de seguretat viària, segons el codi de circulació, conforme a la normativa ressenyada en aquesta activitat:

- Senyal de perill indefinit.
- Senyal del pendent de la rampa.
- Senyal de limitació de velocitat.
- Senyal de prohibit avançar.
- Senyal de pas preferent.
- Senyal manual de "stop" i "direcció obligatòria".
- Cartell indicatiu d'entrada i sortida de camions.



Senyalització de seguretat en el Treball, segons el RD 485/1997, de 14 d'abril, conforme a la normativa ressenyada en aquesta activitat:

- Senyal d'advertència de càrrega suspesa
- Senyal d'advertència de caiguda a diferent nivell.
- Senyal d'advertència de risc d'ensopegar.
- Senyal d'advertència de risc elèctric.
- Senyal de prohibit el pas als vianants .
- Senyal de protecció individual obligatòria contra caigudes.
- Senyal de protecció obligatòria del cap.
- Senyal de protecció obligatòria dels peus.
- Senyal de protecció obligatòria de les mans.
- Senyal de protecció obligatòria del cos.

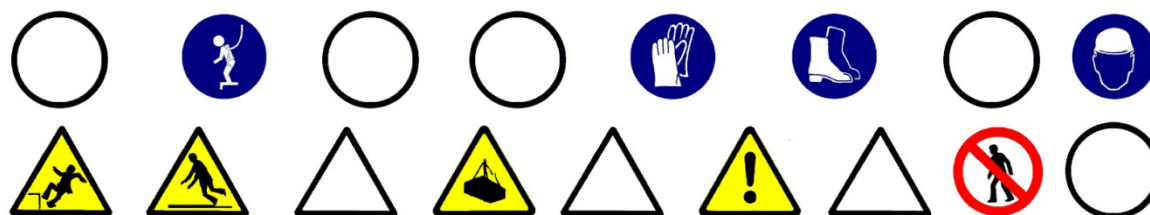

Sempre que les condicions de treball exigeixin altres elements de senyalització, es col·locaran a l'obra seguint els criteris establerts per la legislació vigent (Reial Decret 485/1997, de 14 d'abril, Senyalització de seguretat i salut en el treball), reflectint-los en el Pla de Seguretat i condicions de Salut que ha de realitzar l'empresa constructora. (Art. 7 RD 1627/1997)

## MURS DE CONTENCIÓ DE FORMIGÓ

### 5.- RELACIÓ D'EQUIPS DE PROTECCIÓ INDIVIDUAL.

Els Equips de Protecció Individual seran, segons els treballs a desenvolupar els següents:

- Treballs d'excavació i transport (conductors i operaris de grua):
  - Cascos de seguretat.
  - Botes de seguretat de cuir.
  - Granota de treball.
  - Cinturó antivibratori (especialment en dúmpers de petita cilindrada).
- Treballs amb encofrats (encofradors) :
  - Cascos de seguretat.
  - Botes de seguretat de cuir.
  - Guants de lona i cuir (tipus americà).
  - Granota de treball.
  - Cinturó de seguretat anticaiguda, si escau.
- Treballs amb armadures (operaris) :
  - Cascos de seguretat.
  - Botes de seguretat de cuir.
  - Guants de lona i cuir (tipus americà).
  - Granota de treball.
  - Davantal.
  - Cinturó portaeines.
  - Cinturó de seguretat anticaiguda, en cas si escau.
- Treballs de formigonat i vibrat:
  - Cascos de seguretat.
  - Botes de seguretat de goma de canya alta.
  - Guants de neoprè.
  - Granota de treball.
  - Cinturó de seguretat anticaiguda, si escau.

**Sempre que les condicions de treball exigeixin altres elements de protecció, es dotarà als treballadors dels mateixos, reflectint-los en el Pla de Seguretat i condicions de Salut que ha de realitzar l'empresa constructora (Art.7 RD 1627/1997).**

**Els Equips de Protecció individual hauran de complir a cada moment els requisits establerts pel RD 773/1997, del 30 de maig; RD 1407/1192, del 20 de novembre, i les corresponents Normes UNE.**

**A cada moment l'empresa constructora haurà de complir amb la Llei de Prevenció de Riscos Laborals, Llei 31/1995, de 8 de novembre.**

**L'empresa constructora haurà de complir amb el Reial Decret 773/1997, de 30 de maig sobre Utilització d'Equips de protecció personal.**

## **SANEJAMENT**

### **1.- INTRODUCCIÓ.**

#### **1.1 Definició:**

Tot sistema d'evacuació i tractament de residus urbans i industrials, pel qual s'aconsegueix la seva eliminació amb garanties absolutes d'ordre higiènic.

#### **1.2 Tipus de sanejament:**

- Evacuació d'aigües residuals i pluvials:
  - xarxa de clavegueram.
  - drenatges i avenamientos.
  - depuradora d'aigües residuals.
- Evacuació de residus sòlids:
  - per contenidors (previsió d'emmagatzemament de contenidors).
  - per instal·lacions pneumàtiques (previsió de dipòsits d'emmagatzemament subterranis).
  - incineradora.

#### **1.3 Observacions generals:**

El sanejament urbà comporta la gestió de tota classe de residus tant líquids com sòlids.

En el cas de la construcció de la infraestructura per a residus líquids es considerarà :

- Desviació de serveis afectats.
- Execució de l'excavació de rases i pous.
- Col·locació de connexions de servei i col·lectors prefabricats sobre base de formigó o sorra i formació d'embornals.
- Farcit i compactació amb formigó i/o terres fins al nivell d'esplanació.

S'haurà de considerar una previsió d'elements auxiliars com a maquinària de moviment de terres (excavadora, dúmper, etc.), martell pneumàtic (quan calgui), escales de mà, estrebacions (estampidors, travessers, veles i taulers), eines manuals, grua automòbil, camió-grua, camió-fomigonera, camió-bomba, piconadores de corró o pneumàtica, etc.

S'ha de considerar, abans de l'inici d'aquesta activitat, que ja estiguin instal·lades les tanques perimetrals de limitació del solar per a evitar l'entrada de personal aliè a l'obra, les instal·lacions d'higiene i benestar, així com, també, les connexions de servei provisionals d'obra (aigua i electricitat).



## XARXA DE CLAVEGUERAM

### 1.- DEFINICIÓ I DESCRIPCIÓ.

#### 1.1 Definició:

Evacuació d'aigües pluvials i residuals des de les connexions de servei fins al llit receptor o fins a l'estació depuradora.

#### 1.2 Descripció:

Les connexions de servei (albellons i embornals) evacuen les aigües residuals i pluvials a l'exterior de l'edifici conduint-les al clavegueram, el qual aboca les aigües als col·lectors secundaris. Aquests col·lectors secundaris desemboquen en col·lectors principals els quals vertebreren el sanejament d'una conca, sent finalment els emissaris els que canalitzen les aigües fins una depuradora.

Sistemes d'evacuació:

- Sistema Unitari : la xarxa evacua tota classe d'aigües, ja siguin residuals o pluvials.
- Sistema Separatiu : són xarxes independents, per una les aigües residuals i per una altra les pluvials o de reg.

En la realització d'aquesta activitat, abans del seu inici, s'ha de garantir el subministrament dels materials necessaris per a dur a terme la instal·lació. Per a això, s'haurà de considerar una prèvia arrega de material en un espai predeterminat.

Per a realitzar l'excavació de rases i pous, la instal·lació de tubs prefabricats per a l'evacuació d'aigües residuals o pluvials, la formació d'embornals, arquetes, etc., i el farciment i/o compactació serà imprescindible considerar l'equip humà següent:

- conductors de maquinària de moviment de terres (excavació, transport, farcit i compactació).
- conductors de grues.
- obrers.
- personal auxiliar.

També serà necessari tenir en compte els mitjans auxiliars necessaris per a dur a terme la realització de la instal·lació:

- Maquinària: excavadora (retroexcavadora), dúmper, piconadora, formigonera o planta de formigó, serra circular, bomba de formigó, camió formigonera, grup compressor, martell pneumàtic i piconadora pneumàtica manual.
- Útils: escales, estampadors, taulers, taulons, tanca de vianants, senyals vials (horitzontals, verticals i balisaments) i proteccions col·lectives i personals, etc.
- Eines manuals: martells, tests, pal·les, pics, rastell, etc.
- Instal·lació elèctrica provisional.
- Instal·lació provisional d'aigua.
- Instal·lacions d'higiene i benestar.

## XARXA DE CLAVEGUERAM

### 2.- RELACIÓ DE RISCOS.

Segons s'especifica en l'apartat 2 dels articles 5 i 6 del Reial Decret 1627/97 de 24 d'octubre, pel qual s'estableixen les disposicions mínimes de seguretat i salut en les obres de construcció, realitzem a continuació una relació dels riscos més importants d'aquesta activitat.

En la relació de les causes dels accidents s'ha tingut en compte l'Annex II : Codis de la guia d'avaluació de riscos per a petites i mitjanes empreses editada pel Departament de Treball de la Generalitat de Catalunya, considerant a cada activitat només els riscos més importants, tant els propis d'aquesta activitat com dels elements auxiliars necessaris per a portar-la a terme.

En la confecció del Pla de Seguretat i Condicions de Salut, aquesta relació de riscos podrà modificar-se en funció de les característiques de l'obra i dels sistemes d'execució que aportació l'empresa constructora o empreses que intervinguin en el procés constructiu, segons disposa l'article 7 del R. D.1627/1997, de 24 d'octubre.

Tenint en compte l'article 15 de la Llei de Prevenció de Riscos Laborals l'empresari (constructor), en desenvolupar els seus principis d'acció preventiva (Pla de Seguretat i Condicions de Salut), haurà de considerar els riscos evitables amb les seves corresponents mesures preventives ; i en el cas de riscos que no es puguin evitar per la seva naturalesa, haurà de realitzar la seva avaluació, tenint en compte la probabilitat de la materialització del risc i la severitat del dany causat, establint les mesures preventives per a minorar aquests riscos.

<u>Riscos</u>
1.-Caigudes de persones a diferent nivell.
2.-Caigudes de persones al mateix nivell.
3.-Caiguda d'objectes per desplom.
4.-Caiguda d'objectes per manipulació.
5.-Caiguda d'objectes.
6.-Trepitjades sobre objectes.
7.- Cops contra objectes immòbils.
8.- Cops amb elements mòbils de màquines.
9.- Cops per objectes o eines.
12.-Atrapaments per bolcada de màquines.
13.-Sobreesforços.
16.-Contactes elèctrics.
20.-Explosions.
21.-Incendis.

23.-Atropellaments, cops i topades contra vehicles.
26.-Altres : Caiguda de màquines i col·lisions.
27.-Malalties causades per agents químics.
28.-Malalties causades per agents físics.
29.-Malalties causades per agents biològics.

### OBSERVACIONS :

- (3) Risc específic causat pel lliscament de terres no coherents i sense contenció.
- (8) Risc causat pel moviment d'elements mòbils de maquinària de moviment de terres.
- (16, 20 i 21) Risc específic causat per serveis afectats o existents.
- (27) Risc causat per la possible presència de gasos tòxics o pols.
- (28) Risc causat per vibracions del dúmper i del martell destrossador i risc causat pel nivell de soroll.
- (29) Risc causat per l'extracció de terres contaminades

## XARXA DE CLAVEGUERAM

### 3.- NORMA DE SEGURETAT.

#### POSADA AL PUNT DE L'OBRA PER A REALITZAR AQUESTA ACTIVITAT

- Donats els treballs que es desenvolupen en l'activitat s'ha d'assegurar que ja estiguin instal·lats els serveis d'Higiene i Benestar per al personal de l'obra.

#### PROCÉS

- En la realització de les rases, pous, arquetes i embornals es tindrà en compte la normativa d'excavació de rases i pous .
  - El personal encarregat del muntatge de la instal·lació ha de conèixer els riscos específics i l'ús dels mitjans auxiliars necessaris per a realitzar-los amb la major seguretat possible.
  - Tots els buits o desnivells s'hauran de tancar amb tanques de vianants per a evitar el risc de caiguda a diferent nivell, aquesta tanca s'instal·larà a un metre de la coronació de buits o desnivells.
  - En la manipulació de materials s'hauran de considerar posicions ergonòmiques per a evitar cops, ferides i erosions.
  - Els operaris que realitzin el transport del material hauran d'usar casc de seguretat, guants de cuir i lona (tipus americà), granota de treball i botes de cuir de seguretat, i en cas d'inclemències del temps usaran botes d'aigua i impermeables.
  - En proximitat (1,5 metres) de la coronació de talusos, rases, pous, etc, s'ha de prohibir el pas de la maquinària pesada (maquinària de moviment de terres, camions-grua i grues automòbils).
  - Els tubs per a les conduccions s'arreglaran a una superfície el més horitzontal possible sobre dorments de fusta, en un receptacle delimitat per diversos peus drets que impedeixin que per qualsevol causa els conductes llisquin o rodin.
  - Quan es descarreguin els tubs prefabricats per a connexions de servei, albellons i pous o qualsevol altre material al costat de les rases o pous s'haurà de deixar una distància mínima de seguretat de 2 metres d'aquestes.
  - L'aixecament de material s'ha de realitzar mitjançant un ganxo a la qual es subjecta el ganxo de la grua, per a facilitar l'enganxall i desenganxament dels tubs.
  - Per a realitzar l'eslingat:
    - S'ha de cuidar que les eslingues estiguin ben muntades.
    - S'ha d'evitar que les eslingues s'encreuin, ja que això podria produir la ruptura de la que quedés creuada.
    - L'eslinga ha d'estar formada per ganxos, cable, aprietahilos, guardacabos i anella.
    - S'han de triar els elements anteriors segons les característiques de la càrrega.
    - S' haurà d'assegurar la resistència dels punts d'enganxall.
    - Les eslingues s'hauran de conservar en perfecte estat . No s'han de deixar a la intempèrie, ni s'hauran de deixar a terra.
  - S'hauran de prendre totes les precaucions a fi d'evitar la caiguda d'objectes durant el transport.
  - S'han de tesar els cables una vegada enganxada la càrrega.
  - En iniciar l'hissat, s'ha d'eleva la càrrega lleugerament per a permetre que adquireixi la seva posició d'equilibri.
- S'ha de comprovar que els cables estiguin ben fixats i que els ramals estiguin estesos de la mateixa manera.
  - Si la càrrega no es troba ben lligada o ben equilibrada, s'haurà de depositar sobre el terra i s'haurà de tornar a lligar correctament.
  - Si quan s'inicia l'hissat, s'observés qualsevol dificultat en l'elevació de la càrrega, no s'haurà d'insistir en això i caldrà comprovar quina pot haver estat la causa.
  - No subjectar mai els cables al moment de posar-los en tensió, a fi d'evitar que les mans quedin atrapades entre la càrrega i els cables.
  - S'ha de realitzar el desplaçament quan la càrrega es trobi a una alçada suficient per a no trobar obstacles.
  - Si el recorregut és prou llarg, s'ha de realitzar el desplaçament de la màquina amb la càrrega a poca alçada i a marxa moderada.
  - En cas de desplaçament, el maquinista ha de tenir, a cada moment, visió de la càrrega.
  - S'ha d'assegurar que la càrrega no colpejarà amb cap obstacle en adquirir la seva posició d'equilibri.
  - S'ha de procurar que la càrrega estigui el menor temps possible suspesa, descendint-la a arran de terra o al seu lloc de col·locació.
  - No s'ha de deixar, sota cap concepte, una càrrega suspesa a sobre d'una zona de pas o treball. S'haurà de procurar no depositar les càrregues en passadissos de circulació.
  - S'ha de vigilar no agafar els cables en depositar la càrrega.
  - S'ha de comprovar l'estabilitat de la càrrega al terra, afluixant una mica els cables.
  - S'ha de calçar la càrrega que pugui rodar, utilitzant falques de gruix 1/10 el diàmetre de la càrrega.
  - L'àrea de treball ha d'estar convenientment senyalitzada i aïllada.
  - Els treballs de hissat, desplaçament i dessolatguet o col·locació de tubs i càrregues ha de ser auxiliat per una persona que conegui els senyals de comandament de la grua.
  - Sempre que es prevegi el pas de persones o vehicles aliens a l'obra es disposaran a tot al llarg de la rasa, en la vorera contrària a on s'arreglen els productes de les tanques de vianants que s'il·luminaran, cada 15 metres, amb llum vermella. De la mateixa manera, es col·locaran sobre les rases passos a distàncies no superior a 50 metres.
  - La il·luminació portàtil, a l'interior de les rases o pous, serà de material antideflagrant .
  - Es disposarà a l'obra dels mitjans adequats de bombeig per a treure qualsevol inundació que es pugui produir.
  - Quan es prevegi l'existència de canalitzacions en servei a la zona d'excavació es determinarà el seu traçat i es sol·licitarà, si calgués, el tall de fluid o la desviació, paralitzant-se els treballs fins que s'hagi adoptat una de les dues alternatives, o per la direcció Tècnica d'obra s'ordenin les condicions de treball.
  - En començar la jornada es revisaran les estrebacions, es comprovarà l'absència de gasos i vapors a les rases i als pous, i es posaran els mitjans que calgui per a eliminar-los.
  - En cas d'inclemències del temps els operaris usaran impermeable i botes d'aigua independentment de les proteccions individuals necessàries segons el treball a realitzar.
  - Les escales de mà a utilitzar hauran d'estar dotades amb sabates antilliscants i cadeneta limitadora d'obertura, per a evitar els riscos de caiguda a diferent nivell causat per treballs realitzats sobre superfícies insegures.

- Els bancs de treball es mantindran en òptimes condicions d'ús, evitant que saltin estelles durant les tasques.

#### **Mesures preventives a adoptar en els treballs de reparació, conservació i neteja.**

- Atés que els treballs de reparació, conservació i neteja impliquen el desenvolupament alternatiu de treballs a l'interior de la galeria i treballs a l'exterior, es fixarà en un mínim de 5 hores/jornada la permanència d'operaris a l'interior d'aquestes galeries, per a aquest motiu s'establiran els torns pertinents.
- Diàriament i amb anterioritat a l'inici dels treballs a la xarxa de clavegueram, s'entregarà als encarregats dels equips, informació per escrit que haurà de contenir: el plànol d'abocaments tòxics de les zones de treball previstes per a la jornada, informació meteorològica de les previsions per a la jornada, plànols reduïts en planta dels trams de galeries detallant amb claredat la ubicació de pous de registre, així com de l'estat del seu el conjunt d'esglaons, i informació sobre qualsevol anomalia que afecti a les zones en què s'hagin de realitzar treballs.
- Cada equip de treball ha de disposar de tanques de limitació i protecció, senyals de trànsit i cons per a la desviació del trànsit, cintes de balisament, balisament lluminós, un extintor, una farmaciola, reixes per a pous, un equip motoventilador, un aparell de lectura directa, detector de monòxid de carboni, àcid sulfhídric i percentatge d'oxigen, amb alarma òptica i acústica.
- Els operaris que realitzin aquests treballs hauran d'utilitzar casc miner, granota de treball de roba de teixit reflector o impermeable, llum elèctrica, botes de mitja canya amb sola antilliscant i plantilles d'acer o botes llargues amb sola antilliscant o botes pantaló amb sola antilliscant, guants de P.V.C o neoprè, cinturó de seguretat, mascareta de fuita amb provisió d'oxigen per a 5 min. i mascareta respiratòria buconasal dotada de filtre mecànic.
- Diàriament, s'hauran de posar en coneixement dels treballadors els punts perillosos que puguin existir en la galeria, si són anomalies que puguin donar origen a situacions greus, es comunicarà amb caràcter d'urgència, i per part de l'empresa s'adoptaran les mesures pertinents per a evitar que en aquests llocs es desenvolupin treballs que resultin aliens als propis de reparació o condicionament.
- El personal estarà subjecte a revisions mèdiques periòdiques, que com a mínim, es portaran a terme amb caràcter anual. Independentment, s'ha d'establir un pla de vacunació per a tot el personal de neteja, reparació o condicionament.
- Amb anterioritat a qualsevol treball de neteja a l'interior de galeries de clavegueram, s'obriran almenys dues tapes de pous de registre i es col·locarà una tanca de protecció sobre el pou que no siguin utilitzades.
- Els albellons que ho requereixen, segons el parer de l'encarregat d'equip, ja sigui per instruccions reflectides en el full diari d'informació facilitada per l'empresa o per decisió pròpia davant de situacions no previstes, s'utilitzaran els ventiladors de què obligatòriament s'haurà de disposar a cada equip de neteja.
- Els treballs de neteja manual de les galeries de clavegueram només es realitzaran quan la distància entre els pous de registre resulti com a màxim de 75 m.
- En tots els pous de registre serà obligatori que els esgraons per a accés als albellons estiguin en les degudes condicions, havent de reposar immediatament tots els que faltin o es trobin en deficient estat.

- Els treballs d'albellons d'altures lliures inferiors a 1,60 m. seran realitzats sempre que sigui possible per mitjans mecànics i en els casos mínims indispensables. Per part dels encarregats s'establiran torns que en cap cas han de sobrepassar els 30 minuts continuats, amb un màxim de 60 minuts/dia i temps mínims de descans d'igualment 60 min.
- El personal haurà d'estar degudament format, sobre els riscos a què està sotmés i les precaucions que s'han d'adoptar a cada cas.
- A tota aquella maquinària accionada per motors elèctrics que s'utilitzi durant l'execució d'aquests treballs, així com, en les instal·lacions per a l'enllumenat a l'interior de les galeries de clavegueram, hi haurà una posada a terra associada a un interruptor diferencial d'adequada sensibilitat.
- Quan es realitzin treballs en proximitats de vies urbanes amb circulació de vehicles, s'haurà de senyalitzar la zona de treball convenientment i suficientment, molt especialment els pous d'accés en cas de tasques a l'interior de galeries. En cas de treballs nocturns o en proximitats de carreteres, el personal haurà d'anar equipat amb armelles reflectores.
- En treballs de reparacions de galeries amb caràcter urgent, previ a l'inici dels treballs, s'haurà d'efectuar un exhaustiu reconeixement de les zones afectades, als efectes de determinar els possibles riscos que es poguessin presentar amb caràcter específic. Una vegada determinats aquests riscos es procedirà a l'adopció de les adequades mesures preventives.
- En els treballs que es realitzin en espais confinats s'analitzarà, prèviament, les condicions respirables de l'atmosfera del lloc de treball mitjançant detectors manuals específics.

#### **ELEMENTS AUXILIARS**

En aquest apartat considerarem els elements auxiliars que s'utilitzaran en els treballs d'aquesta activitat, la normativa de seguretat dels diferents elements auxiliars s'especifica al final de la relació d'activitats constructives, complementant la norma d'aquesta activitat.

Escales de mà  
Camions i dúmpers de gran tonatge  
Retroexcavadora  
Planta de formigó  
Grua mòbil  
Passarel·les  
Formigonera pastera  
Grup compressor  
Martell pneumàtic  
Motobolquet  
Piconadora  
Piconadora de safata  
Camió grua

**Sempre que les condicions de treball exigeixin altres elements de protecció, es col·locaran a l'obra seguint els criteris establerts per la legislació vigent, reflectint-los en el Pla de Seguretat i condicions de Salut que ha de realitzar l'empresa constructora. (Art. 7 RD 1627/1997).**



## XARXA DE CLAVEGUERAM

### 4.- SISTEMES DE PROTECCIÓ COL·LECTIVA I SENYALITZACIÓ.

Les proteccions col·lectives referenciades en les normes de seguretat estaran constituïdes per:

- Tanques de vianants, de 90 cm.d'alt;

**Sempre que les condicions de treball exigeixin altres elements de protecció, es col·locaran a l'obra seguint els criteris establerts per la legislació vigent, reflectint-los en el Pla de Seguretat i condicions de Salut que ha de realitzar l'empresa constructora. (Art. 7 RD 1627/1997)**

Senyalització de seguretat viària, segons el codi de circulació, conforme a la normativa ressenyada en aquesta activitat:

- Senyal de perill indefinit.
- Senyal de perill d'obres.
- Senyal de limitació de velocitat.
- Senyal de prohibit avançar.
- Senyal de final de prohibició.
- Senyal manual de "stop" i "direcció obligatòria".
- Balisament llampegants per a la seguretat de la conducció nocturna.

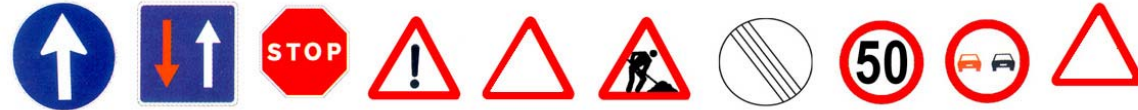

Senyalització de seguretat en el Treball, segons el RD 485/1997, de 14 d'abril, conforme a la normativa ressenyada en aquesta activitat:

- Senyal d'advertència de caiguda a diferent nivell.
- Senyal d'advertència de risc elèctric.
- Senyal de protecció individual obligatòria contra caigudes.
- Senyal de protecció obligatòria del cap.
- Senyal de protecció obligatòria de l'oïda.
- Senyal de protecció obligatòria dels peus.
- Senyal de protecció obligatòria de les mans.
- Senyal de protecció obligatòria del cos.
- Senyal de protecció de les vies respiratòries.

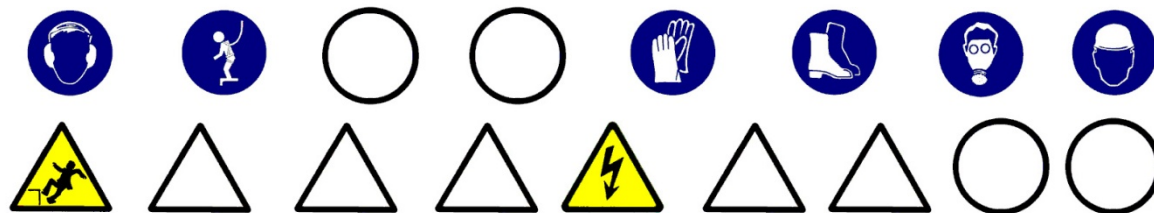

**Sempre que les condicions de treball exigeixin altres elements de senyalització, es col·locaran a l'obra seguint els criteris establerts per la legislació vigent (Reial Decret 485/1997, de 14 d'abril, Senyalització de seguretat i salut en el treball), reflectint-los en el Pla de Seguretat i condicions de Salut que ha de realitzar l'empresa constructora. (Art. 7 RD 1627/1997)**

## XARXA DE CLAVEGUERAM

L'empresa constructora haurà de complir amb el Reial Decret 773/1997, de 30 de maig sobre Utilització d'Equips de protecció personal.

### 5.- RELACIÓ D'EQUIPS DE PROTECCIÓ INDIVIDUAL.

- Treballs d'excavació, transport mecànics i compactació (conductors):
  - Cascos.
  - Botes de seguretat.
  - Granota de treball.
  - Cinturó antivibratori (especialment en dúmpers de petita cilindrada).
  - Botes d'aigua de seguretat.
  - Impermeable.
- Treballs elevació i distribució de càrregues (conductors):
  - Cascos.
  - Botes de seguretat.
  - Granota de treball.
- Treballs en rases i pous (operaris):
  - Cascos.
  - Pantalla facial.
  - Botes de seguretat de cuir en llocs secs.
  - Botes d'aigua de seguretat en llocs humits.
  - Guants de lona i cuir (tipus americà).
  - Guants de neoprè (treballs d'obra)
  - Granota de treball.
  - Cinturó de seguretat anticaiguda, ancoratge mòbil.
  - Protecció auditiva (auriculars o taps).
  - Canelleres.
  - Armilla d'alta visibilitat.
  - Impermeable.
  - Si escau, mascaretes antigas.
- Treballs de formigonat :
  - Cascos de seguretat.
  - Botes de seguretat de goma de canya alta.
  - Guants de neoprè.
  - Granota de treball.

**Sempre que les condicions de treball exigeixin altres elements de protecció, es dotarà als treballadors dels mateixos, reflectint-los en el Pla de Seguretat i condicions de Salut que ha de realitzar l'empresa constructora (Art. 7 RD 1627/1997).**

**Els Equips de Protecció individual hauran de complir a cada moment els requisits establerts pel RD 773/1997, del 30 de maig; RD 1407/1192, del 20 de novembre, i les corresponents Normes UNE.**

**A cada moment l'empresa constructora haurà de complir amb la Llei de Prevenció de Riscos Laborals, Llei 31/1995, de 8 de novembre.**

## PAVIMENTS

### 1.- INTRODUCCIÓ.

#### 1.1 Definició:

Element superficial que, aplicat a un terra, està destinat a millorar les seves propietats mecàniques i/o aspecte.

#### 1.2 Tipus de paviments:

- asfàltic: revestiment de terres mitjançant una superposició de capes de distinta granulometria i tractament asfàltic.
- formigó: revestiment de terres mitjançant formigó en massa, amb o sense acabat superficial (remolinat, reglat, etc.).
- peces rígides: revestiment de terres amb plaques, taulells, lloses, llambordes, etc. dels següents materials : pedra natural o artificial, ceràmica, ciment, terratzo, formigó, fusta, etc. Es poden col·locar de diferents formes:
  - sobre una base de sorra compactada.
  - sobre una base rígida de formigó.
  - sobre una estructura auxiliar.
- terra i àrids: terres formats amb terra, cudols rodats, cudols, etc.

#### 1.3 Observacions generals:

Per a la construcció dels paviments es seguirà el següent procediment :

- Preparació del terreny.
- Execució de subbases i bases, en cas necessari.
- Col·locació o execució del propi paviment.

S'ha de considerar, abans de l'inici d'aquesta activitat, que ja hi ha instal·lades les tanques perimetrals de limitació de l'obra per a evitar l'entrada de personal aliè a la mateixa ; les instal·lacions d'higiene i benestar, així com, també, les connexions provisionals aigua, telèfon i electricitat.

## PAVIMENTS DE PECES RÍGIDES

### 1.- DEFINICIÓ I DESCRIPCIÓ.

#### 1.1 Definició:

Element superficial que, aplicat a un terra, està destinat a millorar les seves propietats i/o aspecte.

#### 1.2 Descripció:

Tipus de revestiments amb peces rígides:

- amb taulells de pedra, ceràmiques, de ciment, de terratzo, de formigó, de fosa, de xapa d'acer, etc.
  - amb llistons (mosaic).
  - amb taules (fusta).
  - amb lloses de pedra.
  - amb plaques de formigó.
  - amb llambordes de pedra o de formigó.

Es poden col·locar de diferents formes:

- sobre una base de sorra compactada.
- sobre una base rígida de formigó.
- sobre una estructura auxiliar.

En la realització d'aquesta activitat constructiva, abans del seu inici, s'ha de garantir el subministrament dels elements necessaris per a la seva construcció.

Per a això, s'haurà de considerar una prèvia arplega de material solt o paletitzat a les respectives zones. Aquesta arplega de material es transportarà i descarregarà mitjançant maquinària per a tal fi: camió, dúmper, camió grua, carretó elevador, etc.

Per a realitzar els paviments serà imprescindible considerar l'equip humà següent:

- conductors de maquinària i/o operadors de carretó elevador.
- operaris d'abocament del formigó.
- conductors de formigonera.
- enrajoladors.

També serà necessari tenir en compte els mitjans auxiliars necessaris per a dur a terme la realització dels paviments:

- Maquinària: camió, dúmper, piconadora, camió formigonera, formigonera pastera, dúmper de petita cilindrada per a transport auxiliar, camió grua, carretó elevador, serra circular, grup electrogen, etc.
- Útils i eines diversos.
- Connexió provisional d'aigua.
- Instal·lació elèctrica provisional.
- Instal·lacions d'higiene i benestar.

## PAVIMENTS DE PECES RÍGIDES

abrasius.

### 2.- RELACIÓ DE RISCOS.

Segons s'especifica en l'apartat 2 dels articles 5 i 6 del Reial Decret 1627/97 de 24 d'octubre, pel qual s'estableixen les disposicions mínimes de seguretat i salut en les obres de construcció, realitzem a continuació una relació dels riscos més importants d'aquesta activitat.

En la relació de les causes dels accidents s'ha tingut en compte l'Annex II : Codis de la guia d'avaluació de riscos per a petites i mitjanes empreses editada pel Departament de Treball de la Generalitat de Catalunya, considerant a cada activitat només els riscos més importants, tant els propis d'aquesta activitat com dels elements auxiliars necessaris per a portar-la a terme.

En la confecció del Pla de Seguretat i Condicions de Salut, aquesta relació de riscos podrà modificar-se en funció de les característiques de l'obra i dels sistemes d'execució que aportació l'empresa constructora o empreses que intervinguin en el procés constructiu, segons disposa l'article 7 del R. D.1627/1997, de 24 d'octubre.

Tenint en compte l'article 15 de la Llei de Prevenció de Riscos Laborals l'empresari (constructor), en desenvolupar els seus principis d'acció preventiva (Pla de Seguretat i Condicions de Salut), haurà de considerar els riscos evitables amb les seves corresponents mesures preventives ; i en el cas de riscos que no es puguin evitar per la seva naturalesa, haurà de realitzar la seva avaluació, tenint en compte la probabilitat de la materialització del risc i la severitat del dany causat, establint les mesures preventives per a minorar aquests riscos.

<u>Riscos</u>
2.-Caigudes de persones al mateix nivell.
3.-Caigudes d'objectes per desplom
4.-Caiguda d'objectes per manipulació.
7.- Cops contra objectes per manipulació.
8.- Cops amb elements mòbils de màquines.
9.- Cops per objectes o eines.
10.-Projecció de fragments o partícules.
11.-Atrapaments per o entre objectes.
13.-Sobreesforços.
16.-Contactes elèctrics.
17.-Inhalació o ingestió de substàncies nocives.
18.-Contactes amb substàncies càustiques o corrosives
23.-Atropellaments, cops i topades amb o contra vehicles
24.-Accidents de trànsit.
26.-O. R.: manipulació de materials

### OBSERVACIONS:

- (8) Risc causat pel moviment d'elements mòbils de maquinària de formigonat.
- (11) En treballs de manutenció de càrregues paletitzades.
- (16) Risc específic en treballs de polit.
- (18) Risc causat pel contacte de la pell amb el formigó i/o morter.
- (26) Risc causat per la manipulació de peces per a pavimentar



## PAVIMENTS DE PECES RÍGIDES

### 3.- NORMA DE SEGURETAT.

#### POSADA AL PUNT DE L'OBRA PER A REALITZAR AQUESTA ACTIVITAT

- Es garantirà el subministrament de material als diferents tallers mitjançant camions, dúmpers, camions grua, camions formigonera, etc.
- Donats els treballs que es desenvolupen en l'activitat s'ha d'assegurar que ja estiguin instal·lats els serveis d'Higiene i Benestar per al personal de l'obra.

#### PROCÉS

- El personal encarregat de la realització dels paviments ha de conèixer els riscos específics i l'ús dels mitjans auxiliars necessaris per a realitzar-los amb la major seguretat possible.
- A l'interior de l'obra s'han de col·locar senyals de limitació de velocitat.
- El trànsit de camions, dúmpers, piconadores i estenedores al solar, serà dirigit per un cap (encarregat, capatàs).
- S'ha de procurar la mínima presència de treballadors al voltant de les màquines.
- Durant l'estès d'àrids per a les bases mitjançant camions s'ha de tindre la precaució en les maniobres marxa enrere, que seran auxiliades mitjançant un senyalitzador.
- En cas d'estès i anivellació dels àrids mitjançant motonivelladora, s'haurà de tenir la precaució que aquesta disposi de llums intermitents i clàxon, per a evitar atropellaments del personal auxiliar.
- S'ha de controlar el bon estat de fleixat dels materials paletitzats. Els fleixos s'han de tallar, perquè en cas de no fer-lo, aquests poden convertir-se en un "llaç" amb el que en entropessar es produeixin caigudes al mateix nivell.
- En la manipulació de materials s'hauran de considerar posicions ergonòmiques per a evitar cops, ferides i erosions.
- Per a evitar lumbàlgies es procurarà que en el transport manual de material no es realitzin sobreesforços.
- Es vetllarà a cada moment la bona qualitat dels aïllaments així com la correcta disposició d'interruptors diferencials i magnetotèrmics en el quadre de zona.
- És prohibit el connexionat de cables als quadros de subministrament d'energia sense les clavilles mascle-femella.
- Els operaris que realitzin la manipulació del material paletitzat hauran d'usar casc de seguretat, guants de cuir i lona (tipus americà), granota de treball i botes de cuir de seguretat.
- Durant la maniobra d'abocament de formigó amb la canaleta s'ha d'evitar el moviment incontrolat d'aquesta, per a això està serà guiada per un operari.
- El conductor del camió formigonera, durant l'abocament de formigó, ha d'estar atent a les instruccions de l'operari que guii l'abocament.
- L'operari que realitzi l'abocament del formigó haurà d'usar casc de seguretat, guants de neoprè, granota de treball i botes de goma de seguretat de canya alta.
- El tall de peces de paviment s'executarà en via humida per a evitar lesions als pulmons per treballar en ambients amb pols pneumoconiòtics.

- El tall de peces de paviment en via seca amb serra de trepar es realitzarà situant-se el tallador a sotavent, per a evitar en la mesura que es pugui respirar els productes del tall en suspensió.
- En cas d'efectuar els tallers amb l'esmoladora (radial) es tindrà molt en compte la projecció de partícules per aquest motiu, s'ha de fer en un lloc on el trànsit de personal sigui mínim, i sino és així, s'haurà d'apantallar la zona de tall.
- Les peces de paviment es transportaran i s'hissaran sobre palets convenientment encintats.
- Les peces de paviment soltes s'hauran d'hissar perfectament apilades a l'interior de jaulones de transport per a evitar accidents per vessament de la càrrega.
- Les peces s'hauran d'apilar correctament, dins de les caixes de subministrament i no s'obriran fins a al moment de la seva utilització.
- El conjunt apilat no es deixarà mai a menys de 2 metres de desnivells o talusos.
- Els sacs d'aglomerant es transportaran i s'hissaran perfectament apilats i fleixats o lligats sobre plataformes emplintades, fermament amarrades per a evitar vessaments.
- Les caixes o paquets de paviment mai s'han de disposar de manera que obstaculitzin les zones de circulació o treball.
- Quan estigui en fase de pavimentació un lloc de pas i comunicació intern de l'obra es tancarà l'accés, indicant-se itineraris alternatius mitjançant senyals de direcció obligatòria.
- Els operaris que realitzin el transport de material sec hauran d'usar casc de seguretat, guants de cuir i lona (tipus americà), granota de treball i botes de cuir de seguretat.
- Els operaris que manipulin morters, formigons, etc. hauran d'usar casc de seguretat, guants de neoprè o làtex, granota de treball, botes de goma de seguretat amb sola antilliscant.
- Els operaris que realitzin el tall de les peces hauran d'usar casc de seguretat, guants de cuir i lona (tipus americà), granota de treball, botes de cuir de seguretat, ulleres antiimpactes i quan calgui mascareta antipols.
- Els paquets de lames de fusta seran transportats per un mínim de dos homes, per a evitar accidents per descontrol de la càrrega i lumbàlgies.
- Als accessos a zones en fases d'entramat, es senyalitzarà amb "prohibit el pas" amb un rètol de "superfície irregular", per a prevenir de caigudes al mateix nivell.
- Les màquines de fregar a utilitzar, estaran dotades de doble aïllament, per a evitar accidents per contacte amb energia elèctrica.
- Les polidores a utilitzar tindran el manillar de la manipulació control revestit de material aïllant de l'electricitat.
- Les operacions de manteniment i substitució d'escates s'efectuaran sempre amb la màquina "desconnectada de la xarxa elèctrica".

#### ELEMENTS AUXILIARS

En aquest apartat considerarem els elements auxiliars que s'utilitzaran en els treballs d'aquesta activitat, la normativa de seguretat dels diferents elements auxiliars s'especifica al final de la relació d'activitats constructives, complementant la norma d'aquesta activitat.

Camions i dúmpers de gran tonatge  
Serra circular

Esmoladora angular  
Carretó elevador  
Formigonera pastera  
Grup electrogen  
Motobolquet  
Mototraïlla  
Piconadora  
Serra mecànica  
Camió grua

**Sempre que les condicions de treball exigeixin altres elements de protecció, es col·locaran a l'obra seguint els criteris establerts per la legislació vigent, reflectint-los en el Pla de Seguretat i condicions de Salut que ha de realitzar l'empresa constructora. (Art. 7 RD 1627/1997)**

## PAVIMENTS DE PECES RÍGIDES

### 4.- SISTEMES DE PROTECCIÓ COL·LECTIVA I SENYALITZACIÓ.

Les proteccions col·lectives referenciades en les normes de seguretat estaran constituïdes per:

- Tanques de vianants, de 90 cm.d'alt.
- Extintor de pols química seca o diòxid de carboni.

**Sempre que les condicions de treball exigeixin altres elements de protecció, es col·locaran a l'obra seguint els criteris establerts per la legislació vigent, reflectint-los en el Pla de Seguretat i condicions de Salut que ha de realitzar l'empresa constructora. (Art. 7 RD 1627/1997)**

Senyalització de seguretat viària, segons el codi de circulació, conforme a la normativa ressenyada en aquesta activitat:

- Senyal de perill indefinit.
- Senyal de limitació de velocitat.



Senyalització de seguretat en el Treball, segons el RD 485/1997, de 14 d'abril, conforme a la normativa ressenyada en aquesta activitat:

- Senyal de perill.
- Senyal d'advertència de risc d'ensopegar.
- Senyal d'advertència de risc elèctric.
- Senyal de prohibit el pas als vianants .
- Senyal de protecció obligatòria del cap.
- Senyal de protecció obligatòria dels peus.
- Senyal de protecció obligatòria de les mans.
- Senyal de protecció obligatòria del cos.
- Senyal de protecció obligatòria de la vista.
- Senyal de protecció obligatòria de les vies respiratòries.
- Senyal de protecció obligatòria de la cara.

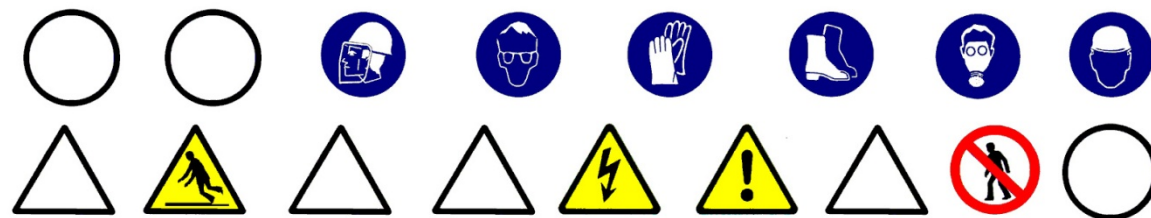

**Sempre que les condicions de treball exigeixin altres elements de senyalització, es col·locaran a l'obra seguint els criteris establerts per la legislació vigent (Reial Decret 485/1997, de 14 d'abril, Senyalització de seguretat i salut en el treball), reflectint-los en el Pla de Seguretat i condicions de Salut que ha de realitzar l'empresa constructora. (Art. 7 RD 1627/1997)**

## **PAVIMENTS DE PECES RÍGIDES**

### **5.- RELACIÓ D'EQUIPS DE PROTECCIÓ INDIVIDUAL.**

Els Equips de Protecció Individual seran, segons els treballs a desenvolupar els següents:

- Treballs de transport (conductors):
  - Cascos de seguretat.
  - Botes de seguretat.
  - Granota de treball.
  - Cinturó antivibratori (especialment en dúmpers de petita cilindrada).
- Per als treballs amb morters i formigons:
  - Cascos de seguretat.
  - Guants de goma (neoprè).
  - Granota de treball.
  - Botes de goma de seguretat.
- Per als treballs de col·locació paviment :
  - Cascos de seguretat.
  - Guants de cuir i lona (tipus americà).
  - Granota de treball.
  - Botes de cuir de seguretat.
  - Genolleres.
  - Ulleres antiimpactes o pantalles facials de metacrilat, en els casos de tall de paviments rígids.
  - Mascareta antipols, en els casos de tall de paviments rígids.

**Sempre que les condicions de treball exigeixin altres elements de protecció, es dotarà als treballadors dels mateixos, reflectint-los en el Pla de Seguretat i condicions de Salut que ha de realitzar l'empresa constructora (Art.7 RD 1627/1997).**

**Els Equips de Protecció individual hauran de complir a cada moment els requisits establerts pel RD 773/1997, del 30 de maig; RD 1407/1192, del 20 de novembre, i les corresponents Normes UNE.**

**A cada moment l'empresa constructora haurà de complir amb la Llei de Prevenció de Riscos Laborals, Llei 31/1995, de 8 de novembre.**

**L'empresa constructora haurà de complir amb el Reial Decret 773/1997, de 30 de maig sobre Utilització d'Equips de protecció personal.**

## ELEMENTS AUXILIARS

### OXITALLADA

- El subministrament i transport intern d'obra de les ampolles de gasos líquats s'efectuarà sobre les següents condicions :
  - Hauran d'estar protegides les vàlvules de tall amb la corresponent caperutxa protectora.
  - No es barrejaran les bombones de gasos diferents.
  - Les bombones s'hauran de transportar en batees engabiades en posició vertical i lligades.
- S'ha de prohibir que les bombones de gasos líquats romanguin exposades al sol de manera perllongada.
- S'han d'usar les bombones de gasos líquats en posició vertical.
- S'ha de prohibir l'abandonament de les bombones després del seu ús.
- Les bombones de gasos líquats s'arreglaran en llocs d'emmagatzemament tot i destriant les buides de les que estiguin plenes.
- El magatzem de gasos líquats s'ubicarà a l'exterior de l'obra, amb ventilació constant i directa.
- Es senyalitzarà les entrades al magatzem amb el senyal de perill explosió i prohibit fumar.
- Es controlarà que el bufador quedi completament apagat una vegada finalitzada la feina.
- S'ha de comprovar que hi hagi les vàlvules antirretrocés de flama.
- S'ha de vigilar que no hi hagi fuites de gas en les mànegues d'alimentació.
- A tots els operaris de l'oxitallada han de conèixer la següent normativa :
  - Utilitzar sempre els carros portabombones per a realitzar la feina amb major seguretat i comoditat.
  - S'ha d'evitar que es colpegin les ampolles o que puguin caure des d'altura per eliminar possibilitats d'accidents.
  - L'operari ha d'usar casc de polietilè (per a desplaçaments per l'obra), elm de soldador (casc + careta de protecció) o pantalla de protecció de sustentació manual, guants de cuir, maneguins de cuir, polaines de cuir, davantal de cuir i botes de seguretat.
  - No s'han d'inclinar les bombones d'acetilè per a esgotar-les.
  - No s'han d'utilitzar les bombones d'oxigen tombades.
  - Abans d'encendre l'encenedor s'ha de comprovar que estiguin ben fetes les connexions de les mànegues i aquestes estiguin en perfecte estat .
  - Abans d'encendre l'encenedor s'ha de comprovar que estiguin instal·lades les vàlvules antirretrocés, per a evitar possibles retrocessos de flama.
  - Per a comprovar que a les mànegues s'han de submergir, aquestes, sotapressió a recipient amb aigua.
  - No s'ha d'abandonar el carro portabombones en absència perllongada, s'ha de tancar el pas de gas i portar el carro a un lloc segur.
  - S'ha d'obrir sempre el pas de gas mitjançant la clau apropiada.
  - S'ha d'evitar focs a l'entorn de les ampolles de gasos líquats.

- No depositar l'encenedor al terra.
- S'ha d'assegurar que la trajectòria de la mànega sigui el més curta possible.
- Les mànegues d'aquests dos gasos s'han d'unir entre si mitjançant cinta adhesiva.
- S'han d'utilitzar mànegues de colors diferents per a cada gas (oxigen color blau, acetilè color vermell)
- No s'ha d'emprar acetilè per a soldar o tallar materials que continguin coure; per poc que contingui serà suficient perquè es produeixi una reacció química i es formi un compost explosiu.
- En cas d'utilització de l'encenedor per desprendre pintures l'operari haurà d'usar mascareta protectora amb filtres químics específics per als productes que es van a cremar.
- En cas de soldar o tallar elements pintats s'ha de fer a l'aire lliure o en un local ben ventilat.
- Una vegada utilitzades les mànegues s'han d'arreglar als carretons, així es realitzarà la feina d'una forma més còmoda, ordenada i per tant segura.
- És prohibit de fumar mentre es solda, es talla, es manipuli encenedors o bombones. Tampoc s'ha de fumar al magatzem de bombones.

### ESCALES DE MÀ

- A les escales de fusta el travesser ha de ser d'una sola peça i els esgraons han d'anar acoblats.
- En cas de pintar-se l'escales de fusta, s'ha de fer mitjançant vernís transparent.
- No han de superar altures superiors a 5 metres.
- Per a altures entre 5 i 7 metres s'hauran d'utilitzar travessers reforçats en el seu centre.
- Per a altures superiors a 7 metres s'han d'utilitzar escales especials.
- Han de disposar de dispositius antilliscants a la seva base o ganxos de subjecció al capdavant.
- L'escala haurà de sobrepassar, en qualsevol cas, la distància d'un 1 metre el punt de desembarcament.
- L'ascens o descens per l'escala s'ha de realitzar de front a aquesta.

### CAMIONS I DÚMPERS

- S'ha de vetllar perquè els camions hagin passat la ITV reglamentària.
- Els conductors de camions i dúmpers hauran d'estar en possessió del corresponent permís de conducció per al vehicle que condueixen.
- Quan s'hagi acabada l'operació de càrrega de terres en el camió o dúmper, i abans d'iniciar-se el transport, s'hauran de cobrir aquestes amb una lona.
- En bascular en abocadors i en proximitats de rases o si s'ha de parar en rampes d'accés, s'hauran d'utilitzar topalls o falques que impedeixin el recorregut marxa enrere, a més de tenir accionat el fre d'estacionament.
- A cada moment, s'ha de respectar la senyalització de l'obra, el codi de circulació i les ordres dels senyalitzadors autoritzats. Sempre, s'haurà de donar preferència de pas a les unitats carregades.
- S'ha de triar el dúmper o camió adequat per a la càrrega a transportar.



- S'ha de parar esment al tipus, utilització i manteniment dels pneumàtics.
- S'han de respectar, a cada moment, les indicacions del conductor de la màquina de càrrega.
- Abans d'alçar la caixa basculant, s'ha d'assegurar de l'absència d'obstacles aeris i de què la plataforma estigui plana i sensiblement horitzontal.
- Totes aquestes màquines hauran d'estar dotades de clàxon i llum de marxa enrere, efectuant les maniobres sense brusquedat i anunciant-les prèviament.
- En tots els treballs, el conductor haurà d'estar qualificat i haurà d'usar casc de seguretat quan sorti de la cabina.
- Durant els treballs de càrrega i descàrrega no hauran de romandre cap persona a prop de la maquinària, evitant la permanència d'operaris sobre el basculant.
- Durant les operacions de càrrega i descàrrega de la caixa basculant :
  - El conductor s'ha de quedar a la cabina, sempre que aquesta disposi de visera protectora.
  - S'ha d'assegurar que la caixa basculant pugi dreta durant la descàrrega i que la càrrega estarà equilibrada quan es carregui.
  - S'han de respectar les instruccions del guia en la descàrrega.
  - Sempre que la maquinària es trobi a la cresta d'un talús es respectarà la distància de seguretat.
  - Si el bolquet és articulad, s'ha de mantenir en línia.
  - Si la caixa basculant té portes posteriors, s'han de respectar les consignes pròpies a cada tipus d'obertura, tancament i bloqueig de les portes.
- Després de la descàrrega de la caixa basculant:
  - No s'ha de posar en marxa la màquina fins que s'hagi assegurat que la caixa basculant està totalment baixada.

#### **EXCAVADORA AMB CULLERA BIVALVA**

- No es situarà la màquina al costat de la vorera de la zona a excavar.
- No es realitzaran moviments bruscos, ni en soltar la cullera ni a l'hissar-la, per a no minvar la capacitat dels cables.
- Quan estigui excavant la maquinària ha d'estar immobilitzada, amb els frens ficats.
- Els productes de l'excavació es descarregaran en llocs concrets o directament al camió o dúmper.
- No s'ha de treballar en terrenys en pendent pronunciat a menys que sigui absolutament necessari.
- Els cables es mantindran nets, engreixats i lubricats adequadament. Es canviarà el cable quan:
  - aquest present punts de picadura amb oxidació avançada.
  - present deformacions permanents per xafada, duplicitats, allargament, etc.
  - s'observin esquerdes.
  - existeixin lliscament del cable respecte als terminals.
  - quan el nombre dels seus fils d'aram estigui trencat en una proporció superior al 20% del total.

#### **GRUP COMPRESSOR**

- El grup compressor s'instal·larà a l'obra en la zona assignada per la direcció de l'obra.
- L'arrossegament directe per a la ubicació del compressor, pels operaris, es realitzarà a una distància mai inferior als dos metres de talls i talusos, en prevenció de riscos d'esllavissades .
- El transport en suspensió amb una grua es realitzarà eslingat per quatre punts de tal manera que es garanteixi la seva estabilitat. I el transport dins de la caixa de camió es realitzarà completament immobilitzat, calçant-la i lligant-la per a evitar moviments.
- El grup compressor haurà d'estar insonoritzat. En cas que això no sigui possible, l'operari haurà d'utilitzar l'equip de protecció individual (auriculars o taps).
- Les carcasses protectores del compressor estaran sempre instal·lades i en posició de tancat en prevenció de possibles atrapaments o per evitar l'emissió de soroll. En cas de l'exposició del compressor a altes temperatures ambientals s'ha de col·locar sota un ombràcul.
- S'instal·laran senyals de seguretat que indiquin: el risc de soroll, ús de protectors auditius, ús dels resguards de seguretat de la màquina en tot moment.
- Els compressors a utilitzar a l'obra s'ubicaran a una distància mínima no inferior a 15 metres dels martells, vibradors o una altra Maquinària a la que es connecti.
- Les mànegues a utilitzar a l'obra han d'estar en perfectes condicions, així com els mecanismes de connexió tindran el seu corresponent estanquitat.
- És prohibit d'usar la mànega de pressió per a neteja de la roba de treball.

#### **MARTELL PNEUMÀTIC**

- El martell pneumàtic haurà d'estar insonoritzat. En cas que no sigui possible, l'operari haurà d'utilitzar equip de protecció individual (auriculars o taps).
- S'instal·laran senyals de seguretat que indiquin: el risc de soroll, ús de protectors auditius, ús dels resguards de seguretat de la màquina en tot moment, ús de mascaretes i ulleres.
- Els compressors a utilitzar a l'obra s'ubicaran a una distància mínima no inferior a 15 metres dels martells.
- Les mànegues a utilitzar a l'obra han d'estar en perfectes condicions, així com els mecanismes de connexió tindran el seu corresponent estanquitat.
- És prohibit d'usar la mànega de pressió per a neteja de la roba de treball.
- Abans d'accionar el martell pneumàtic s'ha d'assegurar que estigui lligat el punter.
- S'ha de substituir el punter en el cas que s'observi deterioració o desgast d'aquest.
- No s'ha d'abandonar mai el martell mentre estigui connectat al circuit de pressió.
- No s'ha de deixar, sota cap concepte, el martell pneumàtic clavat al terra.
- L'operari que manipuli el martell pneumàtic haurà d'usar casc de seguretat, davantal, granota de treball, botes de seguretat, guants de cuir, i si escau, ulleres antipacte, mascareta antipols i protectors auditius.

## CARREGADORA

- S'ha d'utilitzar la carregadora adequada al treball a realitzar. Utilitzar erugues en terrenys i, per a materials durs, emprar carregadores sobre pneumàtics en terrenys durs i abrasius per a materials solts.
- S'ha d'utilitzar l'equip adequat. Per a carregar roca, col·locar la cullera de roca. Els materials molt densos precisen cullerots més petits.
- Les carregadores són per a carregar, mai per a excavar.
- Excepte en emergències, no s'usarà el casset o un altre element accessori per a frenar.
- Cada carregadora està dissenyada per a una càrrega determinada, no s'ha de sobrepassar el límit màxim de pes per a evitar riscos.
- És imprescindible el tesat de les cadenes o la comprovació de la pressió dels pneumàtics.
- No s'han de transportar passatgers ni s'ha d'emprar la cullera per a elevar persones.
- Quan es treballi en la proximitat de desnivells o zones perilloses, és indispensable col·locar balises de forma visible als límits de la zona d'evolució.
- No es treballarà mai, sota les sortides del desmunt (front d'avanç de l'excavació), eliminant aquests amb el braç de la màquina.
- Si la feina d'una carregadora amb pala giratòria s'efectua prop d'obstacles fixos, s'ha d'abalisar la zona d'evolució de la màquina per a evitar l'accés a la mateixa de persones ja que la part giratòria de la pala pot xocar amb qualsevol persona que estigui situada entre la màquina i l'obstacle, xafant-la.
- Les carregadores són susceptibles d'utilitzar diversos accessoris. S'ha d'utilitzar l'adequat al treball a realitzar. Quan es canvia d'accessori, s'ha de seguir escrupolosament el procés indicat pel fabricant, guardant els accessoris no utilitzats en llocs apropiats i seguint les instruccions.
- Abans d'efectuar qualsevol tipus de reparació sota el casset, s'han de col·locar topalls o elements de bloqueig per a impedir la seva caiguda.
- No s'ha de pujar un pendent en marxa enrera amb el cullerot ple. Aquest ha de circular sempre cap a davant.
- El maquinista que condueixi la carregadora haurà d'estar qualificat i anar proveït de casc de seguretat, calçat antilliscant i cinturó antivibratori.
- En les zones de càrrega s'ha de:
  - evitar el soscavat.
  - aturar la feina quan es descobreixi una banda senyalitzadora o rasetes ceràmiques que avisin de la presència de cables o canalitzacions soterrades.
  - coordinar les seves maniobres amb els operadors conductors de bolquets, camions i dúmpers.
  - utilitzar el clàxon en situacions que així ho requereixin.
  - equilibrar la càrrega en la caixa basculant del bolquet.

## MOTOBOLQUET

- Quan es baixi per rampes, la màquina ha de circular marxa enrere, lentament i evitant frenades brusques.

- Quan es deixi estacionat el vehicle s'ha de parar el motor, emprar el fre de mà i, si es troben en pendent, s'hauran de calçar les rodes.
- A la descàrrega del dúmper al costat de terraplens, rases, talusos, pous, s'haurà de col·locar un tauler que impedeixi l'avanç del dúmper més enllà d'una distància prudencial a la vorera del desnivell.
- A la càrrega del material a la caixa s'haurà de tenir present la capacitat màxima de la mateixa, i és prohibit el transport d'objectes que sortin de la vorera de la caixa.
- Al motobolquet i només ha d'anar el conductor, i és prohibit d'usar-lo com a transport per al personal.
- La càrrega situada al bolquet mai dificultarà la visió del conductor.
- El conductor del dúmper utilitzarà cinturó antivibratori.
- No s'ha de circular amb el motobolquet i per rampes superiors al 20% en terrenys humits o al 30% en terrenys secs.

## RETROCARREGADORA

- Totes les normes de seguretat i condicions de salut referides a la utilització, conservació i manteniment de les carregadores i excavadores (retroexcavadores) són vàlides per a aquesta màquina depenent de l'equip amb què treballi a cada moment.

## EXCAVADORA (RETROEXCAVADORA)

- S'ha d'utilitzar l'excavadora adequada al treball a realitzar. Utilitzar erugues en terrenys tous, per a materials durs i trajectes curts sense desplaçament. Utilitzar excavadores sobre pneumàtics en terrenys durs i abrasius per a materials solts i trajectes llargs o de continu desplaçament.
- S'ha d'utilitzar per a cada treball (excavació, càrrega) l'equip adequat.
- A causa de la seva gran esveltesa i envergadura, aquestes màquines són molt propícies al risc de bolcada, per això s'han d'aplicar per a la realització de tota classe de treballs, assegurant la immobilitat del conjunt, els gats d'estabilització, dels quals disposen.
- Les excavadores no han de circular per pendents superiors al 20% en terrenys humits i 30% en terrenys secs però lliscants.
- No s'ha d'elevar ni girar l'equip bruscament, o frenar de sobte, així com treballar en pendents.
- És prohibit l'oscil·lació del cullerot quan es realitzin els moviments d'elevació, gir i translació per a evitar sobrecàrregues que provoquin la inestabilitat de la màquina.
- Durant els treballs amb equip retro, és necessari retrocedir la màquina quan la cullera comença a excavar per sota del xassís.
- La cullera no s'ha d'usar mai per a colpejar roques, especialment si es troben mig despreses.
- En carregar el material en els camions o dúmpers, la cullera mai ha de passar per damunt de la cabina del conductor.
- Quan es realitzi la càrrega, el conductor del camió o dúmper s'ha de quedar dins de la cabina si aquesta està protegida antiimpactes (cabina integral de seguretat). En cas de no tenir cabina o que aquesta no estigui protegida contra impactes el conductor s'haurà

de quedar fora, allunyat de l'abast de la possible pèrdua de material i en un punt de bona visibilitat perquè pugui actuar de guia.

- Sempre que es canviïn els accessoris s'ha d'assegurar que el braç estigui baixat i parat.
- Quan sigui necessari treballar amb el braç alçat, en algunes operacions de manteniment per exemple, s'han d'utilitzar puntals per a evitar que bolqui la màquina.
- Als treballs en rases és necessari que es coordini la feina de l'excavadora amb l'estrebació de seguretat per a impedir esfondraments de terres que puguin atrapar al personal que treballa en el fons i/o que puguin arrossegar la màquina.
- En els zones d'excavació i càrrega s'ha de:
  - detenir la feina quan es descobreixi una banda senyalitzadora o rasetes ceràmiques que avisin de la presència de cables o canalitzacions soterrades.
  - coordinar les seves maniobres amb els operadors conductors de bolquets, camions i/o dúmpers.
  - utilitzar el clàxon en situacions que així ho requereixin.
  - equilibrar la càrrega en la caixa basculant del bolquet, camió i/o dúmper.

#### **PLANTA DE FORMIGÓ**

- Abans d'instal·lar la planta de formigó s'ha de preparar el terreny donant-li un cert vessament.
- A la planta de formigó s'ha de procurar de què totes les escales i plataformes d'accés tinguin les seves baranes de seguretat.
- L'accés a la part superior als sitges, per a la revisió de les vàlvules, ha d'estar protegit, en tot moment, del risc de caiguda a diferent nivell.
- Es garantirà, mitjançant punts de llum exterior, la il·luminació de la planta.
- Si el subministrament de formigó fresc al tall es realitza mitjançant camions formigonera s'hauran de senyalitzar els camins d'accés i és prohibit la neteja de la cisterna del camió a l'interior de l'obra.
- Si el subministrament del formigó fresc es realitza mitjançant bombeig s'hauran d'ancorar els conductes per a evitar moviments que puguin deteriorar les conduccions, així com netejar els conductes una vegada acabat el procés de formigonat de cada jornada.
- El subministrament elèctric es realitzarà mitjançant un quadre de zona, on hi figurarà, obligatòriament, els interruptors diferencials i magnetotèrmics per a garantir la protecció contra contactes.

#### **BOMBEIG DE FORMIGÓ**

- L'equip encarregat de la manipulació de la bomba de formigó haurà d'estar especialitzat en aquest tipus de treball.
- La canonada de la bomba de formigó, s'haurà de recolzar sobre cavallets, travant-se les parts susceptibles de moviment.
- La mànega terminal d'abocament, serà governada per un mínim de dos operaris alhora, evitant, així caigudes per moviments incontrolats de la mateixa.
- Abans d'iniciar el formigonat d'una determinada superfície, s'establirà un camí de taulers segur, sobre el qual es recolzarà els operaris que realitzin l'abocament amb la mànega.

- El formigonat de pilars i elements verticals, s'executarà governant la mànega des de castellets de formigó (torreta de formigonat).
- El maneig, el muntatge i el desmuntatge de la canonada de la bomba de formigonat, serà dirigit per un operari especialitzat, per a evitar accidents per taps o sobretensions internes.
- Abans d'iniciar el bombeig de formigó, s'haurà de preparar el conducte (greixar canonades) enviant masses de morter de dosificació, per a evitar obturació del conducte.
- És prohibit d'introduir o d'accionar la pilota de neteja, sense abans instal·lar el ret d'arreglada a la sortida de la mànega després del recorregut total del circuit.
- En cas de detenció de la bola s'ha de paraitzar la màquina, reduint la pressió a zero i desmuntarà a continuació la canonada.
- Els operaris lligaran la mànega terminal abans d'iniciar el pas de la pilota de neteja, a elements sòlids, apartant-se del lloc abans d'iniciar-se el procés.
- S'han de revisar periòdicament els circuits d'oli de la bomba de formigó i qualsevol reparació de la màquina es realitzarà amb els circuits elèctrics apagats.
- En el cas d'aplicar el bombeig de formigó mitjançant camió amb braç desplegable abans de maniobra, aquest braç s'estendran les potes estabilitzadores del camió, per a evitar la bolcada.

#### **SERRA CIRCULAR**

- S'ha de disposar de ganivet divisor separat tres mil·límetres del disc de la serra.
- S'ha d'instal·lar un caperutxó a la part superior de manera que no dificulti la visibilitat per a realitzar el tall.
- S'ha de tancar completament el disc de la serra situat per sota de la taula del tall, mitjançant un resguard, deixant només, una sortida per a la llimadura.
- S'ha de situar un interruptor de parada i marxa, a la mateixa serra circular.
- S'ha de vetllar a cada moment que la dent de la serra circular estiguin convenientment entrescades.
- En el cas que s'observi que les dents de la serra circular s'hagin esmussats i ja no tenen la forma d'entrescat s'ha de rebutjar el disc.
- S'ha de complir a cada moment el RD 1435/1992, de 27 de novembre, on es dicten les disposicions d'aplicació en seguretat i condicions de salut sobre maquinària.

#### **GRUA MÒBIL**

- Ha de tindre's en compte:
  - abans de començar qualsevol maniobra d'elevació o descens s'han de desplegar les potes estabilitzadores.
  - no treballar amb el cable inclinat.
- S'ha de complir a cada moment el R.D. 2370/1966, de 18 de novembre, pel qual s'aprova la Instrucció tècnica complementària MIE-AEM 4 del Reglament d'Aparells d'Elevació i Manutenció referent a grues mòbils autopropulsades.



## FORMIGONERES PASTERES

- S'ubicaran en llocs ressenyats per a tal efecte, parant esment en ubicar-les a distància superior als 3 metres de la vorera de qualsevol excavació, per a així, evitar el risc de caiguda a diferent nivell.
- Si s'ubiquen dins de l'àrea d'acció de gir la grua torre es disposarà d'un cobert per a protegir de la caiguda d'objectes.
- Abans d'instal·lar la formigonera pastera es procurarà preparar el terreny donant-li un cert vessament.
- La zona d'ubicació quedarà senyalitzada mitjançant cordes amb banderoles, un senyal de perill i un rètol amb la llegenda "ÉS PROHIBIT D' UTILITZAR LA MÀQUINA A PERSONES NO AUTORITZADES".
- Hi haurà un camí d'accés fix a la formigonera pastera per als dúmpers, separat del dels carretons manuals, en prevenció dels riscos de cops o atropellaments.
- S'establirà un empostissat d'un mínim de dos metres de llarg per a superfície d'estada de l'operador de la formigonera pastera, en prevenció del risc de caiguda la mateix nivell per rrelliscada.
- Les formigonera pasteres autoritzades en aquesta obra hauran de tenir protegides els òrgans de transmissió (corretges, corones, engranatges, etc.) per a evitar el risc d'atrapament.
- Haurà de tenir fre de basculament al bombo per a evitar els sobreesforços i els riscos per moviments descontrolats.
- L'alimentació elèctrica es realitzarà de forma aèria a través del quadre de zona.
- La carcassa i la resta de parts metàl·liques de la formigonera pastera hauran d'estar connectades a terra.
- La botonera de la cabina (d'aturada i marxa) haurà de ser estanca i tenir accés directe.
- El quadre de zona haurà de disposar de protecció diferencial i magnetotèrmica.
- Les operacions de conservació i neteja s'efectuaran prèvia desconexió a la xarxa elèctrica.
- En cas de canvi de la formigonera pastera mitjançant la balda de la grua, s'haurà d'efectuar mitjançant la utilització d'un balancí que la sospesi per quatre punts.
- Si el subministrament del morter es realitza mitjançant bombeig, s'hauran d'ancorar els conductes per a evitar moviments que puguin deteriorar les conduccions, així com netejar els conductes una vegada acabat el procés de bombat, de cada jornada.

## PICONADORA DE SAFATA

- S'instal·laran senyals de seguretat que indiquin: el risc de soroll, ús de protectors auditius i ús dels resguards de seguretat de la màquina a cada moment.
- El transport manual de la piconadora el realitzaran dues persones, per a evitar sobreesforços.
- No s'han de realitzar comprovacions ni operacions de manteniment amb la màquina en marxa.
- No s'haurà d'utilitzar la piconadora en superfícies inclinades.
- L'operari que manipuli la piconadora haurà d'usar casc de seguretat, botes de seguretat, guants de cuir i protectors auditius.

## PASSAREL·LES

- L'amplada de la passarel·la no ha de ser mai inferior a 60 cm.
- Quan l'altura d'ubicació de la passarel·la estigui a 2 o més metres d'altura, haurà de disposar de barana de seguretat (passamans, llistó intermedi i sòcol).
- El terra de recolçament de la passarel·la ha de tenir la resistència adequada i mai serà rrelliscós
- Les passarel·les es mantindran sempre lliures d'obstacles.
- Les passarel·les han de disposar d'un pis perfectament lligat.
- Han de disposar d'accessos fàcils i segurs.
- S'han d'instal·lar de forma que es puguin evitar la seva caiguda per basculament o lliscament.

## PICONADORA

- En la corona del talús no s'han d'acostar a la vorera i s'ha de compactar amb passades de poca amplària.
- No s'ha d'accedir a la màquina pujant-se pels corròns.
- L'operador ha d'usar cinturó antivibratori en les piconadores.
- La màquina haurà d'estar dotada de llums de marxa davant i de retrocés.

## CAMIÓ GRUA

- Abans d'iniciar les maniobres de càrrega s'instal·laran calzos immobilitzadors a les quatre rodes i els gats estabilitzadors.
- Les maniobres de càrrega i descàrrega seran dirigides per un especialista.
- Els ganxos estaran dotats de pestells de seguretat.
- És prohibit de sobrepassar la càrrega màxima admissible fixada pel fabricant del camió en funció de l'extensió braç-grua.
- El operari de grua ha de tenir a cada moment a la vista la càrrega suspesa. Si això no fos possible, les maniobres seran expressament dirigides per un senyalitzador, en previsió dels riscos per maniobres incorrectes.
- Si el camió ha de circular per terrenys inclinats, s'ha de considerar que les rampes de circulació no superen el 20% com a norma general (excepte característiques especials del camió en concret).
- És prohibit de realitzar suspensió de càrregues de forma lateral quan la superfície de suport del camió estigui inclinada cap al costat de la càrrega, per a evitar bolcades.
- És prohibit d'estacionar o circular amb el camió grua a distàncies inferiors a 2 metres de desnivells o talusos.
- És prohibit de realitzar estirades esbiaixades de la càrrega.
- És prohibit d'arrossegat càrregues amb el camió grua.
- Les càrregues en suspensió, per a evitar cops i balancejos es guiaran mitjançant caps.
- És prohibit de romandre persones entorn del camió grua a distàncies inferiors a 5 metres.

- És prohibit de romandre sota les càrregues en suspensió.
  - El conductor del camió grua ha d'estar en possessió del certificat de capacitació que acrediti la seva formació.
  - S'ha de mantenir la màquina allunyada de terrenys insegurs i propensos a desploms.
  - S'ha d'evitar passar el braç de la grua, amb càrrega o sense ella, sobre el personal de l'obra.
  - No s'ha de fer marxa enrere sense l'ajuda d'un senyalitzador.
  - S'ha de pujar i abaixar del camió grua pels llocs previstos amb aquesta finalitat.
  - No s'ha de botar mai directament al terra des de la màquina si no és per un imminent risc per a la seva integritat física.
  - Si s'entra en contacte amb una línia elèctrica, s'ha de demanar auxili amb la botzina i esperar a rebre instruccions, no ha d'intentar abandonar la cabina encara que el contacte s'hagi aturat ; i no s'ha de permetre que ningú toqui el camió grua.
  - Si s'ha de passar per llocs angostos s'ha de requerir l'ajuda del senyalitzador.
  - Abans de creuar per un pont provisional d'obra s'ha d'assegurar que té la resistència necessària per a suportar el pes de la màquina.
  - S'ha d'assegurar la immobilitat del braç de la grua abans d'iniciar cap desplaçament.
  - No s'ha de penjar ningú ni
- En funció del treball a realitzar s'haurà d'utilitzar una empunyadura adaptable lateral o de pont.
  - En casos d'utilització de plats de polir, s'ha d'instal·lar a l'empunyadura lateral la protecció corresponent per a la mà.
  - Per a treballs de precisió, utilitzar suports de taula adequats per a la màquina, que permeten, a més de fixar convenientment la peça, graduar la profunditat o inclinació del tall.
  - Existeixen també guies acoblables a la màquina que permeten, de manera portàtil, executar treballs d'aquest tipus, obtenint resultats precisos i evitant perillous esforços laterals del disc; en molts d'aquests casos serà necessari ajudar-se amb un regle que ens defineixi netament la trajectòria.
  - Si s'executen treballs repetitius i en sec, esdevé convenient d'utilitzar un protector proveït de connexió per a la captació de la pols. Aquesta solució no podrà dur a terme si els treballs impliquen continus i importants desplaçaments o el mig treball és complex.
  - En llocs de treball contigus, és convenient disposar de pantalles absorbents com a protecció davant de la projecció de partícules i com a aïllants de les tasques en relació al soroll.
  - L'operari que realitzi aquest treball haurà d'usar casc de seguretat, guants de cuir i lona (tipus americà), granota de treball, botes de seguretat de cuir, mascareta antipols si no hi ha un sistema eficaç d'aspiració de la pols, ulleres antiimpactes i protector auditiu, si el nivell del soroll així ho requereix .

### ESMOLADORES ANGULARS

- S'ha d'informar al treballador dels riscos que té la màquina i la forma de prevenir-los.
- S'ha de comprovar que el disc a utilitzar estigui en bones condicions, s'ha d'emmagatzemar en llocs secs sense sofrir cops i atenent les indicacions del fabricant.
- Utilitzar sempre la coberta protectora de la màquina.
- No es pot sobrepassar la velocitat de rotació prevista i indicada a la mola.
- S'ha d'utilitzar un diàmetre de mola compatible amb la potència i les característiques de la màquina.
- No s'haurà de sotmetre el disc a sobreesforços, laterals o de torsió, o per aplicació d'una pressió excessiva. Els resultats poden ser nefastos: ruptura del disc, sobreescalfament, pèrdua de velocitat i de rendiment, rebuig de la peça o reacció de la màquina, pèrdua d'equilibri, etc.
- En el cas de treballar sobre peces de mida petita o en equilibri inestable, s'haurà d'assegurar la peça a treballar, de manera que no sofreixin moviments imprevistos durant l'operació.
- S'haurà d'aturar la màquina totalment abans de posar-la, en prevenció de possibles desperfectes al disc o moviments incontrolats de la mateixa. La situació ideal seria la disposar de suports especials pròxims al lloc de treball.
- En desenvolupar treballs amb risc de caiguda d'altura, s'haurà d'assegurar sempre la postura de treball, ja que, en cas de pèrdua d'equilibri per reacció incontrolada de la màquina, els efectes es poden arribar a multiplicar.
- No s'ha d'utilitzar la màquina en postures que obliguen a mantenir per damunt del nivell dels múscles, ja que, en cas de pèrdua de control, les lesions poden afectar a la cara, pit o extremitats superiors.

### CARRETÓ ELEVADOR

- Abans d'iniciar la jornada el conductor ha de realitzar una inspecció del carretó.
- En cas de detectar qualsevol deficiència haurà de ser comunicada al servei de manteniment i no utilitzar aquest carretó.
- Abans del transport de la càrrega s'ha de revisar que la càrrega estigui convenientment paletitzada, fleixada i ubicada correctament.
- Durant la conducció del carretó s'hauran de considerar els següents punts :
  - no s'ha de permetre que pugi cap persona al carretó.
  - s'ha de mirar en la direcció d'avançament i mantenir la vista al camí que s'ha de recórrer.
  - s'ha de disminuir la velocitat a encreuaments i llocs amb poca visibilitat.
  - s'ha d'assegurar amb l'encarregat de l'obra dels camins aptes per al trànsit del carretó.
  - transportar únicament càrregues preparades correctament (càrregues paletitzades).
  - no transportar càrregues que superen la capacitat nominal.
  - no s'ha de circular per sobre dels 20 Km/h en espais exteriors i 10 Km/h en interiors.
  - s'ha de circular pels camins dissenyats per a tal fi, mantenint una distància prudencial amb altres vehicles que li precedeixin tot i evitant avançaments.
  - s'ha d'evitar parades i arrencades brusques i viratges ràpids.
  - s'ha d'assegurar de no topar amb sostres, conductes, etc. causat per les dimensions del carretó amb la càrrega que es transporta.



- quan es circuli en buit s'ha de situar el ganxo baixat.
- sempre s'ha de traslladar la càrrega horitzontalment amb el ganxo situat a 15 cm del terra.
- en el seu moviment, s'han d'usar la llum llampegant i en cas de marxa enrere el senyal sonor intermitent.
- En cas de transport fora de l'obra, el carretó ha d'estar convenientment matriculat i amb les assegurances reglamentàries .
- Quan el conductor abandoni el seu carretó s'ha d'assegurar que les palanques estiguin en punt mort, motor parat, frens posats i la clau de contacte treta. Si el carretó es troba en pendent es calçaran les rodes, així mateix el ganxo s'ha de deixar en la posició més baixa.
- És obligatori la instal·lació al carretó d'un pòrtic antiimpactes i antibolcades.
- La part superior del carretó ha de disposar d'un sostre protector contraimpactes i contra les inclemències del temps.

### GRUP ELECTROGEN

- El grup electrogen s'instal·larà a l'obra en la zona assignada per la direcció de l'obra.
- El trasllat i la seva ubicació, pels operaris, es realitzarà a una distància mai inferior als dos metres de talls i talusos, en prevenció de riscos de esllavissades .
- El transport en suspensió amb una grua es realitzarà eslingat per quatre punts de tal manera que garanteixi la seva estabilitat. I el transport dins d'una caixa de camió es realitzarà completament immobilitzat, calçant-la i lligant-la per a evitar moviments.
- El grup electrogen haurà d'estar insonoritzat. En cas que no sigui possible, l'operari haurà d'utilitzar equip de protecció individual (auriculars o taps).
- Les carcasses protectores del grup estaran sempre instal·lades i en posició de tancat en prevenció de possibles atrapaments o per a evitar l'emissió de soroll.
- En cas de l'exposició del grup a altes temperatures ambientals s'haurà de col·locar sota un ombràcul.
- S'instal·laran senyals de seguretat que indiquin: el risc de soroll, ús de protectors auditius, ús dels resguards de seguretat de la màquina, en tot moment.
- S'instal·larà una presa de terra connectada al punt de l'estrela (neutre) del generador.
- La connexió de la presa de terra al grup electrogen s'ha de realitzar sempre que les bobines del generador estiguin connectades en estrela, per a facilitar el retorn dels corrents de defecte.
- És prohibit de connectar directament els consums al grup electrogen. Pel que sempre que es connecti s'ha de fer a través d'un quadro amb protecció magnetotèrmic (protecció contra curtcircuits i sobreintensitats) i diferencial (protecció de corrents de fuga o contacte directe amb parts actives).
- En cas de grups electrògens de petita potència amb doble aïllament es poden connectar al mateix sense la protecció diferencial, causat per la impossibilitat de retorn del corrent de defecte.
- Per a garantir la protecció de contacte elèctric als consums, ha d'estar proveïda, al seu torn, de doble aïllament.
- S'ha de garantir el contacte de la carcassa del grup elèctrogen a la posada a terra.

- S'ha de procurar la independència total de la presa de terra del grup elèctrogen i el corresponent circuit de terra dels consums del circuit de terra definitiu de l'obra.
- És prohibit d'usar com a presa de terra elements metàl·lics de l'obra (canonades, tanques, etc.).

### MOTOTRAÏLLA

- Durant la càrrega s'han de:
  - coordinar les maniobres del vehicle tractor i la traïlla.
  - mantenir la traïlla en línia amb el vehicle tractor.
  - no fer patinar les rodes.
  - quan es desplaci, eviti velocitats excessives en corbes tancades i en descensos.
  - evitar la conducció amb estirades.

### SERRA MECÀNICA

- S'ha d'assegurar, abans d'iniciar els treballs, que el protector estigui ben instal·lat.
- L'operari ha d'utilitzar protecció facial mitjançant pantalla de metacrilat o de xarxa metàl·lica.
- L'operari haurà d'utilitzar auriculars o taps per a evitar lesions pel soroll.
- S'instal·laran senyals de seguretat que indiquin: el risc de soroll, ús de protectors auditius, ús dels resguards de seguretat de la màquina a cada moment i ús de pantalla facial.
- Abans d'iniciar la feina s'ha d'assegurar que la serra es connecti amb el circuit de terra, o si no n'hi ha.
- No s'ha d'abandonar mai la serra mentre estigui connectada.
- L'operari que manipuli la serra haurà d'usar casc de seguretat, granota de treball, botes de seguretat de cuir, guants de cuir, pantalla facial i protectors auditius.

### INSTAL·LACIONS D'HIGIENE I BENESTAR

- S'haurà de preveure a l'obra una zona per a la ubicació de les Instal·lacions d'Higiene i Benestar, preveient la connexió provisional d'aigua i electricitat i l'evacuació d'aigües fecals.
- Aquestes instal·lacions es construiran en funció del nombre de treballadors de l'obra, considerant l'evolució d'aquestes en el temps, i tenint en compte que hauran de cobrir les següents necessitats : canvi de roba, higiene personal i necessitats fisiològiques.
- Les Instal·lacions d'Higiene i Benestar poden ser:
  - mòduls prefabricats
  - construïdes en obra.
- En ambdós casos, s'han de tenir en compte els següents paràmetres:
  - Vestidors amb superfície de 2 m<sup>2</sup> per treballador, altura mínima de 2,30 m. i equipat amb seients i taquilles individuals.
  - Lavabos que poden estar situats als vestidors, sent la dotació mínima d'1 lavabo per cada 10 treballadors.

- Dutxes, igual que els lavabos, es poden ubicar als vestidors amb una dotació mínima d'1 dutxa per cada 10 treballadors.
- Inodors que no es podran comunicar-se directament amb els vestidors i la seva dotació mínima serà de: 1 inodor per cada 25 treballadors, 1 inodor per cada 15 treballadores. Les dimensions mínimes dels mateixos seran d'1 x 1,20 m. i de 2,30 m. d'altura.
- Menjador que ha de disposar d'un escalfaplats, pica, cub d'escombraries, ventilació, calefacció i il·luminació.
- Els mòduls prefabricats acostumen a agrupar-se en mòduls sanitaris (dutxa, lavabo i inodor) i mòduls de vestidor, adaptant-se els mòduls de manera que puguin haver-hi accés directe d'un mòdul a un altre.
- Les Instal·lacions d'Higiene i Benestar construïdes en obra, si el solar el permet, s'han de construir a prop de l'accés, perquè el treballador pugui canviar-se abans d'incorporar-se al treball.
- En obres entre mitgeres en zona urbana, donada l'escassetat d'espai s'ha de preveure en principi una zona per a la ubicació de les instal·lacions i una vegada, a causa de la dinàmica de l'obra, es disposi d'espai a l'interior de l'edifici que s'està construint, havent-se de construir les Instal·lacions d'Higiene i Benestar amb els paràmetres anteriorment ressenyats. S'aconsella que aquestes instal·lacions estiguin, també, a prop de les vies d'accés.
- Independent d'aquestes instal·lacions, també s'han de construir les oficines de l'obra que hauran de complir a cada moment la idoneïtat quant a il·luminació i climatització segons la temporada.
- Respecte al personal d'oficina s'haurà de considerar, també, la instal·lació de lavabos i inodors.

## **MAGATZEM I APARCAMENT**

- S'han de preveure un magatzem d'útils, eines, petita maquinària i equips de protecció personal i col·lectiva.
- S'haurà de preveure una zona d'aparcament per als cotxes del personal d'oficina i d'obra, si l'obra el permet.
- S'hauran de preveure zones d'estacionament de vehicles que subministren material i maquinària a l'obra, i en el cas que estiguin estacionats limitant la circulació viària s'haurà de demanar permís municipal. Es senyalitzarà la prohibició d'estacionament de vehicles aliens a l'obra, i si fa falta es limitarà la zona amb tanques de vianants, convenientment senyalitzades mitjançant balises llampegants durant la nit.

## **MAQUINÀRIA DE MOVIMENT DE TERRES**

### **Condicions generals de seguretat**

#### En començar la jornada

- Els conductors-operadors no han de portar robes sueltas o àmplies.
- S'han d'efectuar les verificacions i controls previstos al manual de l'operador i al llibre d'instruccions de la màquina, així com les consignes particulars de l'obra.

- Els operadors han de fer la volta a la màquina per a verificar el seu estat i possibles pèrdues.
- Ajustant, el seient a les seves necessitats.
- S'han de netejar el parabrisa, vidres i retrovisors.
- Els operaris han d'accedir al seu lloc de treball de forma correcta.
- Els operaris han de verificar el panell de comandaments i el bon funcionament dels diversos òrgans de la màquina: direcció, frens, equipaments, etc., en posar en marxa la màquina.

#### Durant el treball

- És prohibit l'accés a la manipulació de la maquinària sense la roba de treball reglamentària, així com també és prohibit l'ús de cadenes, polseres, anells, rellotges per a evitar que es puguin enganxar a les arestes o comandaments de la màquina.
- No s'ha de permetre l'accés, ni la manipulació a persones sense coneixements sobre el seu funcionament, les característiques del treball a realitzar, així com els riscos més comuns i la seva prevenció.
- Abans de l'inici dels treballs s'hauran de revisar els frens, ajust dels miralls retrovisors, comprovació de la visibilitat i del clàxon de marxa enrere.
- L'ús del cinturó de seguretat és obligatori.
- Quan les maniobres a realitzar siguin complicades, s'ha d'utilitzar un ajudant o senyalitzador. La presència del senyalitzador, no comporta l'operador de vigilar constantment i en tots els sentits.
- S'ha de procurar la mínima presència de treballadors al voltant de les màquines.
- S'ha de prohibir la presència de treballadors al radi de gir de les màquines, prohibició que s'ha de senyalitzar a la part exterior de la cabina del conductor.
- En marxa enrere, el conductor haurà d'accionar el clàxon i les llums blanques.
- Mai no s'ha de descendir pendents en punt mort.
- No s'ha de botar directament al terra, si no és per un perill imminent per a l'operador.
- L'operador mai abandonarà la màquina, ni per curts períodes de temps, amb el motor en marxa, o els braços i cullerots alçats.
- Si el desplaçament es realitza per carretera, s'ha d'assegurar que tots els components retràctils i mòbils de la màquina estiguin plegats i fixats, tenint la raqueta degudament senyalitzats.
- Quan es circula per carretera, s'ha de circular marxa endavant, amb el casset o la fulla baixats, i portar totes les llums enceses fins i tot si és de dia.
- S'ha de respectar a cada moment la velocitat de circulació fixada pel fabricant, la senyalització, prioritats i prohibicions.
- S'ha de tenir present que d'altres usuaris de la carretera poden impacientar-se, per això s'ha de circular a un costat de la carretera per a deixar-los passar, quan sigui possible.
- No s'ha de circular mai en punt mort.
- No s'han de transportar persones, a banda de les places previstes pel fabricant.
- En cas de fatiga o somnolència no s'ha de treballar amb màquines.
- Quan la màquina està estacionada. És prohibit d'utilitzar l'ombra projectada per aquesta amb finalitat de descans.
- No s'ha de treballar amb la màquina en situació d'avaría o semiavaría, s'ha de reparar primer per a poder reprendre's el treball.

#### En finalitzar la jornada

- L'operador ha d'aparcar la seva màquina en la zona d'estacionament prevista, respectant entre vehicle i vehicle l'espai suficient per a permetre el pas del vehicle de manteniment.
- L'operador una vegada estacionada la màquina ha de recolzar al terra el casset o fulla.
- Abans de sortir del lloc de conducció ha de tindre's en compte :
  - posar el fre d'estacionament.
  - accionar el punt mort dels diferents comandaments.
  - si l'estacionament és perllongat (més d'una jornada) es desconnectarà la bateria.
  - treure la clau del contacte.
  - bloquejar totes les parts mòbils.
  - tancar la cabina i tots els punts d'accés a la màquina.
- L'operador descendirà del seu lloc utilitzant els mitjans previstos a l'efecte, de cara al vehicle.
- En cas d'alguna anomalia en la màquina (soroll anormal, pèrdues, etc.) o mal funcionament s'ha de redactar un informe assenyalant totes les anomalies o defectes observats, notificant-lo immediatament al Servei de manteniment i a l'encarregat de l'obra.

#### Manteniment

- S'ha de mantenir la màquina neta : treure el fang i la brutícia amb regularitat i la neu i el gel a l'hivern ; el fang gelat pot causar dificultats a la transmissió o impedir altres funcions.
- No s'ha de guardar combustible ni draps greixosos sobre la màquina ja que pot produir un incendi.
- Quan sigui necessari desmuntar components pesats, s'ha d'utilitzar l'equip d'elevació apropiat i s'ha d'assegurar, mentre es realitzi el treball, que s'han col·locat degudament els necessaris calzos i immobilitzacions.
- Després de qualsevol revisió, operació de manteniment o ajust, s'ha d'assegurar de col·locar tots els dispositius protectors.
- En realitzar operacions de manteniment o ajustos s'ha de posar en servei el fre de mà, bloquejar la màquina, per al motor i treure sempre la clau del contacte col·locant una nota, en lloc visible, perquè es llegeixi clarament.
- S'han de realitzar totes les revisions de manteniment indicades pel fabricant.
- No s'ha d'alçar la tapa del radiador en calent.
- En cas de tenir que tocar-se el líquid anticorrosiu s'haurà de protegir amb guants, utilitzant, a més, ulleres antiprojeccions.
- Quan es canviï l'oli del motor i/o del sistema hidràulic ha d'estar aquest a temperatura ambient per a evitar cremades.
- Durant les operacions de manteniment o reparació de la maquinària no s'ha de fumar.
- Si ha de tocar l'electròlit (líquid de les bateries) s'ha de fer protegit amb guants impermeables, recordi que aquest líquid és corrosiu.
- Abans de soldar canonades de sistemes hidràulics s'han de buidar i netejar d'oli, aquest oli és inflamable.

#### **Condicions específiques de seguretat**

- L'operador d'una màquina de moviment de terres ha d'estar familiaritzat amb el funcionament de la màquina i conèixer les característiques del treball a realitzar, així com els riscos més comuns i la seva prevenció.
- L'operador haurà de pensar a cada moment en la seva seguretat així com en la dels companys que treballin a prop de la seva zona d'influència.
- Abans de començar la feina l'operador s'haurà d'informar i haurà d'observar les recomanacions de seguretat de cada màquina.

A Mataró març de 2009

L'autor de l'Estudi de l'Estudi de Seguretat i Salut.

Blai Serena i Vidal  
Enginyer de Camins, Canals i Ports

## **H. ESTUDI DE SEGURETAT I SALUT.**

### **H. 4 PLEC DE CONDICIONS**

## 1. PLEC DE CONDICIONS

En la redacció d'aquest estudi s'ha tingut en compte la legislació en matèria de seguretat relacionada en la segona part d'aquest plec, i en especial la Llei 31/1995, de 8 de novembre, de Prevenció de Riscos Laborals, i el Reial Decret 1627/1997, de 24 d'octubre, segons el qual s'estableixen disposicions mínimes de seguretat i de salut en les obres de construcció.

Aquest estudi de seguretat i salut forma part del projecte d'execució d'obra o, en el seu cas, del projecte d'obra, és coherent amb el contingut del mateix i recull les mesures preventives adequades als riscos que comporti la realització de l'obra.

A tals efectes, el pressupost de l'estudi de seguretat i salut ha d'anar incorporat al pressupost general de l'obra com un capítol més del mateix.

No s'inclouen en el pressupost de l'estudi de seguretat i salut els costos exigits per a la correcta execució dels treballs, conforme a les normes reglamentàries en vigor i els criteris tècnics generalment admesos, emanats d'organismes especialitzats.

Els amidaments, qualitats i valoracions recollides en el pressupost de l'estudi de seguretat i salut podran ser modificades o substituïdes per alternatives proposades pel contractista en el pla de seguretat i salut a que es refereix l'article 7 de RD, prèvia justificació tècnica convenientment motivada, sempre que no suposi disminució de l'import total, ni dels nivells de protecció continguts en l'estudi.

Segons el RD, el promotor està obligat a que en la fase de redacció del projecte s'elabori un estudi de seguretat i salut en els projectes d'obres, quan en l'elaboració del projecte d'obra

intervinguin diversos projectistes, el promotor designarà un coordinador en matèria de seguretat i de salut durant l'elaboració del projecte d'obra.

La designació dels coordinadors no eximeix al promotor de les seves responsabilitats.

### Visat de projectes (Art. 17 del RD 1627/97)

La inclusió en el projecte d'execució d'obra de l'estudi bàsic serà requisit necessari per al visat per part del Col·legi professional, per a l'expedició de la llicència municipal i d'altres autoritzacions i tràmits per part de les Administracions públiques.

En la tramitació per a l'aprovació dels projectes d'obres de les Administracions públiques es farà declaració expressa en l'Oficina de Supervisió de Projectes o òrgan equivalent de la inclusió de l'estudi de seguretat i salut, o en el seu cas, de l'estudi bàsic.

### Pla de seguretat i salut (art. RD 1627/97)

En aplicació de l'estudi de seguretat i salut o, en el seu cas, de l'estudi bàsic, cada contractista elaborarà un pla de seguretat i salut en el treball en el que s'analitzen, estudien, desenvolupen i complementen les previsions contingudes en l'estudi o estudi bàsic, en funció del seu propi sistema d'execució de l'obra. En aquest pla s'inclouran les propostes de mesures alternatives de prevenció que el contractista proposi amb la corresponent justificació tècnica, que no podrà implicar disminució dels nivells de protecció previstos en l'estudi o estudi bàsic. En el cas de plans de seguretat i salut elaborats en aplicació de l'estudi de seguretat i salut les propostes de mesures alternatives de prevenció inclouran la seva valoració econòmica, que no podrà implicar disminució de l'import total, d'acord amb el segon paràgraf de l'apartat 4 de l'article 5 del RD.



Quan en l'execució de l'obra intervingui més d'una empresa, o una empresa i treballadors autònoms, el promotor, abans de l'inici dels treballs o tan aviat com es verifiqui aquesta circumstància, designarà un coordinador en matèria de seguretat i salut durant l'execució de l'obra.

La designació dels coordinadors en matèria de seguretat i salut durant l'elaboració del projecte d'obra i durant l'execució de l'obra podrà recaure en la mateixa persona.

El pla de seguretat i salut haurà de ser aprovat, abans de l'inici de l'obra, pel coordinador en matèria de seguretat i salut durant l'execució de l'obra.

En el cas d'obres de les Administracions públiques, el pla amb el corresponent informe del coordinador en matèria de seguretat i salut durant l'execució de l'obra, s'eleva per a la seva aprovació a l'Administració pública que hagi adjudicat l'obra.

Quan no sigui necessària la designació del coordinador, les funcions que se li atribueixen en els paràgrafs anteriors seran assumides per la direcció facultativa.

Així mateix, el pla de seguretat i salut estarà en l'obra a disposició permanent de la direcció facultativa.

Els contractistes i els subcontractistes dels coordinadors, de la direcció facultativa i del promotor no eximiran de les seves responsabilitats als contractistes i als subcontractistes.

#### Llibre d'incidències (Art. 13 del RD 1627/97)

En cada centre de treball existirà, amb finalitats de control i seguiment del pla de seguretat i salut, un llibre d'incidències que constarà de fulles per duplicat, habilitat a tal efecte. Facilitat pel Col·legi Professional al que pertanyi el tècnic que hagi aprovat el Pla de Seguretat i

Salut. En les obres de les Administracions públiques ho facilitarà l'oficina de supervisió de projectes o òrgans equivalent.

El llibre d'incidències haurà d'estar sempre en l'obra, i estarà en poder del coordinador en matèria de seguretat i salut durant l'execució de l'obra o, quan no fos necessària la designació de coordinador, en poder de la direcció facultativa.

A Aquest llibre hi podran accedir la direcció facultativa de l'obra, els contractistes i subcontractistes i els treballadors autònoms, així com les persones o òrgans amb responsabilitats en matèria de prevenció de les empreses intevintents en l'obra, els representants dels treballadors i els tècnics dels òrgans especialitzats en matèria de seguretat i salut en el treball de les Administracions públiques competents, que podran fer anotacions en ell, relacionades amb les finalitats que al llibre se li reconeixen.

Efectuada una anotació en el llibre d'incidències, el coordinador en matèria de seguretat i salut durant l'execució de l'obra, o quan no sigui necessària la designació de coordinador, la direcció facultativa, estaran obligats a remetre, en el termini de vint-i-quatre hores, una còpia a la Inspecció de Treball i Seguretat i Social de la província en què es realitza l'obra.

Igualment hauran de notificar les anotacions en el llibre al contractista afectat i als representants dels treballadors d'aquest.

#### Avis previ (Art. 18 del RD 1627/97)

En les obres incloses en l'àmbit d'aplicació del present Reial Decret, el promotor haurà d'efectuar un avís a l'autoritat laboral competent abans de l'inici dels treballs.

L'avís previ es redactarà d'acord al que disposa l'annex III del RD; s'haurà d'exposar en l'obra de forma visible, actualitzant-se si fos necessari.

### Obertura del centre de treball (Art.19 del RD 1627/97)

L'obertura del centre de treball haurà de comunicar-se a l'autoritat laboral, i haurà d'incloure el pla de seguretat i salut al que es refereix l'article del RD 1627/97.

El pla de seguretat i salut estarà a disposició permanent de la Inspecció de Treball i Seguretat Social i dels tècnics dels òrgans especialitzats en matèria de seguretat i salut en les Administracions públiques competents.

### **PRESCRIPCIONS QUE S'HAURAN DE COMPLIR EN RELACIÓ AMB LES CARACTERÍSTIQUES, LA UTILITZACIÓ I LA CONSERVACIÓ DE LES MÀQUINES, ÚTILS, FERRAMENTES, SISTEMES Y EQUIPS PREVENTIUS:**

#### **Aspectes generals.**

- REGLAMENT DE SEGURETAT I HIGIENE AL TREBALL.O.M. 31 de gener de 1.940 B.O.E. 3 de febrer de 1.940, en vigor capítol VII.
- DISPOSICIONS MÍNIMES DE SEGURETAT I SALUT EN ELS LLOCS DE TREBALL.R.D. 486/1.997 de 14 d'abril de 1997.
- REGLAMENT DE SEGURETAT I HIGIENE AL TREBALL A LA INDÚSTRIA DE LA CONSTRUCCIÓ.O.M. 20 de Maig de 1.952 B.O.E. 15 de Juny de 1.958.
- PRESCRIPCIONS DE SEGURETAT A LA INDÚSTRIA DE L'EDIFICACIÓ.Conveni O.I.T. 23 de Juny de 1.937, ratificat el 12 de Juny de 1.958.
- ORDENANÇA LABORAL DE LA CONSTRUCCIÓ, VIDRE I CERÀMICA.O.M. 28 d'Agost de 1.970. B.O.E. 5,7,8,9 de Setembre de 1.970, en vigor capítols VI i XVI.
- ORDENANÇA GENERAL DE SEGURETAT I HIGIENE AL TREBALL.O.M. 9 de Març de 1.971. B.O.E. 16 de Març de 1.971, en vigor parts del títol II.
- REGLAMENT D'ACTIVITATS MOLESTES, NOCIVES INSALUBRES I PERILLOSES.D.2414/1.961 de 30 de Novembre B.O.E. 7 de Desembre de 1.961.
- ORDRE APROVACIÓ DE MODEL DE LLIBRE D'INCIDÈNCIES EN LES OBRES DE CONSTRUCCIÓ.O. 12 de Gener de 1998. D.O.G.C. 2565 de 27 de Gener de 1998.
- REGULACIÓ DE LA JORNADA DE TREBALL, JORNADES ESPECIALS I DESCANS.R.D. 2.001/1.983 de 28 de Juliol B.O.E. 3 d'Agost de 1.983.

- ESTABLIMENT DE MODELS DE NOTIFICACIÓ D'ACCIDENTS DE TREBALL.O.M. 16 de Desembre de 1.987 B.O.E. 29 de Desembre de 1.987.
- LLEI DE PREVENCIÓ DE RISCOS LABORALS.L. 31/1995 de Novembre B.O.E. 10 de Novembre de 1995.
- REGLAMENT DELS SERVEIS DE PREVENCIÓ.R.D. 39/1997 de 17 de Gener de 1997 B.O.E. 31 de Gener de 1997
- SENYALITZACIÓ DE SEGURETAT I SALUT AL TREBALL.R.D. 485/1997 de 14 d'abril de 1997 B.O.E. 23 d'Abril de 1997.
- DISPOSICIONS MÍNIMES DE SEGURETAT I SALUT ALS CENTRES DE TREBALL.R.D. 486/1997 de 14 d'Abril de 1997 B.O.E. 23 d'Abril de 1997.
- DISPOSICIONS MÍNIMES DE SEGURETAT I SALUT RELATIVES A LA MANIPULACIÓ MANUAL DE CÀRREGUES QUE IMPLIQUIN RISCOS, EN PARTICULAR DORSOLUMBARS, PELS TREBALLADORS. R.D. 487/1997 de 14 d'Abril de 1997 B.O.E. 23 d'Abril de 1997.
- DISPOSICIONS MÍNIMES DE SEGURETAT I SALUT RELATIVES AL TREBALL QUE INCLOUEN PANTALLES DE VISUALITZACIÓ.R.D. 488/1997 de 14 d'Abril de 1997 B.O.E. de 23 d'Abril de 1997.
- FUNCIONAMENT DE LAS MÚTUES D'ACCIDENTS DE TREBALL I MALALTIES PROFESSIONALS DE LA SEGURETAT SOCIAL I DESENVOLUPAMENT D'ACTIVITATS DE PREVENCIÓ DE RISCOS LABORALS. O. de 22 d'Abril de 1997 B.O.E. de 24 d'Abril de 1997.
- PROTECCIÓ DELS TREBALLADORS CONTRA ELS RISCOS RELACIONATS AMB L'EXPOSICIÓ A AGENTS BIOLÒGICS DURANT EL TREBALL.R.D. 664/1997 de 12 de Maig B.O.E. de 24 de Maig de 1997.
- EXPOSICIÓ A AGENTS CANCERÍGENS DURANT EL TREBALL.R.D. 665/1997 de 12 de Maig B.O.E. de 24 de Maig de 1997.
- DISPOSICIONS MÍNIMES DE SEGURETAT I SALUT RELATIVES A LA UTILITZACIÓ PELS TREBALLADORS D'EQUIPS DE PROTECCIÓ INDIVIDUAL.R.D. 773/1997 de 30 de maig B.O.E. de 12 de Juny de 1997.
- DISPOSICIONS MÍNIMES DE SEGURETAT I SALUT PER LA UTILITZACIÓ PELS TREBALLADORS DELS EQUIPS DE TREBALL.R.D. 1215/1997 de 18 de Juliol B.O.E. de 7 d'Agost de 1997.

- DISPOSICIONS MÍNIMES DESTINADES A PROTEGIR LA SEGURETAT I LA SALUT DELS TREBALLADORS EN LAS ACTIVITATS MINERES.R.D. 1389/1997 de 5 de Setembre B.O.E. de 7 d'Octubre de 1997.
- DISPOSICIONS MÍNIMES DE SEGURETAT I SALUT A LES OBRES DE CONSTRUCCIÓ.R.D. 1627/1997 de 24 d'Octubre B.O.E. de 25 d'Octubre de 1997.
- NORMAS TECNOLOGICAS DE LA EDIFICACION (N.T.E.)

#### **Condicions ambientals.**

- IL·LUMINACIÓ ALS CENTRES DE TREBALL.O.M. 26 d'Agost 1.940 B.O.E. 29 d'Agost de 1.940.
- PROTECCIÓ DELS TREBALLADORS FRONT ALS RISCOS DERIVATS DE L'EXPOSICIÓ AL SOROLL DURANT EL TREBALL.R.D. 1316/1.989, de 27 d'Octubre B.O.E. 2 de Novembre 1.989.

#### **Incendis**

- NORMA BÀSICA EDIFICACIONS NBE - CPI / 96. R.D. 2177/1.996, de 4 d'Octubre B.O.E. 29 d'Octubre de 1.996.
- ORDENANCES MUNICIPALS

#### **Instal·lacions elèctriques.**

- REGLAMENT DE LÍNIES AÈRIES D'ALTA TENSIÓ. D. 3151/1.968 de 28 de Novembre B.O.E. 27 de Desembre de 1.968. Rectificat: B.O.E. 8 de Març de 1.969.
- REGLAMENT ELECTROTÈCNIC PER A BAIXA TENSIÓ. D. 2413/1.973 de 20 de Setembre B.O.E. 9 d'Octubre de 1.973.
- INSTRUCCIONS TÈCNIQUES COMPLEMENTÀRIES.

#### **Maquinària.**

- REGLAMENT DE RECIPIENTS A PRESSIÓ. D. 16 d'Agost de 1.969 B.O.E. 28 d'Octubre de 1.969. Modificacions: B.O.E. 17 de Febrer de 1.972 i 13 de Març de 1.972.
- REGLAMENT D'APARELLS D'ELEVACIÓ I MANTENIMENT DELS MATEIXOS. R.D. 2291/1.985 de 8 de Novembre B.O.E. 11 de Desembre de 1.985.

- REGLAMENT D'APARELLS ELEVADORS PER A OBRES. O.M. 23 de Maig de 1.977 B.O.E. 14 de Juny de 1.977. Modificacions B.O.E. 7 de Març de 1.981 i 16 de Novembre de 1.981.
- REGLAMENT DE SEGURETAT A LES MÀQUINES. R.D. 1495/1.986 de 26 de Maig B.O.E.21 de Juliol de 1.986. Correccions B.O.E. 4 d'Octubre de 1.986.
- I.T.C.-MIE-AEM1: ASCENSORS ELECTROMECÀNICS. O. 19 de Desembre de 1.985. B.O.E. 14 de Gener de 1.986. Correcció B.O.E. 11 de Juny de 1.986 i 12 de Maig 1.988. Actualització: O. 11 d'Octubre de 1.988 B.O.E. 21 de Novembre de 1.988.
- I.T.C.-MIE-AEM2: GRUES TORRE DESMUNTABLES PER A OBRES.O. 28 de Juny de 1.988 B.O.E. 7 de Juliol de 1.988 Modificació O. 16 d'Abril de 1.990 B.O.E. 24 d'Abril de 1.990.
- I.T.C.-MIE-AEM3: CARRETES AUTOMOTRIUS DE MANUTENCIÓ. O.26 de Maig de 1.989 B.O.E. 9 de Juny de 1.989.
- I.T.C.-MIE-MSG1: MÀQUINES, ELEMENTS DE MÀQUINES O SISTEMES DE PROTECCIÓ FETS SERVIR. O. 8 d'Abril de 1.991 B.O.E. 11 d'Abril de 1.991.

#### **Equips de protecció individual (EPI)**

- COMERCIALIZACIÓ I LLIURE CIRCULACIÓ INTRACOMUNITÀRIA DELS EQUIPS DE PROTECCIÓ INDIVIDUAL.R.D. 1407/1992 de 20 Novembre de 1992 B.O.E. 28 de Desembre de 1992. Modificat per O.M de 16 de Maig de 1994 B.O.E. 1 de Juliol de 1994 y per R.D. 159/1995, de 3 de febrer B.O.E. 8 Març de 1995.
- DISPOSICIONS MÍNIMES DE SEGURETAT Y SALUT RELATIVES A LA UTILITZACIÓ PELS TREBALLADORS D'EQUIPS DE PROTECCIÓ INDIVIDUAL.R.D. 773/1.997 de 30 de maig de 1997

### Senyalitzacions.

- DISPOSICIONS MÍNIMES EN MATÈRIA DE SENYALITZACIÓ DE SEGURETAT I SALUT AL TREBALL.R.D. 485/1.997 B.O.E 14 d'abril de 1997
- SEÑALIZACIÓN DE OBRAS DE CARRETERAS.M.O.P.T. y M.A. Norma de Carreteras 8.3 - IC

### Varis.

- QUADRE DE MALALTIES PROFESSIONALS R.D. 1403/1.978 B.O.E. 25 d'Agost de 1.978.
- CONVENIS COL·LECTIUS.

### Relació de la Norma Espanyola (UNE-EN) respecte les E.P.I.S.

Utilització d'Equips de Protecció Individual. R.D. 773/1997, del 30/05/1997  
B.O.E. nº 140 de 12/06/1997

### PROTECCIÓ DEL CAP

Casc de seguretat. U.N.E.-E.N. 397: 1995

### EQUIPS DE PROTECCIÓ DELS ULLS

Protecció individual dels ulls: Requisits. U.N.E.-E.N. 166: 1996

Protecció individual dels ulls: Filtres per U.N.E.-E.N. 169: 1993

soldadura

i tècniques relacionades.

Protecció individual dels ulls: Filtres per U.N.E.-E.N. 170: 1993

ultravioletes.

Protecció individual dels ulls: Filtres per U.N.E.-E.N. 170: 1993

infrarojos.

### PROTECCIÓ DE LES OÏDES

Protectors auditius. Requisits de seguretat i U.N.E.-E.N. 352-1: 1994  
assaigs.

Part 1: Orelleres.

Protectors auditius. Requisits de seguretat i U.N.E.-E.N. 352-2: 1994  
assaigs.

Part 1: Taps.

Protectors auditius. Recomanacions relatives a U.N.E.-E.N. 458: 1994  
la selecció, us,precaucions de treball i  
manteniment.

### PROTECCIÓ DE PEUS I CAMES

Requisits y mètodes d'assaig per el calçat de U.N.E.-E.N. 344: 1993  
seguretat, calçat de protecció i calçat de treball  
d'ús professional

Especificacions pel calçat de seguretat d'ús U.N.E.-E.N. 345: 1993  
professional.

Especificacions pel calçat de protecció d'ús U.N.E.-E.N. 346: 1993  
professional.

Especificacions pel calçat de treball d'ús U.N.E.-E.N. 347: 1993  
professional.

### PROTECCIÓ CONTRA LA CAIGUDA DES DE ALTURES .INCLOENT ARNESOS i CINTURONS

Equips de protecció individual contra caiguda U.N.E.-E.N. 341: 1993  
d'altures.Dispositiu de descens.

Equips de protecció individual contra caigudes U.N.E.-E.N. 353-1: 1993  
d'altura. Part 1:Dispositiu anticaigudes lliscants  
amb línia d'ancoratge rígida.

Equips de protecció individual contra caigudes U.N.E.-E.N. 353-2: 1993  
d'altura. Part 2:Dispositiu anticaigudes lliscants  
amb línia d'ancoratge flexible.

Equips de protecció individual contra caigudes U.N.E.-E.N. 354: 1993  
d'altura.Elements de subjecció

Equips de protecció individual contra caigudes d'altura. Absorbidors de energia.	U.N.E.-E.N. 355: 1993
Equips de protecció individual per sostenir en posició de treball i prevenció de caigudes d'alçada. Sistemes de subjecció.	U.N.E.-E.N. 358: 1993
Equips de protecció individual contra caigudes d'altura. Dispositiu anticaigudes retràctils.	U.N.E.-E.N. 360: 1993
Equips de protecció individual contra caigudes d'altura. Arnesos anticaigudes.	U.N.E.-E.N. 361: 1993
Equips de protecció individual contra caigudes d'altura. Connectors.	U.N.E.-E.N. 362: 1993
Equips de protecció individual contra caigudes d'altura. Sistemes anticaigudes.	U.N.E.-E.N. 363: 1993
Equips de protecció individual contra la caiguda d'altura. Requisits generals per instruccions d'us i marcat.	U.N.E.-E.N. 365: 1993

#### EQUIPS DE PROTECCIÓ RESPIRATÒRIA

Equips de protecció respiratòria.	U.N.E. 81 233: 1991
Màscares. Requisits, assaigs, marcat.	E.N. 136: 1989
Equips de protecció respiratòria. Rosques per peces facials. Connexions per rosca estàndard.	U.N.E. 81281-1: 1989 E.N. 148-1: 1987
Equips de protecció respiratòria. Rosques per peces facials. Connexions per rosca central.	U.N.E. 81281-2: 1989 E.N. 148-2: 1987
Equips de protecció respiratòria. Rosques per peces facials. Connexions roscades de M45 x 3.	U.N.E. 81281-3: 1992 E.N. 148-3: 1992
Equips de protecció respiratòria. Mascarilles. Requisits, assaigs, marcat.	U.N.E. 81282 : 1991 E.N. 140: 1989
Equips de protecció respiratòria. Filtres contra partícules. Requisits, assaigs, marcat.	U.N.E. 81284 : 1992 E.N. 143: 1990
Equips de protecció respiratòria. Filtres contra	U.N.E. 81285 : 1992

gasos i filtres mixtes. Requisits, assaigs, marcat.	E.N. 141: 1990
Equips de protecció respiratòria amb mànega d'aire fresc provistos de màscara, mascarilla o conjunt broquet. Requisits, assaigs, marcat.	U.N.E.-E.N. 138:1995
Equips de protecció respiratòria amb línia d'aire comprimit per utilitzar-se amb màscara, mascarilla, o adaptador facial tipo broquet. Requisits, assaigs, marcat.	U.N.E.-E.N. 139:1995
Equips de protecció respiratòria. Semimàscares filtrants de protecció contra partícules. Requisits, assaigs, marcat.	U.N.E.-E.N. 149:1992
Equips de protecció respiratòria. Mascarilles autofiltrants amb vàlvules per protegir dels gasos o dels gasos i las partícules. Requisits, assaigs, marcat.	U.N.E.-E.N. 405:1993

#### PROTECCIÓ DE LES MANS

Guants de protecció contra els productes químics i els microorganismes. Part1: Terminologia i requisits de prestacions.	U.N.E.-E.N. 374-1:1995
Guants de protecció contra els productes químics i els microorganismes. Part2: Determinació de la resistència a la penetració.	U.N.E.-E.N. 374-2:1995
Guants de protecció contra els productes químics i els microorganismes. Part3: Determinació de la resistència a la permeabilitat dels productes químics.	U.N.E.-E.N. 374-3:1995
Guants de protecció contra riscos mecànics.	U.N.E.-E.N. 388:1995
Guants de protecció contra riscos tèrmics (calor i/o foc).	U.N.E.-E.N. 407:1995
Requisits generals pels guants.	U.N.E.-E.N. 420:1995



Guants de protecció contra les radiacions ionitzants i la contaminació radioactiva.	U.N.E.-E.N. 421:1995
Guants i manoples de material aïllant per treballs elèctrics.	U.N.E.-E.N. 60903:1995

### VESTUARI DE PROTECCIÓ

Robes de protecció. Requisits generals.	U.N.E.-E.N. 340:1994
Robes de protecció. Mètodes d'assaig: determinació del comportament dels materials a l'impacte de petites partícules de metall fos.	U.N.E.-E.N. 348:1994 E.N. 348: 1992
Robes de protecció. Protecció contra productes químics líquids. Requisits de prestacions de les robes que ofereixin una protecció química a certes parts del cos.	U.N.E.-E.N. 467:1995
Robes de protecció utilitzades durant la soldadura i les tècniques connexes. Part1: requisits generals.	U.N.E.-E.N. 470-1:1995
Especificacions de robes de protecció contra riscos de quedar atrapat per peces de màquines en moviment.	U.N.E.-E.N. 510:1994
Roba de protecció. Protecció contra la calor i les flames. Mètode d'assaig per a la propagació limitada de la flama.	U.N.E.-E.N. 532:1996

### Més legislació

Llista de legislació i normes d'aplicació

### LEGISLACIÓ

[Se establecen las disposiciones mínimas de seguridad y salud para la utilización por los trabajadores de los equipos de trabajo, en materia de trabajos temporales de altura](#)

Real Decreto 2177, de 12 de noviembre de 2004, del Ministerio de la Presidencia (BOE n.º 274 13/11/2004).

Modifica el Reial decret 1215/1997: inclou la nova redacció al punt 6 de l'apartat 1 de l'annex I. Introdueix un nou apartat 4 en l'annex II, en el qual s'inclouen disposicions relatives a la utilització dels equips de treball per executar treballs temporals d'alçada.

[Disposiciones mínimas en materia de señalización de seguridad y salud en el trabajo.](#)

Real Decreto 485/1997, de 14 de abril, del Ministerio de Trabajo y Asuntos Sociales (BOE n.º 97, 23/04/1997).

[Se establecen las disposiciones mínimas de seguridad y salud para la utilización por parte de los trabajadores de los equipos de trabajo.](#)

Real Decreto 1215/1997, de 18 de julio, del Ministerio de la Presidencia (BOE n.º 188, 07/08/1997).

\* [Modificat pel Reial decret 2177, de 12 de noviembre, del Ministeri de la Presidència \(BOE 274, 13/11/2004\).](#)

[Disposiciones mínimas de seguridad y salud en las obras de construcción.](#)

Real Decreto 1627/1997, de 24 de octubre, del Ministerio de la Presidencia (BOE núm. 256, 25/10/1997).

\* [Modificat pel Real Decreto 2177/2004: apartat C.5 de l'annex IV.](#)

\* [Modificat pel Real Decreto 604/2006: s'introdueix una nova Disposición Adicional Décima amb el següent redactat: Disposición adicional décima. Presencia de recursos preventivos en las obras de construcción.](#)

[Convenio núm. 62 de la O.I.T. \(Organización Internacional del Trabajo\), de 23 de junio de 1937, relativo a las prescripciones de seguridad en la industria de la edificación.](#)

Instrumento de ratificación, de 12 de junio de 1959, de la Jefatura del Estado (BOE n.º 199, 20/08/1959).

\* [Revisió: C167 El Conveni s'ha revisat l'any 1988 pel Conveni núm. 167.](#)

\* Constitució: article 22 de la Constitució de l'Organització Internacional del Treball (OIT) (la part II del Conveni recull disposicions generals referents a les bastides).

**Recomendación n.º 53 de la Conferencia general de la OIT, de 23, que completa el Convenio 62 sobre las prescripciones de seguridad en la industria de la edificación.**

(El títol I del Reglament tipus que figura en la Recomanació es refereix a bastides).

**També cal tenir en compte:**

\* **Accessibilitat:**

- [Promoció de l'accessibilitat i de supressió de barreres arquitectòniques, i d'aprovació del Codi d'accessibilitat.](#) Decret 135/1995, de 24 de març, de desplegament de la Llei 20/1991, de 25 de novembre.

\* **Normes contingudes en els reglaments de règim interior de les empreses i normes dictades pels comitès de seguretat i salut i pels convenis col·lectius.**

### NORMES

#### UNE-76-501/1987

Estructuras auxiliares y desmontables. Clasificación y definición.

#### UNE EN 12810-1:2005

Andamios de fachada de componentes prefabricados. Parte 1: especificaciones de los productos.

#### UNE EN 12810-2:2005

Andamios de fachada de componentes prefabricados. Parte 2: métodos particulares de diseño estructural.

#### UNE EN 12811-1:2005

Equipamiento para trabajos temporales de obra. Parte 1: andamios. Requisitos de comportamiento y diseño general.

#### UNE EN 12811-2:2005

Equipamiento para trabajos temporales de obra. Parte 2: información sobre los materiales.

#### UNE EN 12811-3:2003

Equipamiento para trabajos temporales de obra. Parte 3: ensayo de carga.

**UNE EN 74-1:2005**

Uniones, espigas ajustables y placas de asiento para andamios y cimbras. Parte 1: uniones para tubos. Requisitos y procedimientos de ensayo. (Ratificada por AENOR en agosto de 2006.)

**UNE-EN 39:2001**

Tubos de acero libres para andamiajes y acoplamientos. Condiciones técnicas de suministro.

**UNE-EN-1298/1996**

Torres de acceso y torres de trabajo móviles. Reglas y directrices para preparar un manual de instrucciones.

**UNE EN 1004:2006:**

Torres de acceso y torres de trabajo móviles construidas con elementos prefabricados. Materiales, dimensiones, cargas de diseño y requisitos de seguridad y comportamiento.

A Mataró març de 2009

L'autor de l'Estudi de l'Estudi de Seguretat i Salut.

Blai Serena i Vidal  
Enginyer de Camins, Canals i Ports

## **H. ESTUDI DE SEGURETAT I SALUT.**

### **H. 5 PRESSUPOST**

## PRESSUPOST ESTUDI DE SEGURETAT I SALUT LABORAL

### CAPÍTOL 1.- EQUIPS DE PROTECCIÓ INDIVIDUAL

1.1	ut. Casc de segureta standart homologat	30,00	4,14 €	124,20 €
1.2	ut. Granota de treball de poliester i cotó amb butxaques	15,00	12,74 €	191,10 €
1.3	ut. Mascareta de respiració de cel.lulosa	30,00	1,05 €	31,50 €
1.4	ut. Protectors auditius d'un ús	30,00	0,19 €	5,70 €
1.5	ut. Protectors auditius casc	15,00	9,56 €	143,40 €
1.6	ut. Pantalla homologada soldadura	3,00	12,07 €	36,21 €
1.7	ut. Olleres de protecció tall oxiacetilè.	3,00	11,54 €	34,62 €
1.8	ut. Devantal protector soldador	3,00	21,19 €	63,57 €
1.9	ut. Parell de guants soldador	3,00	5,11 €	15,33 €
1.10	ut. Parell Botes soldador	3,00	43,69 €	131,07 €
1.11	ut. Olleres antiimpactes	30,00	4,06 €	121,80 €
1.12	ut. Parell de guants ús general	30,00	3,03 €	90,90 €
1.13	ut. Parell de gaunts dialèctrics	8,00	12,62 €	100,96 €
1.14	ut. Guants de PVC	30,00	3,55 €	106,50 €
1.15	ut. Cinturó antivibratori	6,00	19,23 €	115,38 €
1.16	ut. Impermeable amb jaqueta, gorro i pantalons.	15,00	10,19 €	152,85 €
1.17	ut. Armilla de seguretat d'alta visibilitat	15,00	19,23 €	288,45 €
1.18	ut. Botes aigua de seguretat	15,00	29,89 €	448,35 €
1.19	ut. Botes normals de seguretat	15,00	34,56 €	518,40 €
1.20	ut. Arnés anticaiguda	8,00	47,02 €	376,16 €
1.21	ml. Corda poliamida per arnés	150,00	0,66 €	99,00 €
1.22	ut. Politja autoblocable per arnés	5,00	279,00 €	1.395,00 €
1.23	ut. Protector de mà per punter	8,00	3,00 €	24,00 €
<b>Total capítol 1</b>				<b>4.614,45 €</b>

### CAPÍTOL 2.- INSTAL.LACIONS PERSONAL

2.1	ut. Caseta metàl.lica per a vestuari 15 persones	11,00	209,70 €	2.306,70 €
2.2	ut. Caseta metàl.lica per sanitaris instal.lada amb 2 urinaris, 2 plaques turques, 2 dutxe4s i una pica lavabo per a 3 persones amb calentador 100 l aigua.	11,00	215,33 €	2.368,63 €
2.3	ut. Caseta metàl.lica per a ús del personal, menjador. 2 menjadors	22,00	209,70 €	4.613,40 €
2.4	ut. Caseta metàl.lica per a ús del personal d'oficina i tècnics.	11,00	209,70 €	2.306,70 €
2.5	ut. Taula de fusta per 10 persones	2,00	49,28 €	98,56 €
2.6	ut. Banc de fusta per a 5 persones	3,00	13,22 €	39,66 €
2.7	ut. Radiador	3,00	27,65 €	82,95 €
2.8	ut. Bidó recollida brossa	3,00	27,05 €	81,15 €
2.9	hr. Neteja de serveis	100,00	15,03 €	1.503,00 €
2.10	ut. Escomesa aigua i llum més desaigües.	2,00	90,15 €	180,30 €
2.11	ut. Recanvis i reposició del material higiènic. Equivalent 1 mensual.	10,00	60,00 €	600,00 €
<b>Total capítol 2</b>				<b>14.181,05 €</b>

### CAPÍTOL 3.- PREVENCIÓ INCENDIS

3.1	ut. Extintor de 6 kg de plos polivalent.	6,00	51,54 €	309,24 €
3.2	ut. Extintor de 5 kg de CO.	4,00	79,63 €	318,52 €
<b>Total capítol 3</b>				<b>627,76 €</b>

### CAPÍTOL 4.- SENYALITZACIÓ

4.1	ut. Cons de plàstic reflectan 50 cm.	60,00	8,94 €	536,40 €
4.2	ml. Malla de plàstic de senyalització	597,00	0,54 €	322,38 €

4.3	ut. Placa de senyalització de seguretat sobre planxa de PVC.			
		10,00	3,58 €	35,80 €
4.4	ut. Senyal de circulació			
		15,00	51,39 €	770,85 €
4.5	ut. Rotllos de senyalització 500 ml de cinta amb logotip.			
		3,00	45,08 €	135,24 €
4.6	ut. Rotllos de senyalització 500 ml de cinta amb alta visibilitat.			
		3,00	6,91 €	20,73 €
<b>Total capítol 4</b>				<b>1.821,40 €</b>

#### CAPÍTOL 5.- PROTECCIÓ INSTAL·LACIÓ ELÈCTRICA

5.1	ut. Instal·lació posta a terra amb cable de coure i piquetes.			
		1,00	180,16 €	180,16 €
5.2	ut. Instal·lació quadre elèctric principal. (aprox 30 mA)			
		1,00	125,00 €	125,00 €
5.3	ut. Instal·lació completa de subquadre.			
		3,00	95,00 €	285,00 €
<b>Total capítol 5</b>				<b>590,16 €</b>

#### CAPÍTOL 6.- MEDICINA PREVENTIVA I PRIMERS AUXILIS

6.1	ut. Despeses dels reconeixaments mèdics previs.			
		15,00	45,38 €	680,70 €
6.2	ut. Farmaciola i reposició.			
		6,00	63,41 €	380,46 €
<b>Total capítol 6</b>				<b>1.061,16 €</b>

#### CAPÍTOL 7.- FORMACIÓ I REUNIONS

7.1	PA. Despeses administratives de reunions de comitè i obra.			
		3,00	452,77 €	1.358,31 €
7.2	PA. Despeses de formació als treballadors abans i durant l'obra.			
		3,00	87,35 €	262,05 €
<b>Total capítol 7</b>				<b>1.620,36 €</b>

#### CAPÍTOL 8.- SISTEMES DE PROTECCIÓ COL·LECTIVA

8.1	ml. Tanca de seguretat col·locada al voltant dels forats o per tancar el pas amb socol, intermig i passamà, inclòs p.p de soports.			
		200,00	7,66 €	1.532,00 €
8.2	ml. Tanca metàl·lica de seguretat opaca i ancorada al paviment. Es fa la hipotesi que es mantenen els murs perimetrals, però s'assegura el voltant dels murs pantalla i en la zona de la plaça.			
		410,00	29,15 €	11.951,50 €
8.3	ml. Tubs PVC de protecció pel creuament de serveis			
		120,00	4,95 €	594,00 €
8.4	ml. Tanca peatonal metàl·lica de 2,5 m i 90 cm alçada amb peus.			
		50,00	12,87 €	643,50 €
8.5	PA. Il·luminació de seguretat per indicació de perill			
		1,00	460,00 €	460,00 €
8.6	PA. Focus il·luminació de les àrees d'acopi i zones de treball tant interior com exterior.			
		1,00	600,00 €	600,00 €
8.7	m2. Xarxa de seguretat vertical normalitzada. Previsió.			
		1.495,00	2,35 €	3.513,25 €
8.8	m2. Xarxa de seguretat horitzontal normalitzada. Previsió.			
		3.470,00	5,03 €	17.454,10 €
8.9	ml. Tub modular de runes.			
		12,00	8,08 €	96,96 €
8.10	ml. Línia de vida			
		150,00	1,56 €	234,00 €
8.11	ut. Lloguer de bastida tubular per treballs en alçada. Previsió			
		3,00	2.500,00 €	7.500,00 €
8.12	ut. Planxes metàl·liques d'acer per a protecció de serveis en vorera, pel pas de trànsit pesat.			
		15,00	35,00 €	525,00 €

Total capítol 8 45.104,31 €



#### RESUM DEL PRESSUPOST

TOTAL CAPÍTOL 1	4.614,45 €
TOTAL CAPÍTOL 2	14.181,05 €
TOTAL CAPÍTOL 3	627,76 €
TOTAL CAPÍTOL 4	1.821,40 €
TOTAL CAPÍTOL 5	590,16 €
TOTAL CAPÍTOL 6	1.061,16 €
TOTAL CAPÍTOL 7	1.620,36 €
TOTAL CAPÍTOL 8	45.104,31 €

---

<b>TOTAL CAPÍTOLS</b>	<b>69.620,65 €</b>
-----------------------	--------------------

13 % Despeses Generals	9.050,68 €
6 % Benefici Industrial	4.177,24 €

---

<b>SUMEN</b>	<b>82.848,57 €</b>
--------------	--------------------

I.V.A. 16 %	13.255,77 €
-------------	-------------

---

<b>TOTAL PRESSUPOST PER CONTRACTE.</b>	<b>96.104,35 €</b>
--	--------------------

---

A Mataró març de 2009

L'autor de l'Estudi de l'Estudi de Seguretat i Salut.

Blai Serena i Vidal  
Enginyer de Camins, Canals i Ports

## **H. ESTUDI DE SEGURETAT I SALUT.**

### **H. 6 PLÀNOLS**

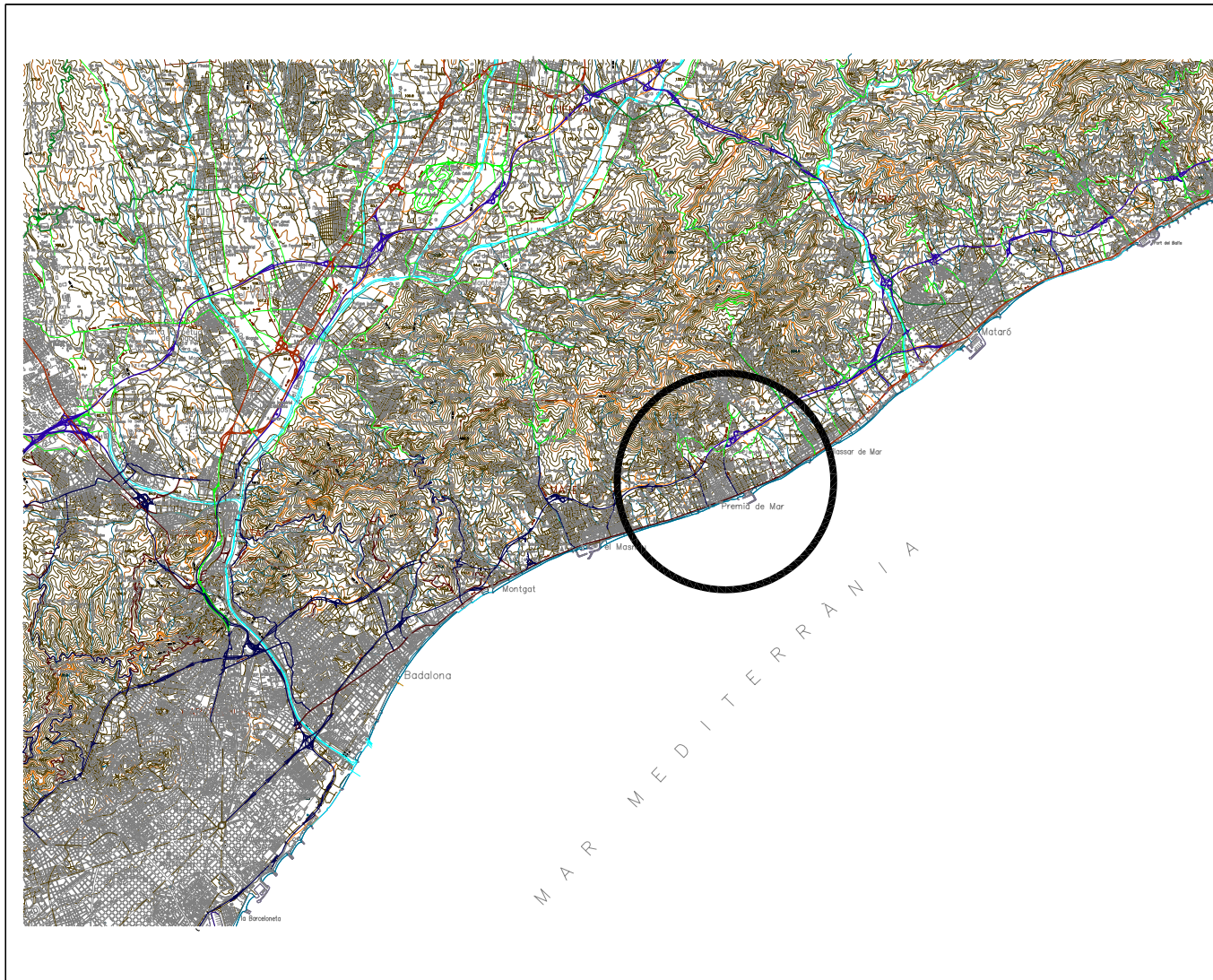

PLANTA DE SITUACIÓ

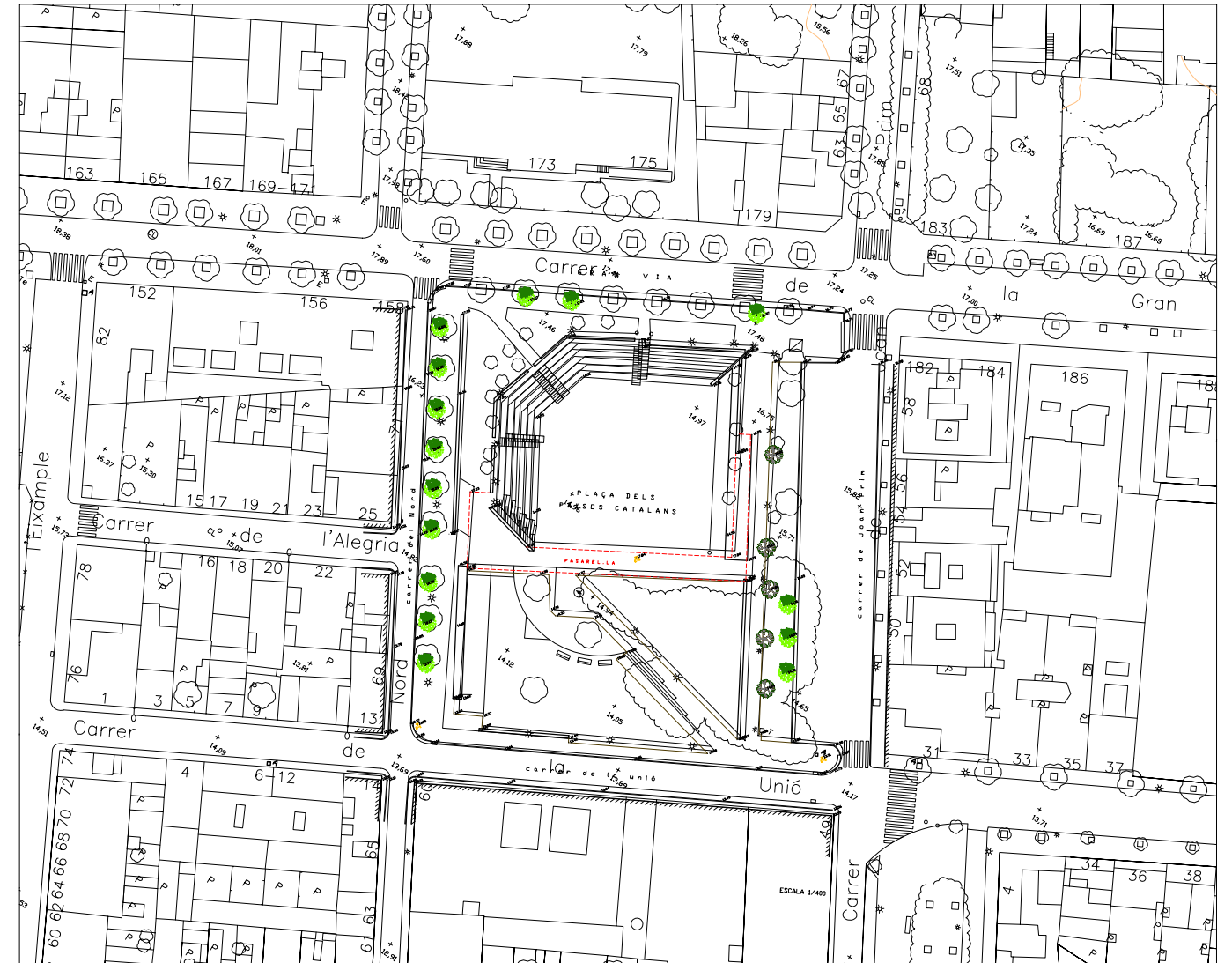

PLANTA EMPLAÇAMENT



- |  |   |
|--|---|
| Senyalització sortida emergència           | Prohibida entrada a persones alienes a l'obra |
| Utilització obligatòria guants             | Prohibició de fumar                           |
| Utilització obligatòria protecció cara     | Prohibició apagar foc amb aigua               |
| Utilització obligatòria mascareta pols     | Senyal de parada obligatòria                  |
| Utilització obligatòria protecció oïda     | Perill de càrregues penjades                  |
| Utilització obligatòria protecció ocular   | Perill d'obres                                |
| Utilització obligatòria botes de protecció | Perill caigudes a alçada o mateix nivell      |
| Llum balissa de seguretat                  |   |
| Quadre provisional d'obres                 |   |
| Subquadre elèctric segons normativa        |   |



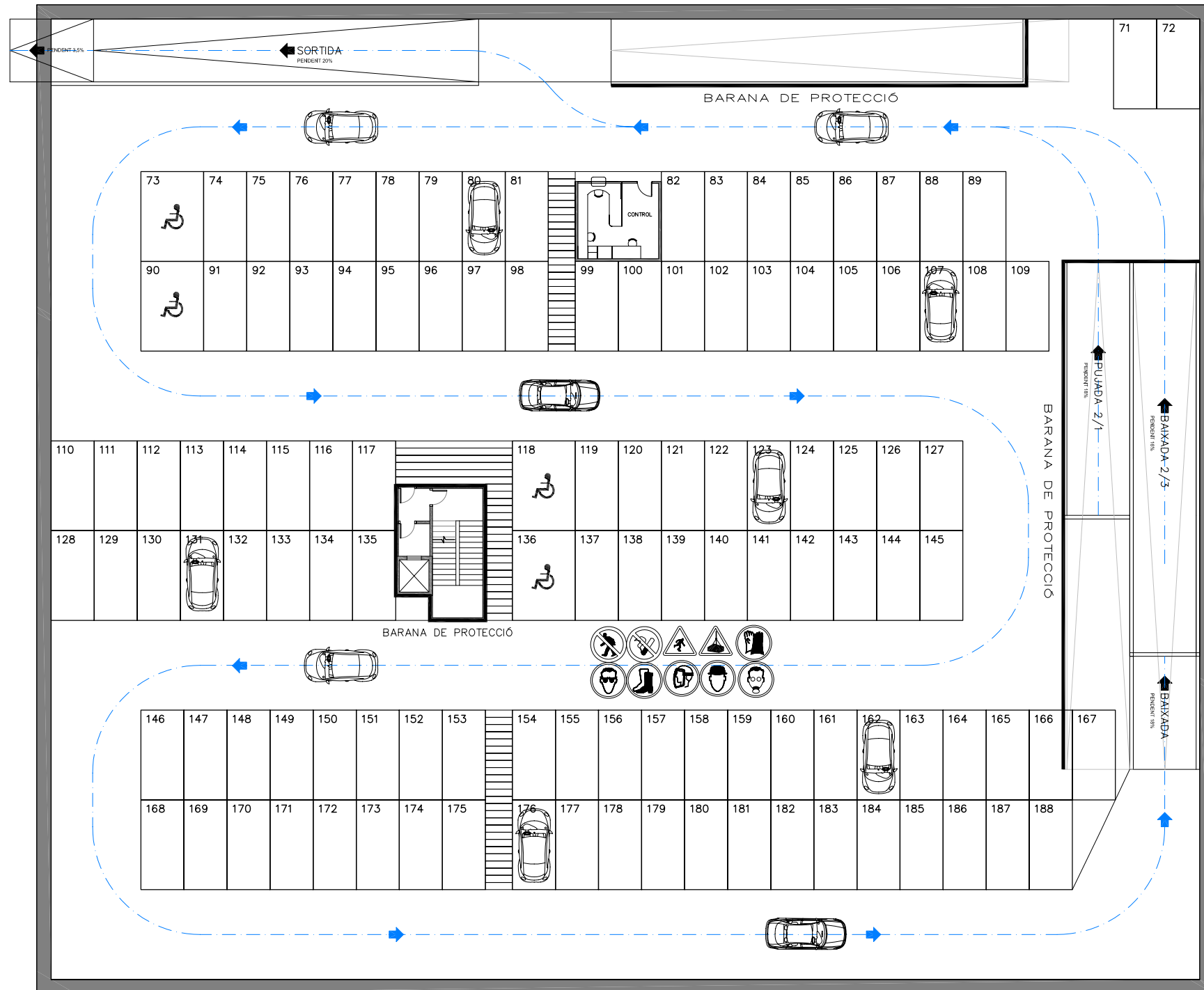

- |  |   |
|--|---|
| Senyalització sortida emergència           | Prohibida entrada a persones alienes a l'obra |
| Utilització obligatòria guants             | Prohibició de fumar                           |
| Utilització obligatòria protecció cara     | Prohibició apagar foc amb aigua               |
| Utilització obligatòria mascareta pols     | Senyal de parada obligatòria                  |
| Utilització obligatòria protecció oïda     | Perill de càrregues penjades                  |
| Utilització obligatòria protecció ocular   | Perill d'obres                                |
| Utilització obligatòria botes de protecció | Perill caigudes a alçada o mateix nivell      |
| Llum balissa de seguretat                  |   |
| Quadre provisional d'obres                 |   |
| Subquadre elèctric segons normativa        |   |



ACCES AL SOTERRANI DEL FUTUR PA4 (POLIGON D'ACTUACIÓ 4)

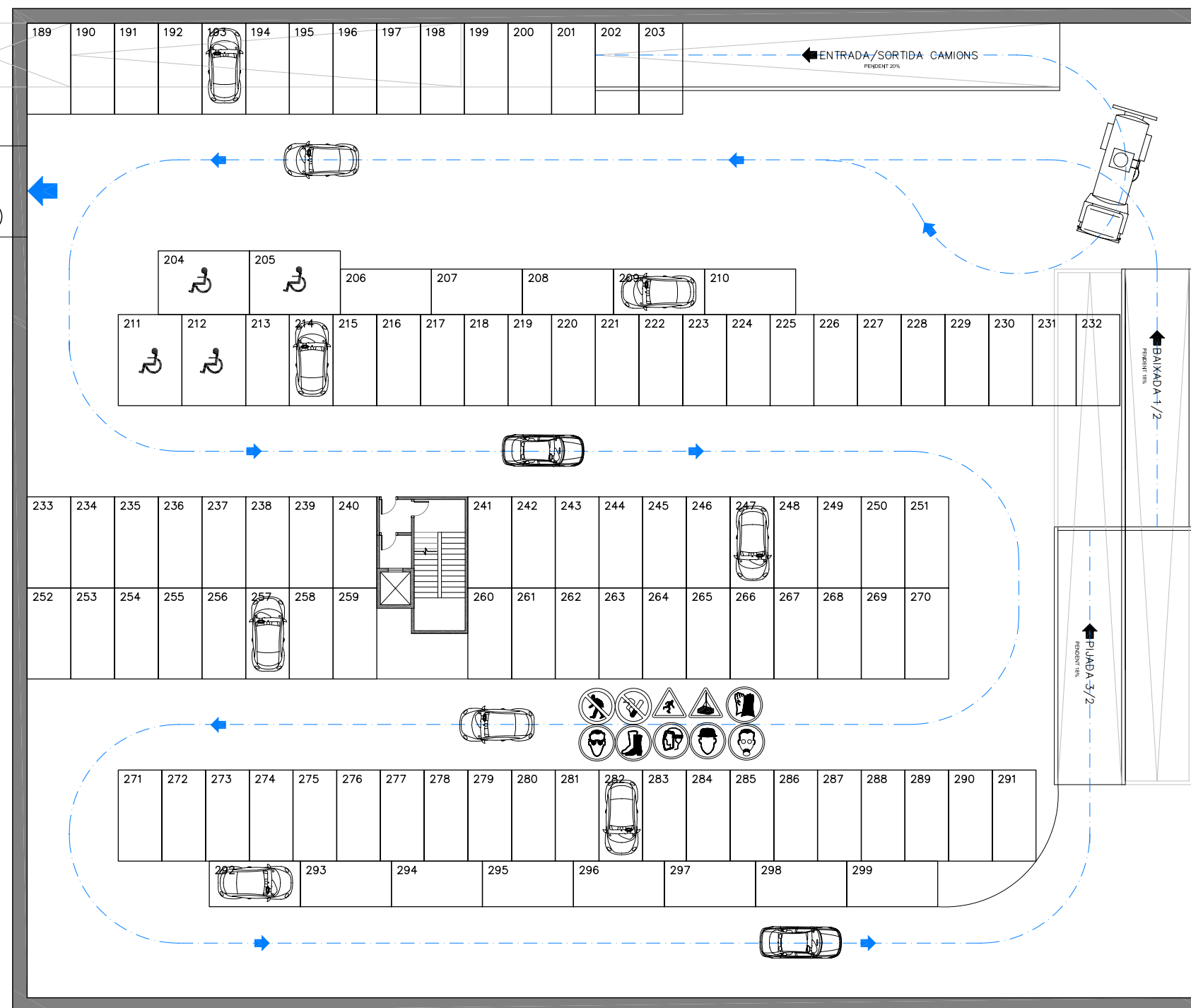

- |  |   |
|--|---|
| Senyalització sortida emergència           | Prohibida entrada a persones alienes a l'obra |
| Utilització obligatòria guants             | Prohibició de fumar                           |
| Utilització obligatòria protecció cara     | Prohibició apagar foc amb aigua               |
| Utilització obligatòria mascareta pols     | Senyal de parada obligatòria                  |
| Utilització obligatòria protecció oïda     | Perill de càrregues penjades                  |
| Utilització obligatòria protecció ocular   | Perill d'obres                                |
| Utilització obligatòria botes de protecció | Perill caigudes a alçada o mateix nivell      |
| Llum balissa de seguretat                  |   |
| Quadre provisional d'obres                 |   |
| Subquadre elèctric segons normativa        |   |

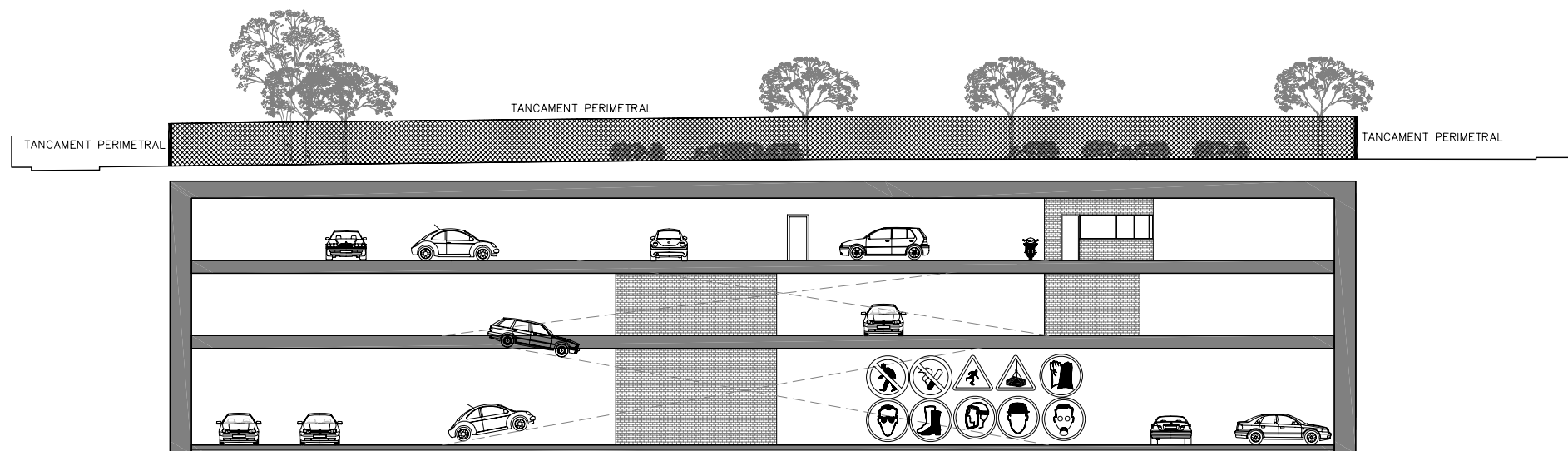
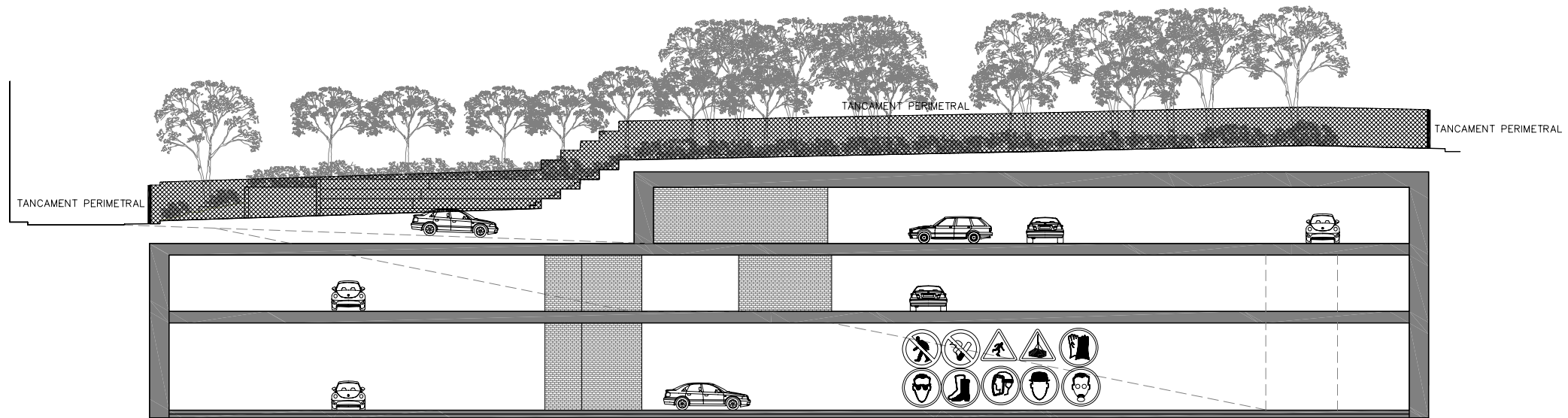

- |  |   |
|--|---|
| Senyalització sortida emergència           | Prohibida entrada a persones alienes a l'obra |
| Utilització obligatòria guants             | Prohibició de fumar                           |
| Utilització obligatòria protecció cara     | Prohibició apagar foc amb aigua               |
| Utilització obligatòria mascareta pols     | Senyal de parada obligatòria                  |
| Utilització obligatòria protecció oïda     | Perill de càrregues penjades                  |
| Utilització obligatòria protecció ocular   | Perill d'obres                                |
| Utilització obligatòria botes de protecció | Perill caigudes a alçada o mateix nivell      |
| Llum balissa de seguretat                  |   |
| Quadre provisional d'obres                 |   |
| Subquadre elèctric segons normativa        |   |

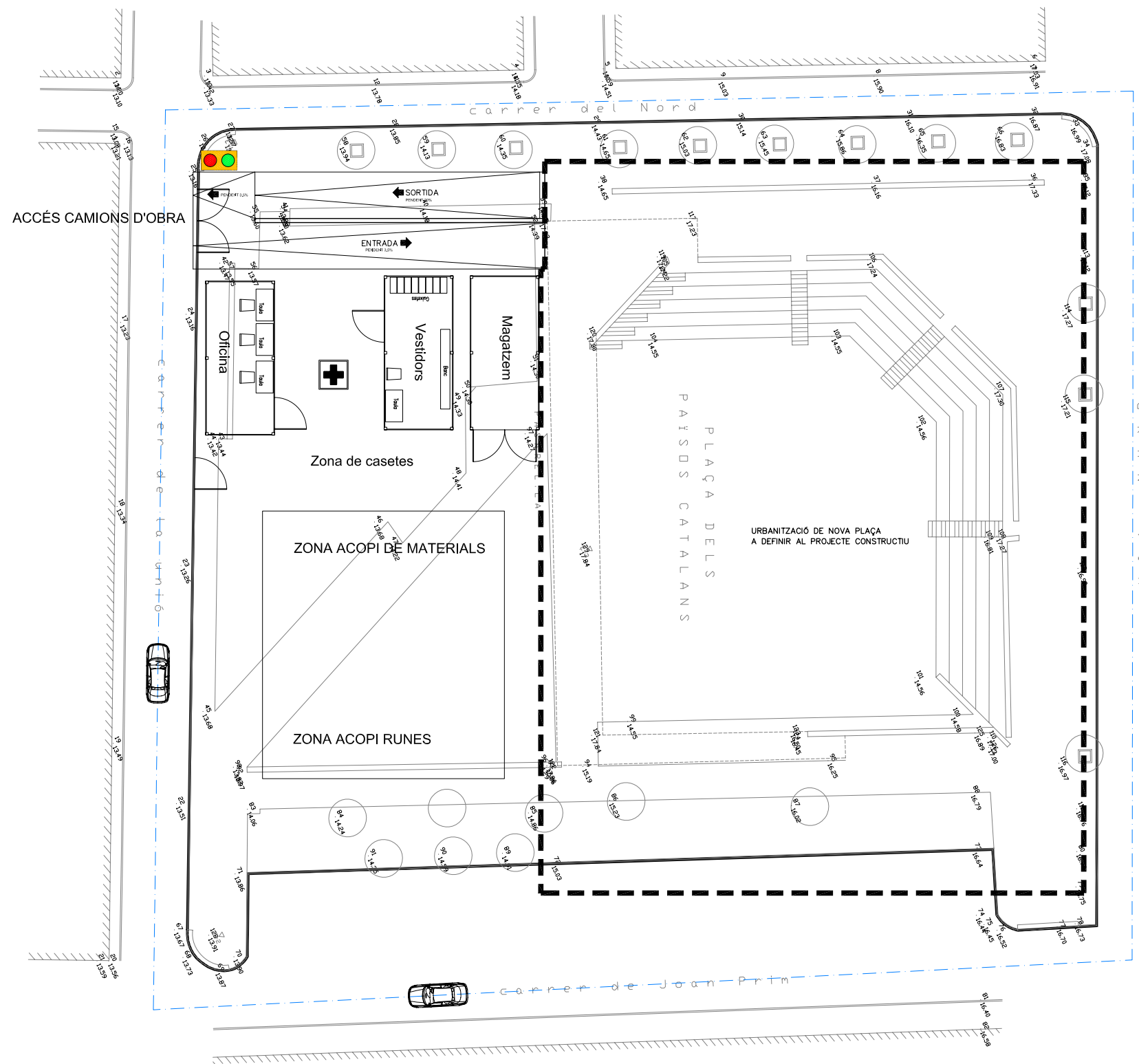

PLANTA PLAÇA

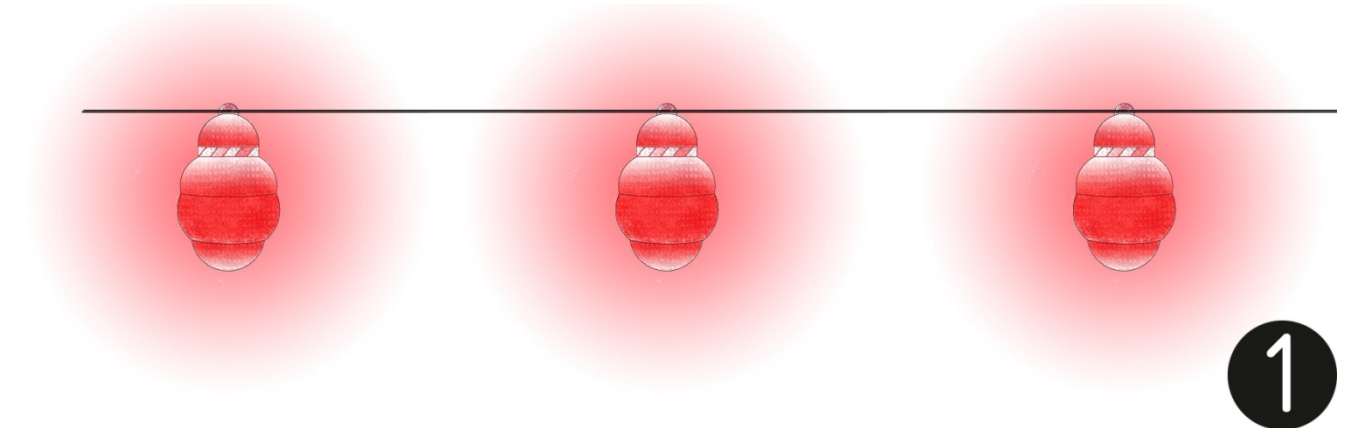
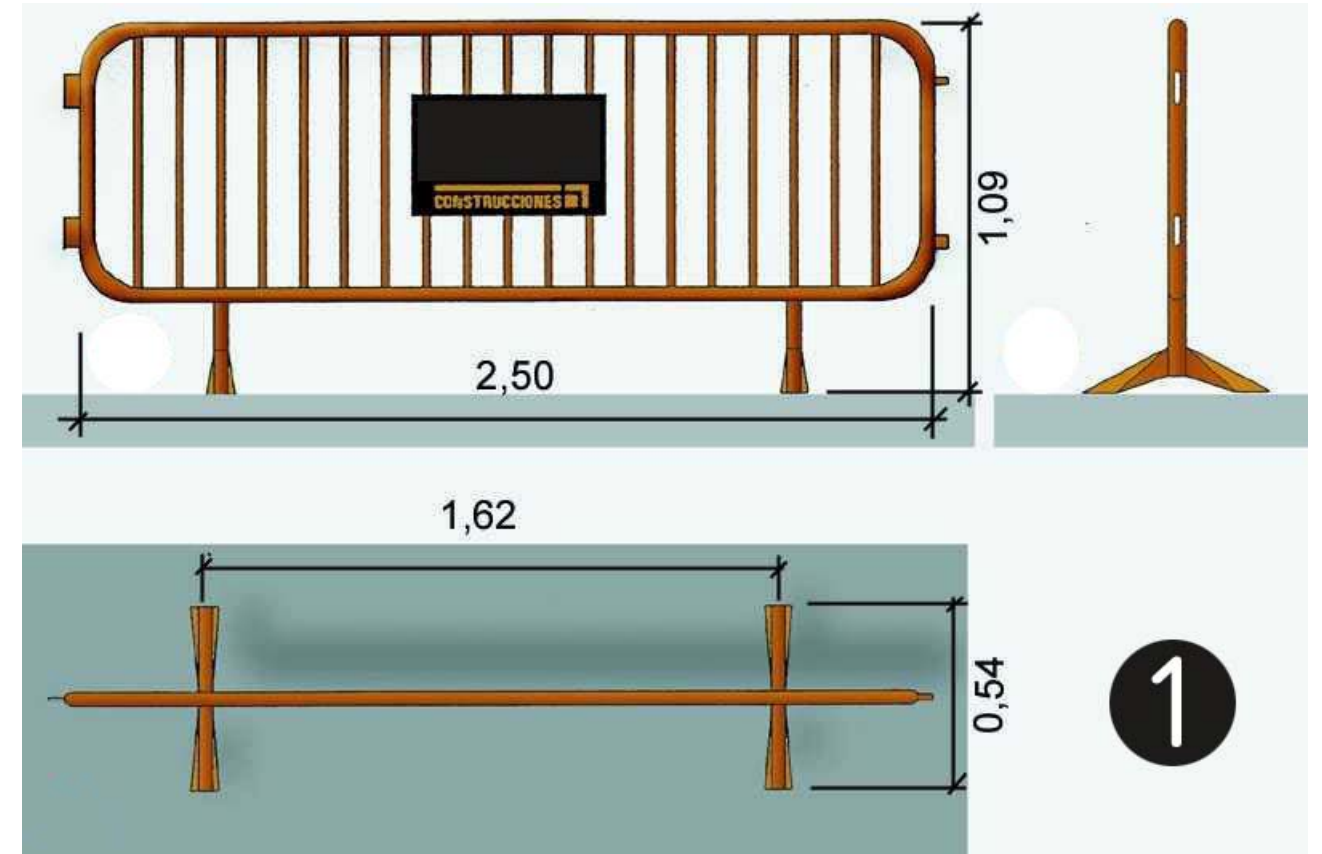



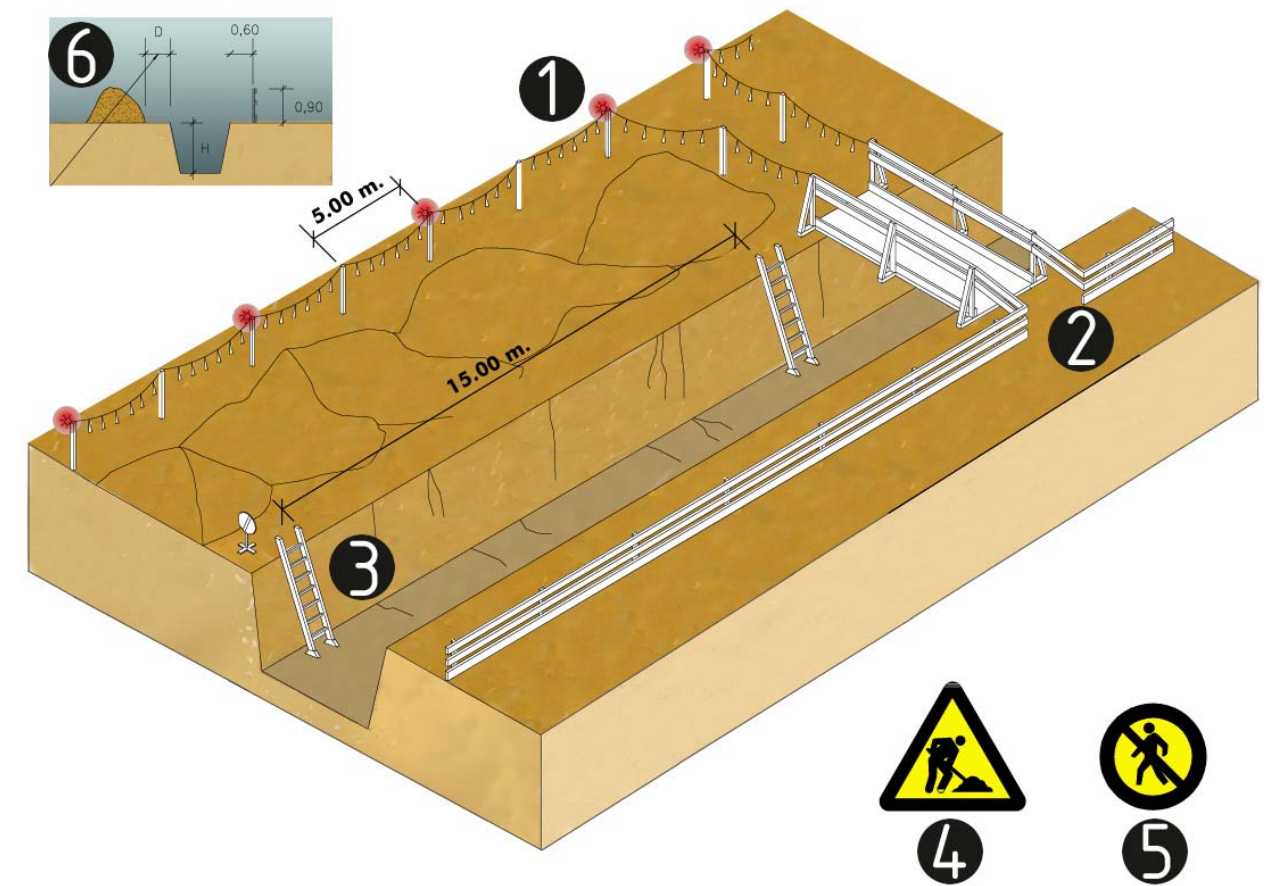
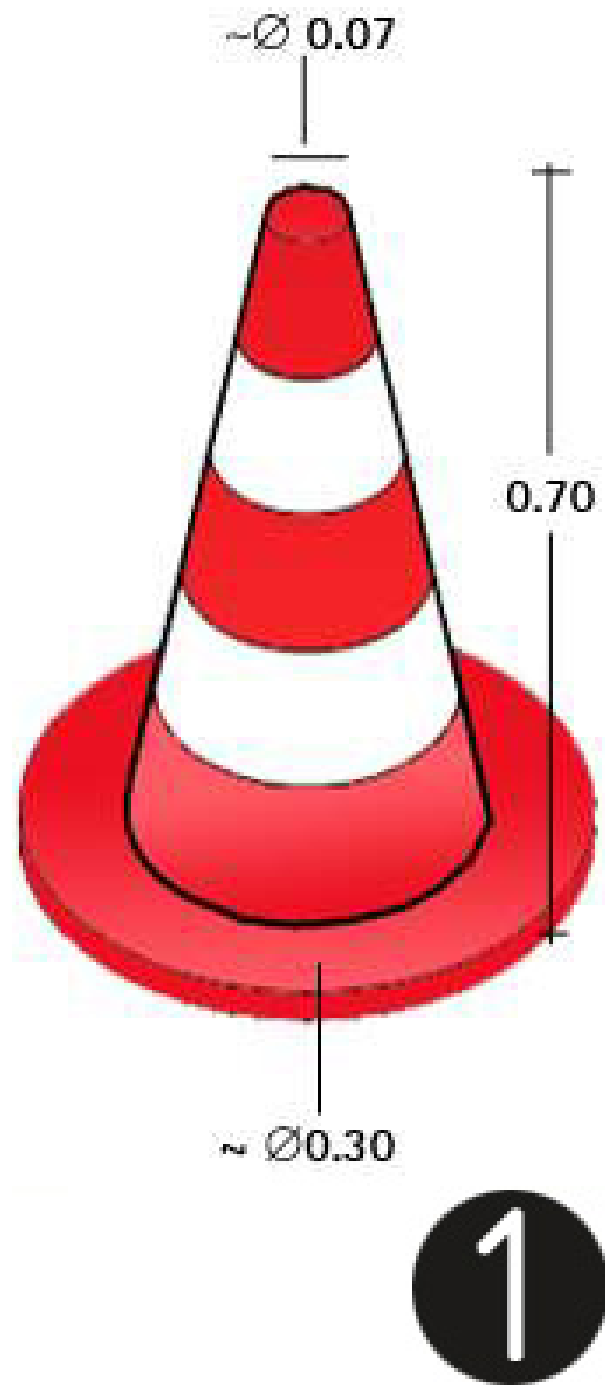



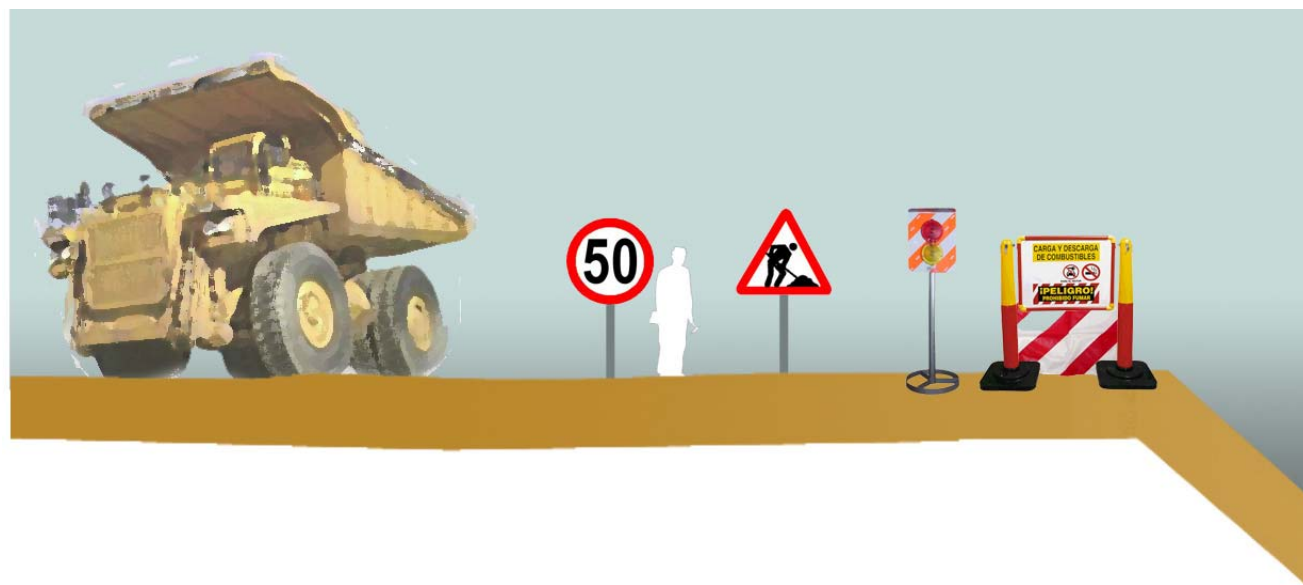
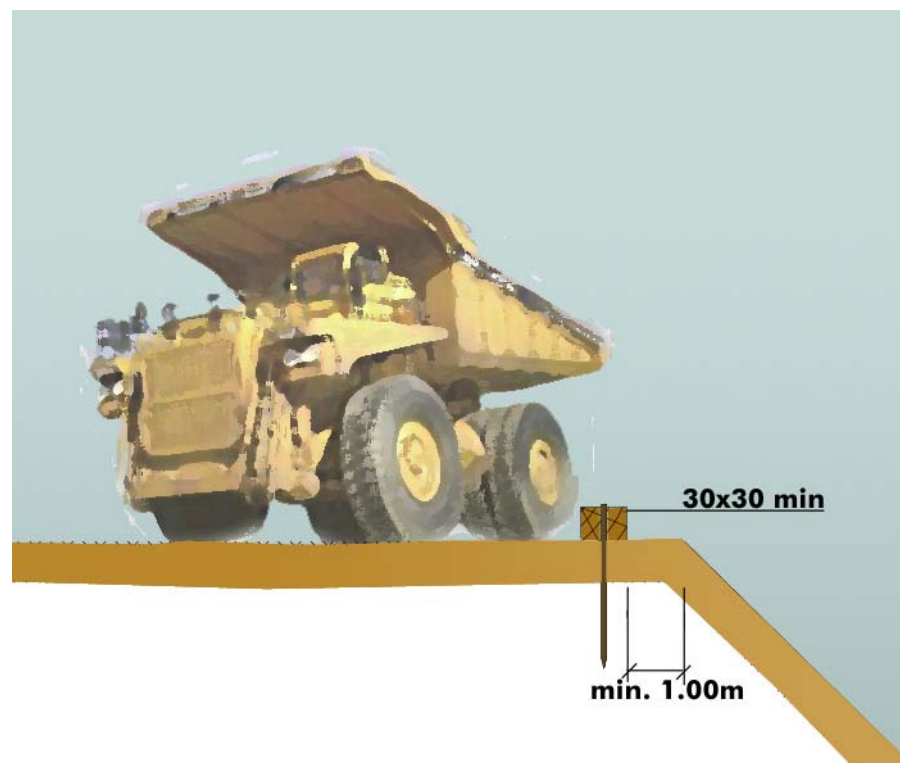





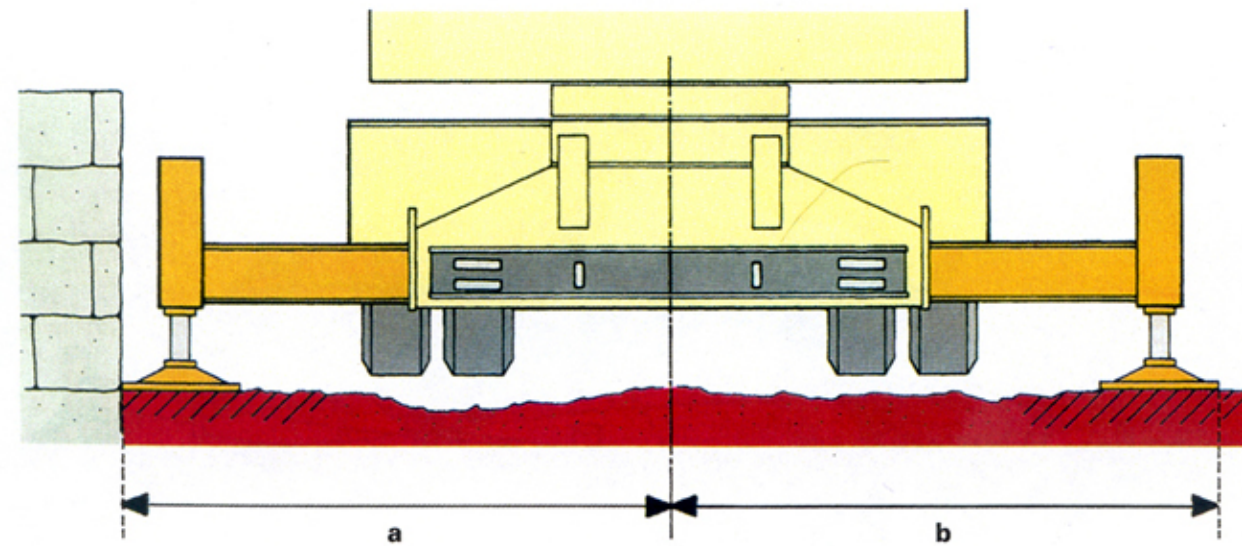
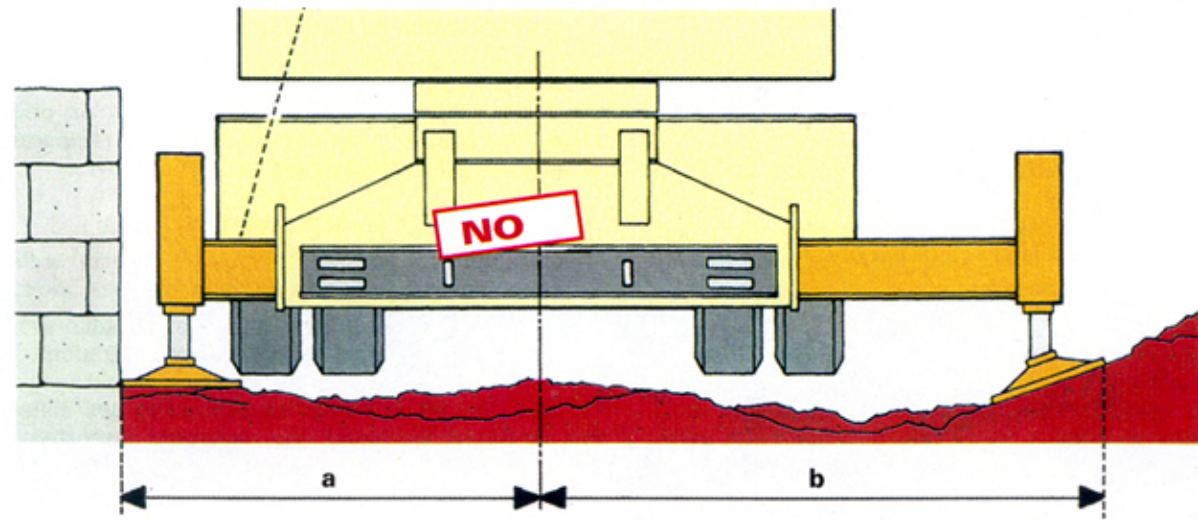

$a = b$  **si**

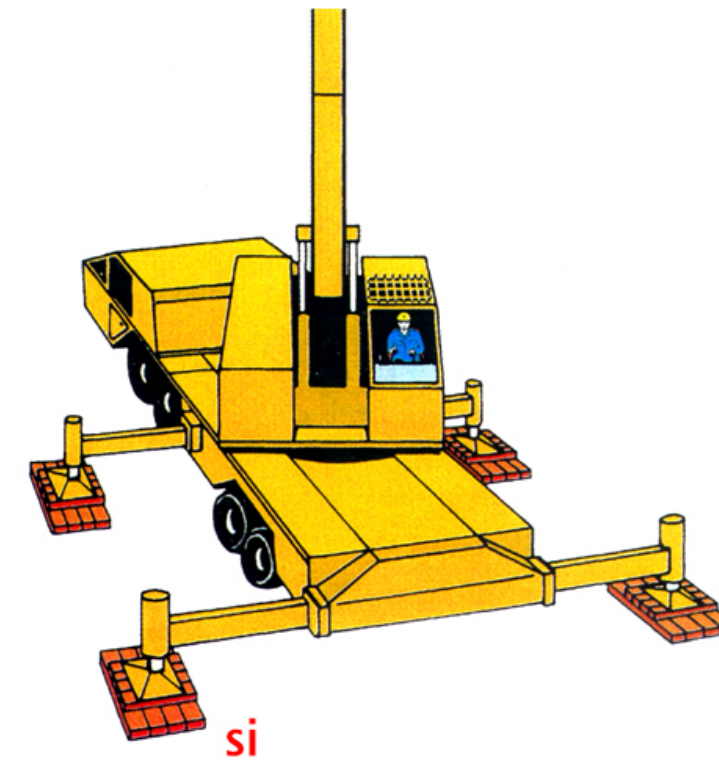
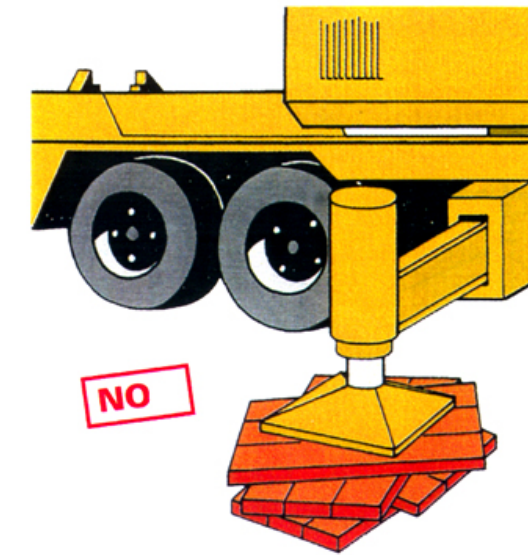

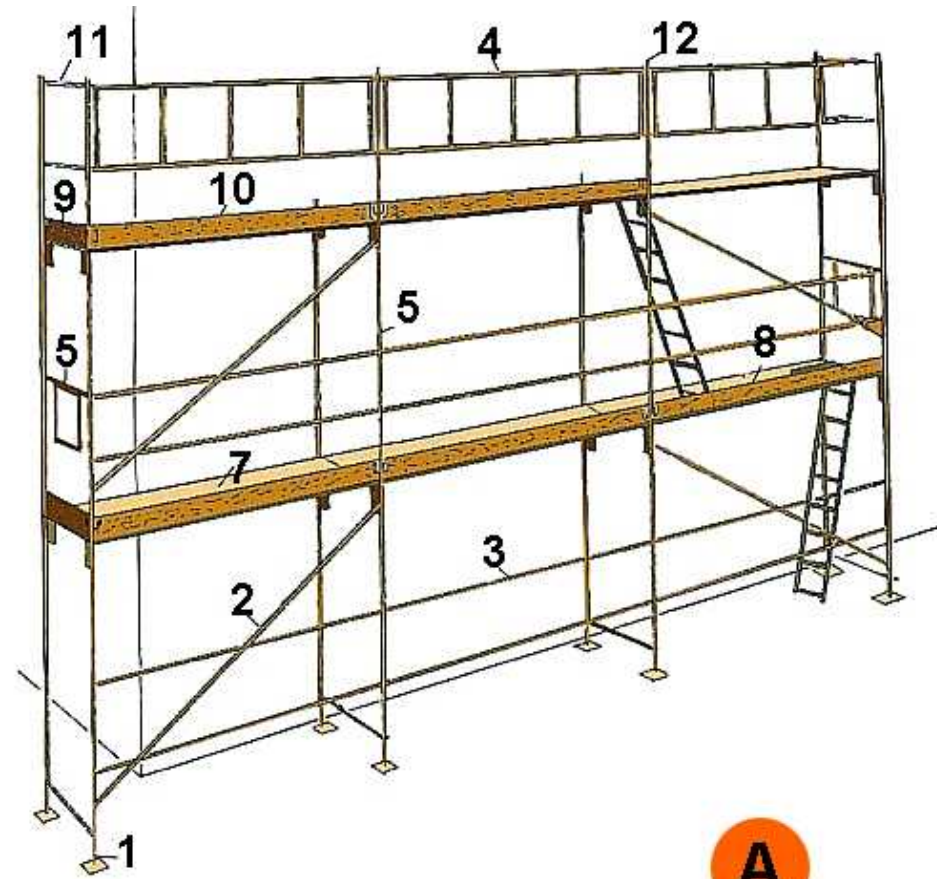
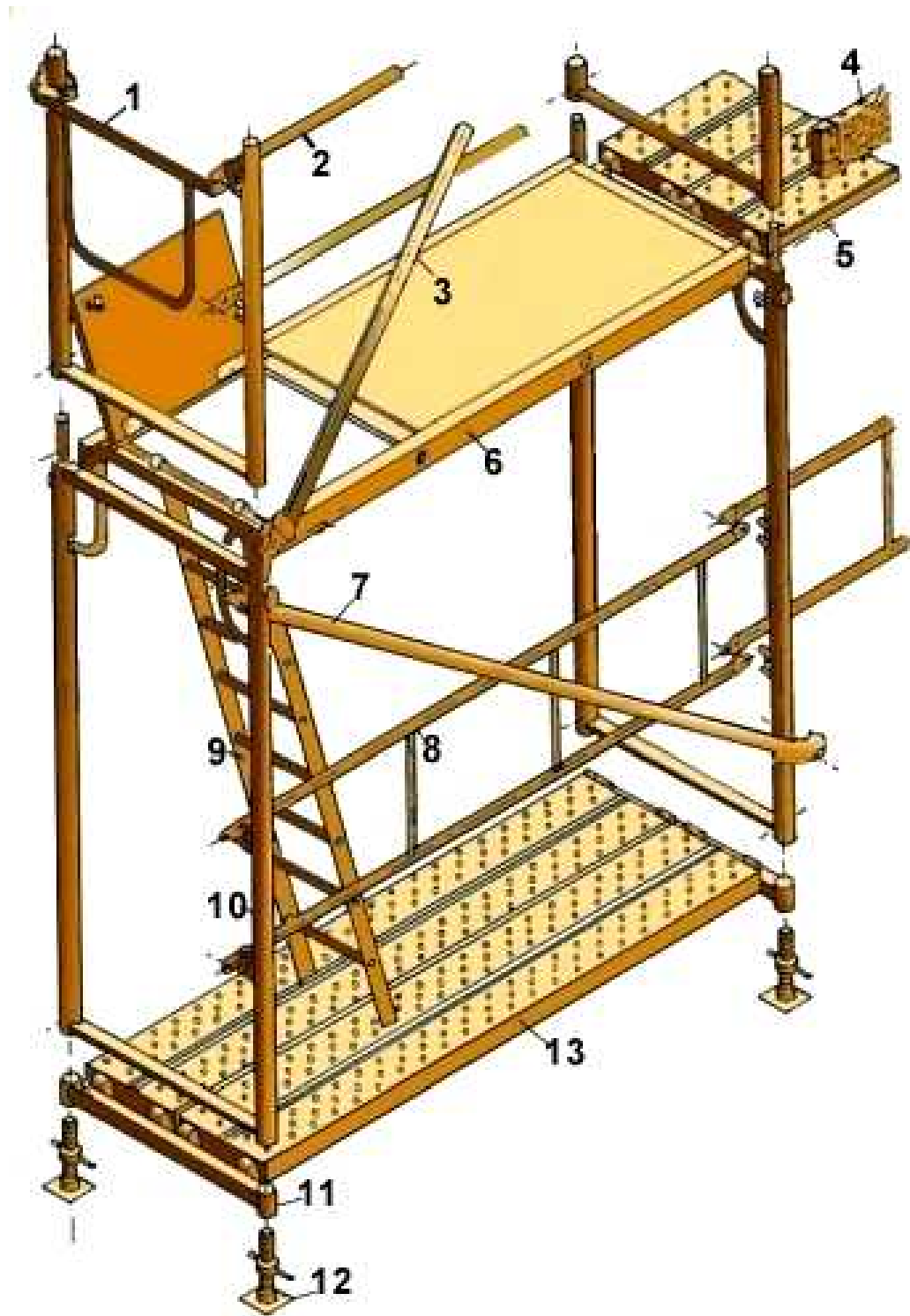

A



B



